

Οδηγός χρήσης του Dell™ 968 All-In-One Printer

Για να παραγγείλετε μελάνι ή αναλώσιμα από τη Dell:

1. Κάντε διπλό κλικ στο εικονίδιο που βρίσκεται στην επιφάνεια εργασίας.



2. Επισκεφτείτε την τοποθεσία της Dell στο web ή παραγγείλετε αναλώσιμα της Dell για τον εκτυπωτή μέσω τηλεφώνου.

www.dell.com/supplies

Για να εξυπηρετηθείτε όσο το δυνατό καλύτερα, βεβαιωθείτε πως έχετε στη διάθεσή σας την ετικέτα εξυπηρέτησης πελατών του εκτυπωτή Dell.

[Εύρεση πληροφοριών](#)

[Σχετικά με τον εκτυπωτή σας](#)

[Παρουσίαση των μενού του πίνακα ελέγχου](#)

[Τοποθέτηση χαρτιού και πρωτοτύπων εγγράφων](#)

[Εκτύπωση](#)

[Εκτύπωση από κάρτα μνήμης ή από κλειδί USB](#)

[Αντιγραφή](#)

[Σάρωση](#)

[Αποστολή/λήψη φαξ](#)

[Παρουσίαση του λογισμικού](#)

[Σύνδεση σε δίκτυο](#)

[Συντήρηση](#)

[Αντιμετώπιση προβλημάτων](#)

[Προδιαγραφές](#)

[Παράρτημα](#)

[Σημείωση άδειας χρήσης](#)

Σημειώσεις, προειδοποιήσεις και προφυλάξεις

 **ΣΗΜΕΙΩΣΗ:** Η ένδειξη **ΣΗΜΕΙΩΣΗ** υποδηλώνει σημαντικές πληροφορίες που σας βοηθούν να κάνετε καλύτερη χρήση του εκτυπωτή.

 **ΕΙΔΟΠΟΙΗΣΗ:** Η ένδειξη **ΠΡΟΕΙΔΟΠΟΙΗΣΗ** υποδηλώνει είτε πιθανή ζημιά στο υλικό είτε απώλεια δεδομένων και σας εξηγεί πώς να αποφύγετε το πρόβλημα.

 **ΠΡΟΣΟΧΗ:** Η ένδειξη **ΠΡΟΣΟΧΗ** υποδηλώνει πιθανότητα φθοράς ιδιοκτησίας, τραυματισμού ή θανάτου.

Οι πληροφορίες στο παρόν έγγραφο υπόκεινται σε αλλαγές χωρίς ειδοποίηση.

© 2007 Dell Inc. Με την επιφύλαξη παντός δικαιώματος.

Απαγορεύεται αυστηρά η αναπαραγωγή με οποιονδήποτε τρόπο χωρίς την έγγραφη άδεια της Dell Inc.

Εμπορικά σήματα που χρησιμοποιούνται στο παρόν εγχειρίδιο: Η ονομασία *Dell*, το λογότυπο *DELL* και η ονομασία *Dell Ink Management System* είναι εμπορικά σήματα της Dell Inc. Οι ονομασίες *Microsoft* και *Windows* είναι σήματα κατατεθέντα της Microsoft Corporation. Οι ονομασίες *Windows Server* και *Windows NT* είναι εμπορικά σήματα κατατεθέντα της Microsoft Corporation. Η ονομασία *Windows Vista* αποτελεί εμπορικό σήμα ή σήμα κατατεθέν της Microsoft Corporation στις Ηνωμένες Πολιτείες ή/και άλλες χώρες. Η ονομασία *Bluetooth* είναι εμπορικό σήμα κατατεθέν της Bluetooth SIG, Inc και χρησιμοποιείται από την Dell Inc. με την άδειά της. Η ονομασία *EMC* είναι σήμα κατατεθέν της EMC Corporation. Οι ονομασίες *Corel Snapfire* και *WordPerfect* αποτελούν σήματα κατατεθέντα της εταιρείας Corel Corporation ή/και των θυγατρικών της στον Καναδά, τις Ηνωμένες Πολιτείες ή/και σε άλλες χώρες.

Στο παρόν έγγραφο ενδέχεται να χρησιμοποιούνται και άλλα εμπορικά σήματα ή εμπορικές ονομασίες για αναφορά είτε στα νομικά πρόσωπα που διεκδικούν τα συγκεκριμένα σήματα και τις ονομασίες, είτε στα προϊόντα τους. Η Dell Inc. αποποιείται κάθε δικαίωμα για την κυριότητα εμπορικών σημάτων και ονομασιών εκτός από τα δικά της.



ΠΕΡΙΟΡΙΣΜΕΝΑ ΔΙΚΑΙΩΜΑΤΑ ΤΗΣ ΚΥΒΕΡΝΗΣΗΣ ΤΩΝ Η.Π.Α.

Το παρόν λογισμικό και τεκμηρίωση παρέχονται με ΠΕΡΙΟΡΙΣΜΕΝΑ ΔΙΚΑΙΩΜΑΤΑ. Η χρήση, αντιγραφή ή κοινοποίηση από την Κυβέρνηση υπόκειται σε περιορισμούς όπως διατυπώνεται στην υποπαράγραφο (c)(1)(ii) της ρήτρας Περί δικαιωμάτων επί τεχνικών δεδομένων και λογισμικού υπολογιστών (Rights in Technical Data and Computer Software) στο DFARS 252.227-7013 και στις ισχύουσες διατάξεις FAR: Dell Inc., One Dell Way, Round Rock, Texas, 78682, USA.

Μοντέλο 968

Οκτώβριος 2007 SRV FY276 Rev. A00

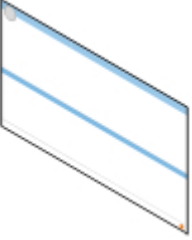
Εύρεση πληροφοριών

Τι ψάχνετε;	Βρείτε το εδώ
<ul style="list-style-type: none">• Προγράμματα οδήγησης για τον εκτυπωτή μου• Τον Οδηγό χρήσης για τον εκτυπωτή μου• Προαιρετικό πρόγραμμα οδήγησης XPS	<p>CD <i>Drivers and Utilities</i></p>  <p>Εάν αγοράσατε τον υπολογιστή Dell μαζί με τον εκτυπωτή σας, η τεκμηρίωση και τα προγράμματα οδήγησης για τον εκτυπωτή σας είναι ήδη εγκατεστημένα στον υπολογιστή σας. Μπορείτε να χρησιμοποιήσετε το CD για απεγκατάσταση/επανεγκατάσταση των προγραμμάτων οδήγησης ή για πρόσβαση στην τεκμηρίωση. Στο CD ενδέχεται να περιλαμβάνονται αρχεία Readme με στόχο την παροχή των πιο πρόσφατων ενημερώσεων σχετικά με τεχνικές αλλαγές στον εκτυπωτή σας ή σύνθετου τεχνικού υλικού αναφοράς για έμπειρους χρήστες ή τεχνικούς.</p> <p>Το πρόγραμμα οδήγησης XML Paper Specification (XPS) είναι ένα προαιρετικό πρόσθετο πρόγραμμα οδήγησης που επιτρέπει στους χρήστες των Windows Vista™ να έχουν πρόσβαση στις βελτιωμένες λειτουργίες γραφικών και χρωμάτων του XPS. Το πρόγραμμα οδήγησης βρίσκεται σε ένα ζιπαρισμένο αρχείο στο CD. Για περισσότερες πληροφορίες, δείτε Εγκατάσταση του προαιρετικού προγράμματος οδήγησης XPS.</p>
Πώς μπορώ να εγκαταστήσω τον εκτυπωτή μου	<p>Αφίσα <i>Εγκατάσταση του εκτυπωτή</i></p> 
<ul style="list-style-type: none">• Πληροφορίες σχετικά με την ασφάλεια• Πώς μπορώ να εγκαταστήσω και να χρησιμοποιήσω τον εκτυπωτή μου• Πληροφορίες εγγύησης	<p><i>Εγχειρίδιο κατόχου</i></p> 
Κωδικός ταχείας εξυπηρέτησης και αριθμός ετικέτας εξυπηρέτησης πελατών	Κωδικός ταχείας εξυπηρέτησης και αριθμός ετικέτας εξυπηρέτησης πελατών



Για περισσότερες πληροφορίες, δείτε [Κωδικός ταχείας εξυπηρέτησης](#).

<ul style="list-style-type: none"> • Τα πιο πρόσφατα προγράμματα οδήγησης για τον εκτυπωτή μου • Απαντήσεις σε ερωτήσεις τεχνικής εξυπηρέτησης και υποστήριξης • Τεκμηρίωση για τον εκτυπωτή μου 	<p>Τοποθεσία υποστήριξης της Dell στο Web: support.dell.com</p> <p>Η τοποθεσία υποστήριξης της Dell στο Web παρέχει αρκετά ηλεκτρονικά εργαλεία, όπως:</p> <ul style="list-style-type: none"> • Λύσεις—Υποδείξεις και συμβουλές αντιμετώπισης προβλημάτων, άρθρα από τεχνικούς και ηλεκτρονικά μαθήματα • Αναβαθμίσεις—Πληροφορίες αναβάθμισης για συστατικά μέρη, όπως η μνήμη • Εξυπηρέτηση πελατών—Πληροφορίες επικοινωνίας, πληροφορίες κατάστασης παραγγελιών, εγγύησης και επισκευής • Στοιχεία λήψης—Προγράμματα οδήγησης • Υλικό αναφοράς—Τεκμηρίωση εκτυπωτή και προδιαγραφές προϊόντος
<ul style="list-style-type: none"> • Πώς χρησιμοποιούνται τα Windows Vista • Τεκμηρίωση για τον εκτυπωτή μου 	<p>Κέντρο βοήθειας και υποστήριξης των Windows Vista</p> <ol style="list-style-type: none"> 1. Επιλέξτε  Βοήθεια και Υποστήριξη. 2. Πληκτρολογήστε μια λέξη ή φράση που περιγράφει καλύτερα το πρόβλημά σας και κάντε κλικ στο εικονίδιο βέλους. 3. Κάντε κλικ στο θέμα που περιγράφει το πρόβλημά σας. 4. Ακολουθήστε τις οδηγίες που εμφανίζονται στην οθόνη.
<ul style="list-style-type: none"> • Πώς χρησιμοποιούνται τα Microsoft® Windows® XP • Τεκμηρίωση για τον εκτυπωτή μου 	<p>Κέντρο βοήθειας και υποστήριξης των Windows XP</p> <ol style="list-style-type: none"> 1. Επιλέξτε Έναρξη® Βοήθεια και Υποστήριξη. 2. Πληκτρολογήστε μια λέξη ή φράση που περιγράφει καλύτερα το πρόβλημά σας και κάντε κλικ στο εικονίδιο βέλους. 3. Κάντε κλικ στο θέμα που περιγράφει το πρόβλημά σας. 4. Ακολουθήστε τις οδηγίες που εμφανίζονται στην οθόνη.

Αποστολή/λήψη φαξ

- [Εγκατάσταση του εκτυπωτή με εξωτερικές συσκευές](#)
- [Αποστολή φαξ](#)
- [Λήψη φαξ](#)
- [Αλλαγή της εγκατάστασης φαξ](#)
- [Χρήση ταχείας κλήσης](#)
- [Αποκλεισμός ανεπιθύμητων φαξ](#)
- [Δημιουργία αναφοράς δραστηριότητας φαξ](#)

Μπορείτε να χρησιμοποιήσετε τον εκτυπωτή σας για αποστολή και λήψη φαξ χωρίς να χρειάζεται να συνδεθείτε σε υπολογιστή.

Επιπλέον, το λογισμικό εργαλείων διαχείρισης fax της Dell™ περιλαμβάνεται στο CD *Drivers and Utilities* και πρέπει να έχει εγκατασταθεί κατά την εγκατάσταση του λογισμικού του εκτυπωτή. Μπορείτε επίσης να χρησιμοποιήσετε αυτό το λογισμικό αποστολής/λήψης φαξ για να στέλνετε και να λαμβάνετε φαξ. Για περισσότερες πληροφορίες, δείτε [Χρήση του Λογισμικού εργαλείων διαχείρισης fax της Dell](#).

Εξοπλισμός	Πλεονεκτήματα	Δείτε αυτή την ενότητα
<ul style="list-style-type: none">• εκτυπωτής• καλώδιο τηλεφώνου (παρέχεται)	Δημιουργία αντιγράφων, αποστολή και λήψη φαξ χωρίς τη χρήση υπολογιστή.	Άμεση σύνδεση σε πρίζα τηλεφώνου
<ul style="list-style-type: none">• εκτυπωτής• τηλέφωνο (πωλείται ξεχωριστά)• δύο καλώδια τηλεφώνου (το ένα παρέχεται)	<ul style="list-style-type: none">• Χρήση της γραμμής του φαξ σαν κανονική γραμμή τηλεφώνου.• Εγκατάσταση του εκτυπωτή σας στο σημείο που βρίσκεται το τηλέφωνο.• Δημιουργία αντιγράφων, αποστολή και λήψη φαξ χωρίς τη χρήση υπολογιστή.	Σύνδεση σε τηλέφωνο
<ul style="list-style-type: none">• εκτυπωτής• τηλέφωνο (πωλείται ξεχωριστά)• αυτόματος τηλεφωνητής (πωλείται ξεχωριστά)• τρία καλώδια τηλεφώνου (το ένα παρέχεται)	Λήψη εισερχόμενων μηνυμάτων τηλεφωνητή και φαξ.	Σύνδεση σε αυτόματο τηλεφωνητή
<ul style="list-style-type: none">• εκτυπωτής• τηλέφωνο (πωλείται ξεχωριστά)• modem του υπολογιστή (πωλείται ξεχωριστά)• τρία καλώδια τηλεφώνου (το ένα παρέχεται)• καλώδιο USB (πωλείται ξεχωριστά)	Αύξηση του αριθμού πριζών τηλεφωνικής σύνδεσης.	Σύνδεση σε modem υπολογιστή

Εγκατάσταση του εκτυπωτή με εξωτερικές συσκευές

Άμεση σύνδεση σε πρίζα τηλεφώνου

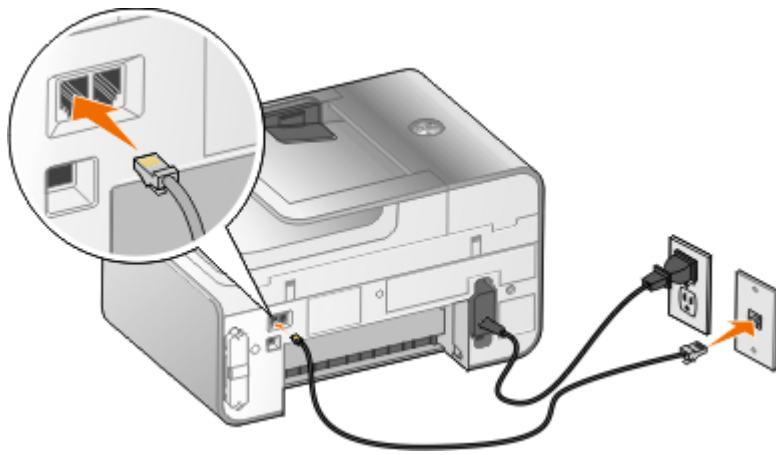

1. Συνδέστε το ένα άκρο του καλωδίου του τηλεφώνου στην υποδοχή σύνδεσης με την ένδειξη FAX (FAX—αριστερή υποδοχή σύνδεσης).
2. Συνδέστε το άλλο άκρο του καλωδίου του τηλεφώνου σε πρίζα τηλεφώνου που να λειτουργεί.

Σύνδεση σε τηλέφωνο

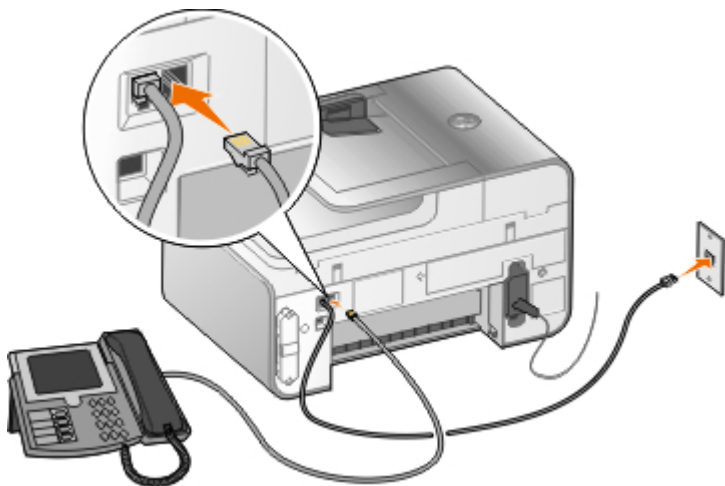

1. Συνδέστε ένα καλώδιο τηλεφώνου από την υποδοχή σύνδεσης με την ένδειξη FAX (FAX—αριστερή υποδοχή σύνδεσης) του εκτυπωτή σε πρίζα τηλεφώνου που λειτουργεί.
2. Αφαιρέστε το μπλε προστατευτικό βύσμα από την υποδοχή ακροδέκτη με την ένδειξη PHONE (PHONE—δεξιά υποδοχή σύνδεσης).
3. Συνδέστε ένα καλώδιο τηλεφώνου από την υποδοχή ακροδέκτη με την ένδειξη PHONE (PHONE—δεξιά υποδοχή σύνδεσης).

ΣΗΜΕΙΩΣΗ: Εάν οι τηλεφωνικές επικοινωνίες στη χώρα σας είναι σειριακές (όπως στη Γερμανία, Σουηδία, Δανία, Αυστρία, Βέλγιο, Ιταλία, Γαλλία και Ελβετία), αφαιρέστε το μπλε βύσμα από την υποδοχή ακροδέκτη με την ένδειξη PHONE (PHONE—δεξιά υποδοχή) και τοποθετήστε το κίτρινο τερματικό που παρέχεται, προκειμένου να λειτουργήσει σωστά το φαξ. Στις συγκεκριμένες χώρες δεν θα μπορείτε να χρησιμοποιήσετε αυτή τη θύρα για άλλες συσκευές.

Τι συμβαίνει εάν έχω γραμμή DSL;

Το DSL μεταβιβάζει ψηφιακά δεδομένα σε υπολογιστή μέσω τηλεφωνικής γραμμής. Ο εκτυπωτής σας έχει σχεδιαστεί ώστε να χρησιμοποιεί αναλογικά δεδομένα. Εάν πραγματοποιείτε αποστολή φαξ μέσω τηλεφωνικής γραμμής που συνδέεται σε DSL modem, εγκαταστήστε ένα φίλτρο DSL για να αποφύγετε την παρεμβολή στο αναλογικό σήμα φαξ modem.

ΣΗΜΕΙΩΣΗ: Τα ISDN και τα καλωδιακά modem δεν είναι fax modem και δεν υποστηρίζεται η χρήση τους για την αποστολή φαξ.

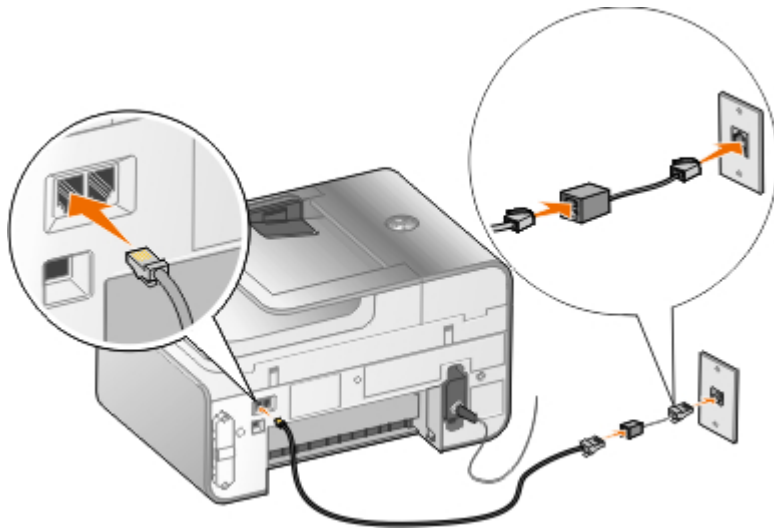

1. Συνδέστε το φίλτρο DSL σε ενεργή τηλεφωνική γραμμή.
2. Συνδέστε τον εκτυπωτή απευθείας στην έξοδο του φίλτρου DSL.

ΣΗΜΕΙΩΣΗ: Μην εγκαθιστάτε διαχωριστές (splitter) μεταξύ του φίλτρου DSL και του εκτυπωτή. Επικοινωνήστε με τον παροχέα της υπηρεσίας DSL εάν χρειάζεστε περισσότερη βοήθεια.

Σύνδεση σε αυτόματο τηλεφωνητή

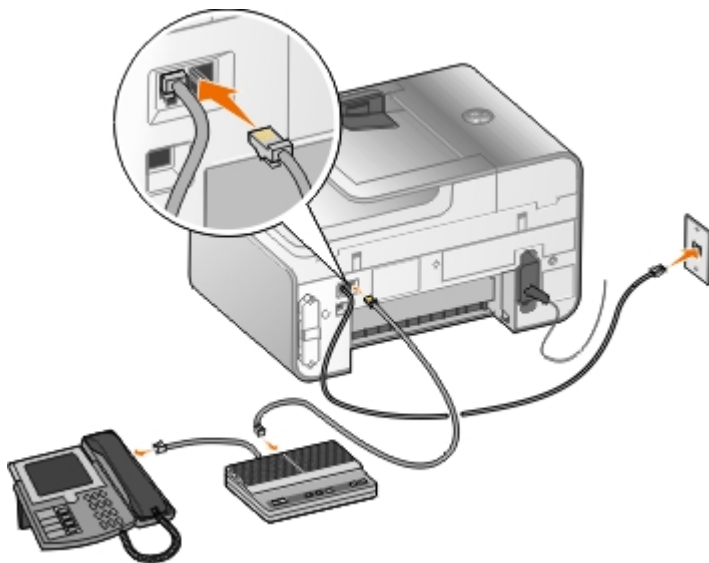

1. Συνδέστε ένα καλώδιο τηλεφώνου από την υποδοχή σύνδεσης με την ένδειξη FAX (FAX—αριστερή υποδοχή σύνδεσης) του εκτυπωτή σε πρίζα τηλεφώνου που λειτουργεί.
2. Αφαιρέστε το μπλε προστατευτικό βύσμα από την υποδοχή ακροδέκτη με την ένδειξη PHONE (PHONE—δεξιά υποδοχή σύνδεσης).
3. Συνδέστε με ένα καλώδιο τηλεφώνου τον αυτόματο τηλεφωνητή και το τηλέφωνο.
4. Συνδέστε με ένα καλώδιο τηλεφώνου τον αυτόματο τηλεφωνητή και την υποδοχή ακροδέκτη με την ένδειξη PHONE (PHONE—δεξιά υποδοχή).

ΣΗΜΕΙΩΣΗ: Εάν στη χώρα σας οι τηλεφωνικές επικοινωνίες είναι σειριακές (όπως στη Γερμανία, Σουηδία, Δανία, Αυστρία, Βέλγιο, Ιταλία, Γαλλία και Ελβετία), θα πρέπει να αφαιρέσετε το μπλε βύσμα από την υποδοχή ακροδέκτη με την ένδειξη PHONE (PHONE—δεξιά υποδοχή) και να τοποθετήσετε το κίτρινο τερματικό που παρέχεται για να λειτουργήσει σωστά το fax. Στις συγκεκριμένες χώρες δεν θα μπορείτε να χρησιμοποιήσετε αυτή τη θύρα για άλλες συσκευές.

Σύνδεση σε modem υπολογιστή

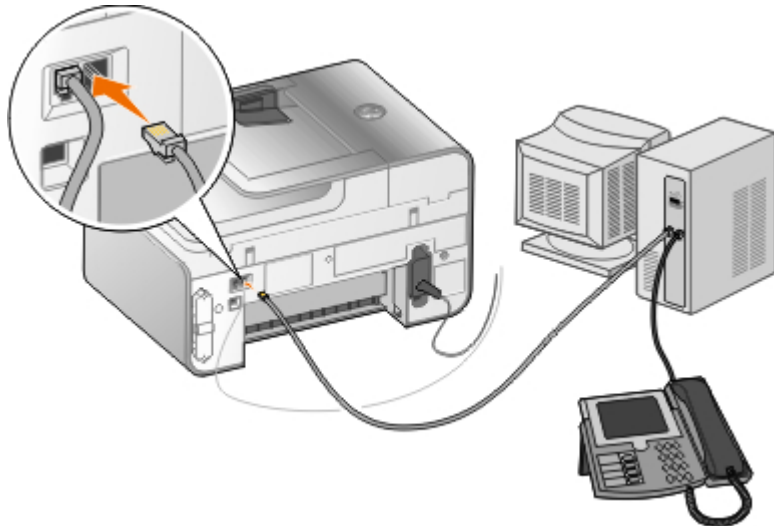



1. Συνδέστε ένα καλώδιο τηλεφώνου από την υποδοχή σύνδεσης με την ένδειξη FAX (FAX—αριστερή υποδοχή σύνδεσης) του εκτυπωτή σε πρίζα τηλεφώνου που λειτουργεί.
2. Αφαιρέστε το μπλε προστατευτικό βύσμα από την υποδοχή ακροδέκτη με την ένδειξη PHONE (PHONE—δεξιά υποδοχή σύνδεσης).
3. Συνδέστε με ένα καλώδιο τηλεφώνου το modem του υπολογιστή και την υποδοχή ακροδέκτη με την ένδειξη PHONE (PHONE—δεξιά υποδοχή).
4. Συνδέστε το modem του υπολογιστή και το τηλέφωνο με ένα καλώδιο τηλεφώνου.

ΣΗΜΕΙΩΣΗ: Εάν στη χώρα σας οι τηλεφωνικές επικοινωνίες είναι σειριακές (όπως στη Γερμανία, Σουηδία, Δανία, Αυστρία, Βέλγιο, Ιταλία, Γαλλία και Ελβετία), θα πρέπει να αφαιρέσετε το μπλε βύσμα από την υποδοχή ακροδέκτη με την ένδειξη PHONE (PHONE—δεξιά υποδοχή) και να τοποθετήσετε το κίτρινο τερματικό που παρέχεται για να λειτουργήσει σωστά το fax. Στις συγκεκριμένες χώρες δεν θα μπορείτε να χρησιμοποιήσετε αυτή τη θύρα για άλλες συσκευές.

Αποστολή φαξ

Αποστολή Γρήγορου φαξ

Χρήση του πίνακα ελέγχου

1. Βεβαιωθείτε ότι έχετε ρυθμίσει σωστά τον εκτυπωτή, ώστε να μπορεί να στέλνει και να λαμβάνει φαξ. Για περισσότερες πληροφορίες, δείτε [Εγκατάσταση του εκτυπωτή με εξωτερικές συσκευές](#).
2. Τοποθετήστε το πρωτότυπο έγγραφο. Για περισσότερες πληροφορίες, δείτε [Τοποθέτηση πρωτοτύπων εγγράφων](#).
3. Πατήστε το πάνω ή κάτω κουμπί **βέλους**   για να μεταβείτε στην επιλογή Fax.
4. Χρησιμοποιήστε το πληκτρολόγιο, για να πληκτρολογήσετε έναν αριθμό φαξ ή έναν αριθμό ταχείας κλήσης.
5. Πατήστε το κουμπί **έναρξης** .

Χρήση του υπολογιστή

1. Ενεργοποιήστε τον υπολογιστή και τον εκτυπωτή σας και βεβαιωθείτε ότι είναι συνδεδεμένοι μεταξύ τους.

2. Βεβαιωθείτε ότι έχετε ρυθμίσει σωστά τον εκτυπωτή, ώστε να μπορεί να στέλνει και να λαμβάνει φαξ. Για περισσότερες πληροφορίες, δείτε [Εγκατάσταση του εκτυπωτή με εξωτερικές συσκευές](#).
3. Τοποθετήστε το πρωτότυπο έγγραφο. Για περισσότερες πληροφορίες, δείτε [Τοποθέτηση πρωτοτύπων εγγράφων](#).
4. Στα *Windows Vista*™:
 - a. Επιλέξτε  **Προγράμματα**.
 - b. Επιλέξτε **Εκτυπωτές Dell**.
 - c. Επιλέξτε **Dell 968 AIO Printer**.

Στα *Microsoft*® *Windows*® *XP* ή *Windows 2000*:

Επιλέξτε **Έναρξη**® **Προγράμματα** ή **Όλα τα προγράμματα**® **Εκτυπωτές Dell**® **Dell 968 AIO Printer**.

5. Επιλέξτε **Λογισμικό εργαλείων διαχείρισης fax της Dell**.



Ανοίγει το παράθυρο διαλόγου **Λογισμικό εργαλείων διαχείρισης fax της Dell**.



















6. Επιλέξτε **Αποστολή νέου φαξ**.



7. Ακολουθήστε τις οδηγίες που εμφανίζονται στην οθόνη του υπολογιστή για να στείλετε ένα φαξ.

Εισαγωγή αριθμού φαξ

Χρήση του πίνακα ελέγχου

1. Από το κύριο μενού πατήστε το κουμπί του επάνω ή του κάτω **βέλους**   για να μετακινηθείτε στην επιλογή **Fax**.
2. Πληκτρολογήστε έναν αριθμό φαξ.

Εργασία	Μέθοδος
Αποστολή σε αριθμό φαξ	Χρησιμοποιήστε το πληκτρολόγιο για να εισαγάγετε έναν αριθμό. Μπορείτε να πληκτρολογήσετε αριθμό φαξ που θα περιλαμβάνει έως και 64 ψηφία.
Αποστολή φαξ σε καταχώρηση του Ευρετηρίου	<ul style="list-style-type: none"> • Καταχωρήστε τον αριθμό που αντιστοιχεί στον αριθμό ταχείας κλήσης της επαφής. • Χρησιμοποιήστε το μενού Ευρετήριο. <ol style="list-style-type: none"> a. Πατήστε το κουμπί του επάνω ή του κάτω βέλους   για να μεταβείτε στην επιλογή Fax και, στη συνέχεια, πατήστε το κουμπί επιλογής . b. Από την επιλογή Ευρετήριο, πατήστε το κουμπί επιλογής . c. Πατήστε το κουμπί του επάνω ή του κάτω βέλους   για να μετακινηθείτε στην επιλογή Αναζήτηση ονόματος, Αναζήτηση αριθμού τηλεφώνου ή Αναζήτηση ομάδας και στη συνέχεια πατήστε το κουμπί επιλογής . d. Πατήστε το κουμπί του επάνω ή του κάτω βέλους   για να μεταβείτε στο όνομα ή στον αριθμό που θέλετε να στείλετε το φαξ.
Αποστολή φαξ σε εσωτερικό αριθμό	Πατήστε τα σύμβολα του αστερίσκου (*) και της δίσσης (#) και, στη συνέχεια, χρησιμοποιήστε το πληκτρολόγιο για να εισάγετε τον εσωτερικό αριθμό.
Αποστολή φαξ σε εξωτερική γραμμή	<p>Ορίστε πρόθεμα κλήσης:</p> <ol style="list-style-type: none"> a. Από το κύριο μενού, πατήστε το κουμπί του επάνω ή του κάτω βέλους   για να μετακινηθείτε στην επιλογή Fax και, στη συνέχεια, πατήστε το κουμπί επιλογής . b. Πατήστε το κουμπί του κάτω βέλους  για να μεταβείτε στην επιλογή Ρύθμιση fax και, στη συνέχεια, πατήστε το κουμπί επιλογής . c. Πατήστε το κουμπί του κάτω βέλους  για να μεταβείτε στην επιλογή Κλήση και αποστολή και, στη συνέχεια, πατήστε το κουμπί επιλογής . d. Πατήστε το κουμπί του επάνω ή του κάτω βέλους   για να μεταβείτε στην

	<p>επιλογή Πρόθεμα κλήσης και, στη συνέχεια, πατήστε το κουμπί του αριστερού ή του δεξιού βέλους < > για να μεταβείτε στην επιλογή Δημιουργία.</p> <p>e. Πατήστε το κουμπί επιλογής .</p> <p>ΣΗΜΕΙΩΣΗ: Εάν αλλάζετε το πρόθεμα κλήσης, μεταβείτε στην επιλογή Τροποποίηση.</p> <p>f. Χρησιμοποιήστε το πληκτρολόγιο για την εισαγωγή του προθέματος κλήσης. Ο αριθμός των ψηφίων που θα εισάγετε για το πρόθεμα δεν μπορεί να υπερβαίνει τα οχτώ.</p> <p>g. Πατήστε το κουμπί επιλογής .</p>
<p>Κλήση επέκτασης φαξ ενώ ακούτε την τηλεφωνική γραμμή (Άμεση κλήση)</p>	<p>Πληκτρολογήστε ένα επιπλέον 0 για επέκταση δύο ψηφίων ή ένα επιπλέον 0 0 για επέκταση ενός ψηφίου. Για να καλέσετε, για παράδειγμα, την επέκταση 12, εισάγετε τον αριθμό 120. Εάν θέλετε να καλέσετε την επέκταση 2, εισάγετε τον αριθμό 200.</p>

Χρήση του υπολογιστή

1. Ενεργοποιήστε τον υπολογιστή και τον εκτυπωτή σας και βεβαιωθείτε ότι είναι συνδεδεμένοι μεταξύ τους.
2. Βεβαιωθείτε ότι έχετε ρυθμίσει σωστά τον εκτυπωτή, ώστε να μπορεί να στέλνει και να λαμβάνει φαξ. Για περισσότερες πληροφορίες, δείτε [Εγκατάσταση του εκτυπωτή με εξωτερικές συσκευές](#).
3. Τοποθετήστε το πρωτότυπο έγγραφο. Για περισσότερες πληροφορίες, δείτε [Τοποθέτηση πρωτοτύπων εγγράφων](#).
4. Στα Windows Vista:
 - a. Επιλέξτε  **Προγράμματα**.
 - b. Επιλέξτε **Εκτυπωτές Dell**.
 - c. Επιλέξτε **Dell 968 AIO Printer**.

Στα WindowsXP ή στα Windows 2000:

Επιλέξτε **Έναρξη® Προγράμματα** ή **Όλα τα προγράμματα® Εκτυπωτές Dell® Dell 968 AIO Printer**.

5. Επιλέξτε **Λογισμικό εργαλείων διαχείρισης fax της Dell**.
Ανοίγει το παράθυρο διαλόγου **Λογισμικό εργαλείων διαχείρισης fax της Dell**.
6. Επιλέξτε **Αποστολή νέου φαξ**.
Ανοίγει το παράθυρο διαλόγου **Αποστολή φαξ**.
7. Πληκτρολογήστε τις πληροφορίες επαφής για τον παραλήπτη στα πεδία "Όνομα", "Εταιρεία" και "Αριθμός φαξ" ή επιλέξτε **Επιλογή παραλήπτη από ευρετήριο** για να προσθέσετε υπάρχουσες επαφές στη λίστα παραληπτών.
8. Εάν θέλετε να προσθέσετε τη νέα επαφή στο ευρετήριο, επιλέξτε **Προσθήκη του παραλήπτη στο ευρετήριο**.
9. Εάν θέλετε να στείλετε το φαξ σε περισσότερους παραλήπτες, επιλέξτε **Προσθήκη και άλλου παραλήπτη**.
 - a. Καταχωρήστε τις πληροφορίες επαφής για τον επόμενο παραλήπτη στα πεδία "Όνομα", "Εταιρεία" και "Αριθμός φαξ" ή επιλέξτε **Επιλογή παραλήπτη από ευρετήριο** για να προσθέσετε υπάρχουσες επαφές στη λίστα παραληπτών.
 - b. Εάν θέλετε να προσθέσετε τη νέα επαφή στο ευρετήριο, επιλέξτε **Προσθήκη του παραλήπτη στο ευρετήριο**.
 - c. Εάν καταχωρήσετε τις πληροφορίες επαφής με μη αυτόματο τρόπο, επιλέξτε **Προσθήκη** για να προσθέσετε την επαφή στη λίστα παραληπτών.
 - d. Για να αλλάξετε τις Πληροφορίες παραληπτών, επιλέξτε τον παραλήπτη και, στη συνέχεια, κάντε κλικ στην επιλογή **Επεξεργασία**.

- e. Για να καταργήσετε την επαφή από τη λίστα παραληπτών, επιλέξτε τον παραλήπτη και, στη συνέχεια, κάντε κλικ στην επιλογή **Κατάργηση**.
- f. Επαναλάβετε το [βήμα a](#) έως το [βήμα e](#) μέχρι να ολοκληρωθεί η λίστα παραληπτών.

10. Κάντε κλικ στο κουμπί **Επόμενο**.

11. Ακολουθήστε τις οδηγίες που εμφανίζονται στην οθόνη του υπολογιστή για να στείλετε ένα φαξ.

Αποστολή φαξ με σύνθετες ρυθμίσεις

Χρήση του πίνακα ελέγχου

Εάν χρησιμοποιείτε τον εκτυπωτή σας ως αυτόνομη συσκευή φαξ, μπορείτε να χρησιμοποιήσετε τα διάφορα υπομενού του φαξ για την προσαρμογή των εξερχόμενων φαξ. Από το μενού Fax, μπορείτε να:

- Στείλετε ένα φαξ με καθυστέρηση
- Στείλετε φαξ χρησιμοποιώντας τη λίστα ταχείας κλήσης
- Διαχειριστείτε τον τηλεφωνικό σας κατάλογο για να στείλετε φαξ σε μεμονωμένα άτομα ή ομάδες ατόμων
- Εξατομικεύσετε τη συνοδευτική σελίδα φαξ
- Δημιουργήσετε και να εκτυπώσετε το ιστορικό αποστολής/λήψης φαξ
- Δημιουργήσετε και να εκτυπώσετε μια αναφορά φαξ

Για περισσότερες πληροφορίες, δείτε [Fax](#).

Χρήση του υπολογιστή

Χρησιμοποιήστε το Λογισμικό εργαλείων διαχείρισης fax της Dell για να εκμεταλλευθείτε τις σύνθετες ρυθμίσεις του φαξ. Εκτός από τις βασικές λειτουργίες αποστολής/λήψης φαξ, το Λογισμικό εργαλείων διαχείρισης fax της Dell σας δίνει τη δυνατότητα να:

- Στείλετε ένα φαξ με καθυστέρηση
- Στείλετε αρχεία σε ηλεκτρονική μορφή και έντυπα έγγραφα με μία λειτουργία φαξ
- Στείλετε φαξ χρησιμοποιώντας τη λίστα ταχείας κλήσης
- Διαχειριστείτε τον τηλεφωνικό σας κατάλογο για να στείλετε εύκολα φαξ σε μεμονωμένα άτομα ή ομάδες ατόμων
- Προσαρμόσετε και να αποθηκεύσετε αρκετές συνοδευτικές σελίδες
- Δημιουργήσετε και να εκτυπώσετε το ιστορικό αποστολής/λήψης φαξ
- Δημιουργήσετε και να εκτυπώσετε μια αναφορά φαξ

Για περισσότερες πληροφορίες, δείτε [Χρήση του Λογισμικού εργαλείων διαχείρισης fax της Dell](#).

1. *Στα Windows Vista:*

- a. Επιλέξτε  **Προγράμματα**.
- b. Επιλέξτε **Εκτυπωτές Dell**.
- c. Επιλέξτε **Dell 968 AIO Printer**.

Στα Windows XP και στα Windows 2000:

Επιλέξτε **Έναρξη® Προγράμματα** ή **Όλα τα προγράμματα® Εκτυπωτές Dell® Dell 968 AIO Printer**.









- Επιλέξτε **Εργαλεία διαχείρισης fax της Dell**.

Ανοίγει το παράθυρο διαλόγου **Λογισμικό εργαλείων διαχείρισης fax της Dell**.

- Κάντε κλικ στις κατάλληλες συνδέσεις στο παράθυρο διαλόγου **Λογισμικό εργαλείων διαχείρισης fax της Dell** για να ολοκληρώσετε την εργασία σας.
- Ακολουθήστε τις οδηγίες που εμφανίζονται στην οθόνη του υπολογιστή.

Αποστολή φαξ μέσω αυτοματοποιημένου συστήματος τηλεφωνητή









Ορισμένες εταιρείες διαθέτουν αυτοματοποιημένα συστήματα τηλεφωνητή που σας ζητούν να απαντήσετε σε μια σειρά ερωτήσεων για να σας συνδέσουν με το τμήμα που θέλετε να καλέσετε. Αφού απαντήσετε τις ερωτήσεις πατώντας τα κατάλληλα κουμπιά, θα συνδεθείτε με το αντίστοιχο τμήμα. Για να στείλετε φαξ σε εταιρεία που χρησιμοποιεί αυτοματοποιημένο σύστημα τηλεφωνητή, ρυθμίστε τον εκτυπωτή σας ώστε να πραγματοποιεί Άμεση κλήση.

- Βεβαιωθείτε ότι έχετε ρυθμίσει σωστά τον εκτυπωτή, ώστε να μπορεί να στέλνει και να λαμβάνει φαξ. Για περισσότερες πληροφορίες, δείτε [Εγκατάσταση του εκτυπωτή με εξωτερικές συσκευές](#).
- Τοποθετήστε το πρωτότυπο έγγραφο με την πρόσοψη στραμμένη προς τη γυάλινη επιφάνεια του σαρωτή. Για περισσότερες πληροφορίες, δείτε [Τοποθέτηση πρωτοτύπων εγγράφων](#).
- Πατήστε το κουμπί του επάνω ή του κάτω **βέλους**  , για να μεταβείτε στην επιλογή Fax και, στη συνέχεια, πατήστε το κουμπί **επιλογής** .
- Πατήστε το κουμπί του επάνω ή του κάτω **βέλους**  , για να μεταβείτε στην επιλογή Άμεση κλήση και, στη συνέχεια, πατήστε το κουμπί **επιλογής** .
- Τροποποιήστε τα στοιχεία της συνοδευτικής σας σελίδας, εάν είναι απαραίτητο, και στη συνέχεια πατήστε το κουμπί **Πίσω** .
- Χρησιμοποιήστε το πληκτρολόγιο για να πληκτρολογήσετε τον αριθμό τηλεφώνου της εταιρείας.
- Χρησιμοποιώντας το πληκτρολόγιο, περιηγηθείτε στο αυτοματοποιημένο σύστημα τηλεφωνητή.
- Μόλις ακούσετε τον ήχο του φαξ, πατήστε το κουμπί **έναρξης**  για να ξεκινήσει η αποστολή του φαξ.

Για να ακυρώσετε την εργασία φαξ, πατήστε το κουμπί **Άκυρο**  που βρίσκεται στον εκτυπωτή σας.

Λήψη φαξ



Αυτόματη λήψη φαξ



- Βεβαιωθείτε ότι ο εκτυπωτής είναι ενεργοποιημένος και συνδεδεμένος σε μια ενεργή τηλεφωνική γραμμή.
- Ελέγξτε ότι η **Αυτόματη απάντηση** είναι ενεργοποιημένη ή εντός της εκάστοτε προγραμματισμένης περιόδου.
 - Από το κύριο μενού, πατήστε το πάνω ή το κάτω κουμπί **βέλους**   για να μετακινηθείτε στην επιλογή Fax και, στη συνέχεια, πατήστε το κουμπί **επιλογής** .
 - Πατήστε το πάνω ή το κάτω **βέλος**   για να μεταβείτε στην επιλογή Αυτόματη απάντηση.
 - Πατήστε το αριστερό ή το δεξιό κουμπί **βέλους**   για να μετακινηθείτε στην επιλογή Ενεργοποίηση ή Προγραμματισμένη και, στη συνέχεια, πατήστε το κουμπί **επιλογής** .



d. Εάν επιλέξατε Προγραμματισμένη, εμφανίζεται η οθόνη **Προγραμματισμός αυτόματης απάντησης**. Χρησιμοποιήστε το πληκτρολόγιο για να καθορίσετε την ώρα ενεργοποίησης και απενεργοποίησης για την **Αυτόματη απάντηση**.

e. Πατήστε το κουμπί **Πίσω** .



3. Ορίστε τον αριθμό των κτύπων του εκτυπωτή πριν την απάντηση στο εισερχόμενο φαξ.

a. Από το κύριο μενού, πατήστε το πάνω ή το κάτω κουμπί **βέλους**   για να μετακινηθείτε στην επιλογή Fax και, στη συνέχεια, πατήστε το κουμπί **επιλογής** .

b. Πατήστε το κάτω κουμπί **βέλους**  για να μεταβείτε στην επιλογή Ρύθμιση fax και, στη συνέχεια, πατήστε το κουμπί **επιλογής** .

c. Πατήστε το πάνω ή το κάτω κουμπί **βέλους**   για να μεταβείτε στην επιλογή Ήχος κλήσης και απάντηση και, στη συνέχεια, πατήστε το κουμπί **επιλογής** .

d. Πατήστε το πάνω ή το κάτω κουμπί **βέλους**   για να μετακινηθείτε στην επιλογή Απάντηση ενεργοποιημένη.

e. Πατήστε το αριστερό ή το δεξί κουμπί **βέλους**   για να επιλέξετε τον αριθμό των κτύπων μετά τον οποίο ο εκτυπωτής θα λαμβάνει τα φαξ.

f. Πατήστε το κουμπί **Πίσω** .



Όταν συμπληρωθεί ο αριθμός των κτύπων που έχει οριστεί, ο εκτυπωτής λαμβάνει αυτόματα το φαξ.



Μη αυτόματη λήψη φαξ

Μπορείτε να απενεργοποιήσετε τη λειτουργία Αυτόματη απάντηση εάν θέλετε να ελέγχετε τα φαξ που λαμβάνετε. Αυτό είναι χρήσιμο εάν δεν θέλετε να λαμβάνετε εκούσια φαξ, εάν λαμβάνετε σπάνια φαξ ή εάν η χρήση φαξ στην περιοχή σας είναι ακριβή.

1. Βεβαιωθείτε ότι ο εκτυπωτής είναι ενεργοποιημένος και σωστά ρυθμισμένος, ώστε να μπορεί να λαμβάνει φαξ. Για περισσότερες πληροφορίες, δείτε [Εγκατάσταση του εκτυπωτή με εξωτερικές συσκευές](#).

2. Απενεργοποίηση της επιλογής **Αυτόματη απάντηση**.

a. Από το κύριο μενού, πατήστε το πάνω ή το κάτω κουμπί **βέλους**   για να μετακινηθείτε στην επιλογή Fax και, στη συνέχεια, πατήστε το κουμπί **επιλογής** .

b. Πατήστε το πάνω ή το κάτω **βέλος**   για να μεταβείτε στην επιλογή Αυτόματη απάντηση.

c. Πατήστε το αριστερό ή δεξί **βέλος**   για να μεταβείτε στην επιλογή Απενεργοποίηση.











d. Πατήστε το κουμπί **Πίσω** .

3. Όταν το τηλέφωνο κουδουνίσει, σηκώστε το τηλέφωνο που είναι συνδεδεμένο στον εκτυπωτή και ακούστε τον ήχο κλήσης φαξ.

4. Εάν ακούσετε τον ήχο κλήσης φαξ, πληκτρολογήστε **DELL# (3355#)** στο πληκτρολόγιο του πίνακα ελέγχου ή του τηλεφώνου.

 **ΣΗΜΕΙΩΣΗ:** Ο προεπιλεγμένος κωδικός απάντησης είναι **DELL#**. Ωστόσο, μπορείτε να τον αλλάξετε σε οποιονδήποτε κωδικό. Για περισσότερες πληροφορίες, δείτε [Αλλαγή του κωδικού λήψης](#).

Αλλαγή του κωδικού λήψης









1. Από το κύριο μενού, πατήστε το πάνω ή το κάτω κουμπί **βέλους**   για να μετακινηθείτε στην επιλογή Fax και, στη συνέχεια, πατήστε το κουμπί **επιλογής** .
2. Πατήστε το κάτω κουμπί **βέλους**  για να μεταβείτε στην επιλογή Ρύθμιση fax και, στη συνέχεια, πατήστε το κουμπί **επιλογής** .
3. Πατήστε το πάνω ή το κάτω κουμπί **βέλους**   για να μεταβείτε στην επιλογή Ήχος κλήσης και απάντηση και, στη συνέχεια, πατήστε το κουμπί **επιλογής** .
4. Πατήστε το πάνω ή το κάτω κουμπί **βέλους**   για να μεταβείτε στην επιλογή Κωδικός μη αυτόματης απάντησης και, στη συνέχεια, πατήστε το κουμπί **επιλογής** .
5. Χρησιμοποιήστε το πληκτρολόγιο για να ορίσετε έναν καινούργιο κωδικό, ο οποίος θα περιέχει από ένα έως επτά ψηφία.

 **ΣΗΜΕΙΩΣΗ:** Έγκυροι χαρακτήρες για τον κωδικό απάντησης είναι: 0-9, "#" και "*". Εάν καταχωρήσετε οποιοδήποτε άλλο χαρακτήρα, θα παραβλεφθεί.

6. Πατήστε το κουμπί **επιλογής** .

Εκτύπωση μεγάλου φαξ

Χρήση του πίνακα ελέγχου

1. Από το κύριο μενού, πατήστε το πάνω ή το κάτω **βέλος** για να μεταβείτε στην επιλογή Fax και, στη συνέχεια, πατήστε το κουμπί **επιλογής** .
2. Πατήστε το κάτω κουμπί **βέλους**  για να μεταβείτε στην επιλογή Ρύθμιση fax και, στη συνέχεια, πατήστε το κουμπί **επιλογής** .
3. Πατήστε το πάνω ή το κάτω **βέλος**   για να μεταβείτε στην επιλογή Εκτύπωση Fax, και, στη συνέχεια, πατήστε το κουμπί **επιλογής** .
4. Από το στοιχείο μενού Εάν είναι πολύ μεγάλο, πατήστε το δεξί ή αριστερό **βέλος**   για να ορίσετε μια επιλογή.
5. Πατήστε το κουμπί **Πίσω** .

Χρήση του υπολογιστή

1. Ενεργοποιήστε τον υπολογιστή και τον εκτυπωτή σας και βεβαιωθείτε ότι είναι συνδεδεμένοι μεταξύ τους.
2. Βεβαιωθείτε ότι έχετε ρυθμίσει σωστά τον εκτυπωτή, ώστε να μπορεί να στέλνει και να λαμβάνει φαξ. Για περισσότερες πληροφορίες, δείτε [Εγκατάσταση του εκτυπωτή με εξωτερικές συσκευές](#).
3. Στα Windows Vista:
 - a. Επιλέξτε  **Προγράμματα**.
 - b. Επιλέξτε **Εκτυπωτές Dell**.
 - c. Επιλέξτε **Dell 968 AIO Printer**.

Στα Windows XP ή στα Windows 2000:

Επιλέξτε **Έναρξη® Προγράμματα** ή **Όλα τα προγράμματα® Εκτυπωτές Dell® Dell 968 AIO Printer**.











4. Επιλέξτε **Βοηθητικό πρόγραμμα εγκατάστασης φαξ της Dell**.

Ανοίγει το παράθυρο διαλόγου **Ερώτημα του οδηγού εγκατάστασης φαξ της Dell**.

5. Επιλέξτε **Όχι**.
Ανοίγει το παράθυρο διαλόγου **Βοηθητικό πρόγραμμα εγκατάστασης φαξ της Dell**.
6. Κάντε κλικ στην καρτέλα **Εκτύπωση φαξ/Αναφορές**.
7. Από το πεδίο **Εάν το φαξ είναι πολύ μεγάλο**, ενεργοποιήστε κάποια επιλογή.
8. Κάντε κλικ στο κουμπί **ΟΚ**.
Ανοίγει ένα παράθυρο διαλόγου επιβεβαίωσης.
9. Κάντε κλικ στο **ΟΚ** για να αντικαταστήσετε τις ρυθμίσεις φαξ του εκτυπωτή σας.
10. Επιλέξτε **Κλείσιμο**.

Εκτύπωση φαξ και στις δύο πλευρές της σελίδας

Χρήση του πίνακα ελέγχου

1. Από το κύριο μενού, πατήστε το πάνω ή το κάτω **βέλος**   για να μετακινηθείτε στην επιλογή Fax και, στη συνέχεια, πατήστε το κουμπί **επιλογής** .
2. Πατήστε το κάτω κουμπί **βέλους**  για να μεταβείτε στην επιλογή Ρύθμιση fax και, στη συνέχεια, πατήστε το κουμπί **επιλογής** .
3. Πατήστε το πάνω ή το κάτω **βέλος**   για να μεταβείτε στην επιλογή Εκτύπωση Fax, και, στη συνέχεια, πατήστε το κουμπί **επιλογής** .
4. Από το στοιχείο μενού **Εκτύπωση διπλής όψης**, πατήστε το δεξί ή το αριστερό **βέλος**   για να μεταβείτε στην επιλογή Εκτύπωση διπλής όψης.
5. Πατήστε το κουμπί **Πίσω** .

Χρήση του υπολογιστή

1. Ενεργοποιήστε τον υπολογιστή και τον εκτυπωτή σας και βεβαιωθείτε ότι είναι συνδεδεμένοι μεταξύ τους.
2. Βεβαιωθείτε ότι έχετε ρυθμίσει σωστά τον εκτυπωτή, ώστε να μπορεί να στέλνει και να λαμβάνει φαξ. Για περισσότερες πληροφορίες, δείτε [Εγκατάσταση του εκτυπωτή με εξωτερικές συσκευές](#).
3. Στα Windows Vista:
 - a. Επιλέξτε  **Προγράμματα**.
 - b. Επιλέξτε **Εκτυπωτές Dell**.
 - c. Επιλέξτε **Dell 968 AIO Printer**.

Στα Windows XP ή στα Windows 2000:

Επιλέξτε **Έναρξη® Προγράμματα** ή **Όλα τα προγράμματα® Εκτυπωτές Dell® Dell 968 AIO Printer**.

4. Επιλέξτε **Βοηθητικό πρόγραμμα εγκατάστασης φαξ της Dell**.
Ανοίγει το παράθυρο διαλόγου **Ερώτημα του οδηγού εγκατάστασης φαξ της Dell**.
5. Επιλέξτε **Όχι**.
Ανοίγει το παράθυρο διαλόγου **Βοηθητικό πρόγραμμα εγκατάστασης φαξ της Dell**.

6. Κάντε κλικ στην καρτέλα **Εκτύπωση φαξ/Αναφορές**.
7. Από το πεδίο **Εκτύπωση διπλής όψης**, επιλέξτε **Εκτύπωση διπλής όψης**.
8. Κάντε κλικ στο κουμπί **OK**.
Ανοίγει ένα παράθυρο διαλόγου επιβεβαίωσης.
9. Κάντε κλικ στο **OK** για να αντικαταστήσετε τις ρυθμίσεις φαξ του εκτυπωτή σας.
10. Επιλέξτε **Κλείσιμο**.

Αλλαγή της εγκατάστασης φαξ

Χρήση του πίνακα ελέγχου

Εάν χρησιμοποιείτε τον εκτυπωτή σας ως αυτόνομη συσκευή φαξ, μπορείτε να αλλάξετε τις ρυθμίσεις φαξ από το μενού **Ρύθμιση παραμέτρων φαξ**. Όποιες αλλαγές έγιναν στο μενού **Ρύθμιση παραμέτρων φαξ** είναι μόνιμες και ισχύουν για όλες τις εργασίες αποστολής/λήψης φαξ. Για περισσότερες πληροφορίες, δείτε [Μενού Ρύθμιση Fax](#).

Με χρήση του υπολογιστή

Εάν θέλετε να διαμορφώσετε τις ρυθμίσεις φαξ του εκτυπωτή από τον υπολογιστή σας, μπορείτε να μεταβείτε στο **Βοηθητικό πρόγραμμα εγκατάστασης φαξ**.

1. Για *Windows Vista*:
 - a. Επιλέξτε  **Προγράμματα**.
 - b. Επιλέξτε **Εκτυπωτές Dell**.
 - c. Επιλέξτε **Dell 968 AIO Printer**.

Για *Windows XP και Windows 2000*:

Επιλέξτε **Έναρξη® Προγράμματα** ή **Όλα τα προγράμματα® Εκτυπωτές Dell® Dell 968 AIO Printer**.

2. Επιλέξτε **Βοηθητικό πρόγραμμα εγκατάστασης φαξ της Dell**.

Ανοίγει το παράθυρο διαλόγου **Ερώτημα του οδηγού εγκατάστασης φαξ της Dell**.

3. Εάν θέλετε να χρησιμοποιήσετε τον Οδηγό του βοηθητικού προγράμματος εγκατάστασης φαξ για να ρυθμίσετε τον εκτυπωτή σας για αποστολή/λήψη φαξ, επιλέξτε **Ναι**. Ανοίγει το παράθυρο διαλόγου **Καλώς ήλθατε στον Οδηγό του βοηθητικού προγράμματος εγκατάστασης φαξ**.

Εάν θέλετε να προσαρμόσετε μη αυτόματα τις ρυθμίσεις του φαξ, επιλέξτε **Όχι**. Ανοίγει το παράθυρο διαλόγου **Βοηθητικό πρόγραμμα εγκατάστασης φαξ της Dell**.

Σε αυτή την καρτέλα:	Μπορείτε:
Κλήση και αποστολή	<ul style="list-style-type: none">• Να προσδιορίσετε μέθοδο κλήσης.• Να πληκτρολογήσετε ένα πρόθεμα κλήσης.• Να επιλέξετε ένταση κλήσης.• Να πληκτρολογήσετε τον αριθμό του φαξ και το όνομά σας.• Να ορίσετε πόσες φορές θέλετε να καλεί ξανά τον αριθμό η συσκευή και ποιος θα είναι ο χρόνος που θα μεσολαβεί ανάμεσα σε κάθε προσπάθεια, εάν δεν είναι δυνατή η αποστολή του φαξ με την πρώτη φορά.

	<p>Να επιλέξετε εάν θα σαρώσετε ολόκληρο το έγγραφο πριν ή αφού καλέσετε τον αριθμό.</p> <ul style="list-style-type: none"> • Να ορίσετε τη μέγιστη ταχύτητα αποστολής και την ποιότητα εκτύπωσης των εξερχόμενων φαξ. • Να μετατρέψετε αυτόματα το φαξ ώστε να είναι συμβατό με τη συσκευή φαξ του παραλήπτη ανεξάρτητα από τις ρυθμίσεις αποστολής.
Κλήση και απάντηση	<ul style="list-style-type: none"> • Να ορίσετε τον αριθμό των κτύπων που θα ακουστούν πριν λάβει η συσκευή το εισερχόμενο φαξ. <p>ΣΗΜΕΙΩΣΗ: Ο αριθμός κτύπων που έχει οριστεί στον τηλεφωνητή θα πρέπει πάντα να είναι μικρότερος από τον αριθμό κτύπων που έχει οριστεί στον εκτυπωτή.</p> <ul style="list-style-type: none"> • Να ορίσετε έναν χαρακτηριστικό ήχο κλήσης εφόσον είναι ενεργοποιημένη η υπηρεσία χαρακτηριστικού ήχου κλήσης στην τηλεφωνική γραμμή που χρησιμοποιείτε. • Να ορίσετε ένταση ήχου κλήσης. • Να επιλέξετε εάν θα χρησιμοποιήσετε τη λειτουργία διόρθωσης σφάλματος. • Να επιλέξετε χαρακτηριστικό ήχο αναγνώρισης καλούντος (1 εάν οι τηλεφωνικές γραμμές στη χώρα σας χρησιμοποιούν μοτίβο εντοπισμού FSK ή 2 εάν οι τηλεφωνικές γραμμές στη χώρα σας χρησιμοποιούν μοτίβο εντοπισμού μέσω DTMF). Το μοτίβο εντοπισμού του αναγνωριστικού καλούντος προσδιορίζεται από τη χώρα ή την περιοχή που επιλέξατε κατά τη διάρκεια της αρχικής ρύθμισης. Εάν τα τηλέφωνα στη χώρα σας χρησιμοποιούν δύο μοτίβα αναγνώρισης, επικοινωνήστε με την εταιρεία τηλεφωνίας στην οποία είστε συνδρομητής για να μάθετε ποιο μοτίβο χρησιμοποιεί. • Να ορίσετε κωδικό μη αυτόματης απάντησης. Ο προεπιλεγμένος κωδικός είναι DELL# (3355#). • Να επιλέξετε εάν θέλετε η απάντηση των εισερχόμενων φαξ να γίνεται αυτόματα ή σε καθορισμένο χρόνο. • Να καθορίσετε πότε θα εκτελείται αυτόματα η απάντηση των εισερχόμενων φαξ. • Να επιλέξετε εάν θέλετε να προωθήσετε ένα φαξ ή να το εκτυπώσετε και, στη συνέχεια, να το προωθήσετε. • Να ορίσετε τον αριθμό φαξ στον οποίο θα γίνεται προώθηση των φαξ. • Να διαχειριστείτε αποκλεισμένα φαξ.
Εκτύπωση φαξ / Αναφορές	<ul style="list-style-type: none"> • Να επιλέξετε την αυτόματη αλλαγή του μεγέθους των φαξ που έχουν πολύ μεγάλο μέγεθος ώστε να είναι δυνατή η εκτύπωσή τους σε μία σελίδα ή να διατηρείται η κλίμακα του υπερμεγέθους φαξ και να γίνεται εκτύπωσή του σε δύο σελίδες. • Να επιλέξετε εάν θα εκτυπώνεται υποσέλιδο (ημερομηνία, ώρα και αριθμός σελίδας) σε κάθε σελίδα. • Να επιλέξετε τη θήκη από την οποία θα παίρνει χαρτί ο εκτυπωτής, εάν έχετε εγκαταστήσει προαιρετική δεύτερη θήκη χαρτιού. Να επιλέξετε Αυτόματα, εάν θέλετε ο εκτυπωτής να μπορεί να χρησιμοποιεί αυτόματα το χαρτί που θα ταιριάζει στο μέγεθος του εισερχόμενου φαξ. • Να επιλέξετε εάν θέλετε να γίνεται εκτύπωση και στις δύο όψεις της σελίδας, εάν έχετε εγκαταστήσει προαιρετικό εξάρτημα εκτύπωσης διπλής όψης. • Να ορίσετε πότε θα εκτυπώσετε μια αναφορά δραστηριότητας φαξ. • Να ορίσετε πότε θέλετε να γίνεται εκτύπωση επιβεβαίωσης φαξ.
Ταχεία κλήση	Να προσθέσετε, να δημιουργήσετε ή να επεξεργαστείτε καταχωρήσεις από τη λίστα ταχείας κλήσης ή την ομάδα κλήσης.
Συνοδευτική σελίδα	<ul style="list-style-type: none"> • Να ορίσετε εάν θέλετε να εκτελείται αποστολή συνοδευτικής σελίδας με τα εξερχόμενα φαξ. • Να επεξεργαστείτε ή να ενημερώσετε τις πληροφορίες που εμφανίζονται στη συνοδευτική σελίδα. • Να επιλέξετε την προτεραιότητα των εξερχόμενων φαξ. • Να συμπεριλάβετε ένα σύντομο μήνυμα.

Χρήση ταχείας κλήσης









Για να κάνετε ευκολότερη την αποστολή φαξ, μπορείτε να αντιστοιχήσετε έναν αριθμό ταχείας κλήσης σε 89 μεμονωμένες επαφές και 10 ομάδες, καθεμία από τις οποίες έχει τη δυνατότητα να αποθηκεύει έως και 30 αριθμούς τηλεφώνου, χρησιμοποιώντας τον πίνακα χειρισμού του εκτυπωτή.

Για να δημιουργήσετε έναν αριθμό Ταχείας κλήσης ή λίστα Ομάδας κλήσης μέσω του υπολογιστή σας, ανατρέξτε στην ενότητα [Αλλαγή της εγκατάστασης φαξ](#).

Δημιουργία λίστας αριθμών ταχείας κλήσης ή ομάδας κλήσης

Χρήση του πίνακα ελέγχου











Προσθήκη καταχώρησης στη λίστα ταχείας κλήσης

1. Από το κύριο μενού, πατήστε το πάνω ή το κάτω κουμπί **βέλους**   για να μετακινηθείτε στην επιλογή **Fax** και, στη συνέχεια, πατήστε το κουμπί **επιλογής** .
2. Πατήστε το πάνω ή κάτω **βέλος**   για να μεταβείτε στην επιλογή **Ευρετήριο** και, στη συνέχεια, πατήστε το κουμπί **επιλογής** .
3. Πατήστε το πάνω ή κάτω **βέλος**   για να μεταβείτε στην επιλογή **Προσθήκη καταχώρησης** και, στη συνέχεια, πατήστε το κουμπί **επιλογής** .
4. Χρησιμοποιήστε το πληκτρολόγιο για να πραγματοποιήσετε εισαγωγή ονόματος και αριθμού φαξ.

 **ΣΗΜΕΙΩΣΗ:** Ο αμέσως επόμενος διαθέσιμος αριθμός ταχείας κλήσης αντιστοιχίζεται αυτόματα στη συγκεκριμένη επαφή. Ο αριθμός ταχείας κλήσης δεν είναι δυνατό να αλλάξει.

5. Πατήστε το κουμπί **Πίσω** .

Προσθήκη καταχώρησης στη λίστα ομάδας κλήσης

1. Από το κύριο μενού, πατήστε το πάνω ή το κάτω κουμπί **βέλους**   για να μετακινηθείτε στην επιλογή **Fax** και, στη συνέχεια, πατήστε το κουμπί **επιλογής** .
2. Πατήστε το πάνω ή κάτω **βέλος**   για να μεταβείτε στην επιλογή **Ευρετήριο** και, στη συνέχεια, πατήστε το κουμπί **επιλογής** .
3. Πατήστε το πάνω ή κάτω **βέλος**   για να μεταβείτε στην επιλογή **Προσθήκη ομάδας** και, στη συνέχεια, πατήστε το κουμπί **επιλογής** .
4. Χρησιμοποιήστε το πληκτρολόγιο για να αντιστοιχίσετε όνομα και αριθμούς φαξ στην ομάδα. Πατήστε το κάτω **βέλος**  για να πραγματοποιήσετε εισαγωγή ακόμη ενός αριθμού. Μπορείτε, επίσης, να χρησιμοποιήσετε την επιλογή **Αναζήτηση ονόματος**, **Αναζήτηση αριθμού τηλεφώνου** ή **Ιστορικό επανάκλησης** για να επιλέξετε αριθμούς τηλεφώνου. Γίνεται προσθήκη των αριθμών που επιλέγετε ή εισάγετε στην ομάδα κλήσης.

 **ΣΗΜΕΙΩΣΗ:** Ο μικρότερος δυνατός αριθμός ομάδας κλήσης αντιστοιχίζεται αυτόματα στη συγκεκριμένη επαφή. Ο αριθμός ταχείας κλήσης δεν είναι δυνατό να αλλάξει.

5. Πατήστε το κουμπί **Πίσω** .

Χρήση του υπολογιστή

1. Ενεργοποιήστε τον υπολογιστή και τον εκτυπωτή σας και βεβαιωθείτε ότι είναι συνδεδεμένοι μεταξύ τους.
2. Βεβαιωθείτε ότι έχετε ρυθμίσει σωστά τον εκτυπωτή, ώστε να μπορεί να στέλνει και να λαμβάνει φαξ. Για περισσότερες πληροφορίες, δείτε [Εγκατάσταση του εκτυπωτή με εξωτερικές συσκευές](#).
3. *Στα Windows Vista:*
 - a. Επιλέξτε  **Προγράμματα**.
 - b. Επιλέξτε **Εκτυπωτές Dell**.
 - c. Επιλέξτε **Dell 968 AIO Printer**.

Στα Windows XP ή στα Windows 2000:

Επιλέξτε **Έναρξη® Προγράμματα** ή **Όλα τα προγράμματα® Εκτυπωτές Dell® Dell 968 AIO Printer**.

4. Επιλέξτε **Βοηθητικό πρόγραμμα εγκατάστασης φαξ της Dell**.

Ανοίγει το παράθυρο διαλόγου **Ερώτημα του οδηγού εγκατάστασης φαξ της Dell**.

5. Επιλέξτε **Όχι**.

Ανοίγει το παράθυρο διαλόγου **Βοηθητικό πρόγραμμα εγκατάστασης φαξ της Dell**.

6. Κάντε κλικ στην καρτέλα **Ταχεία κλήση**.

7. Για να προσθέσετε μια νέα καταχώρηση στη λίστα ταχείας κλήσης, επιλέξτε ένα διαθέσιμο αριθμό μεταξύ 1 και 89 και εισάγετε τον αριθμό φαξ και το όνομα της καινούργιας σας επαφής.

Για να προσθέσετε μια νέα καταχώρηση ομάδας στη λίστα ομάδας κλήσης, επιλέξτε ένα διαθέσιμο αριθμό μεταξύ 90 και 99. Κάτω από τη βασική λίστα ταχείας κλήσης εμφανίζεται μια μικρότερη ομάδα. Εισάγετε τους αριθμούς φαξ και τα ονόματα της νέας καταχώρησης ομάδας.

8. Για να προσθέσετε επαφές από τον τηλεφωνικό σας κατάλογο, επιλέξτε **Επιλογή από τον τηλεφωνικό κατάλογο**.

Ανοίγει το παράθυρο διαλόγου **Επιλογή από τον τηλεφωνικό κατάλογο**.

a. Επιλέξτε μια επαφή από τον τηλεφωνικό κατάλογο.

b. Εάν θέλετε να προσθέσετε την επαφή στη λίστα σας, κάντε κλικ σε κάποιον από τους διαθέσιμους αριθμούς της ενότητας ρυθμίσεων λίστας ταχείας κλήσης ή λίστας ομάδας κλήσης.

Εάν θέλετε να αντικαταστήσετε μια από τις υπάρχουσες καταχωρήσεις της λίστας σας, κάντε κλικ στην καταχώρηση που θέλετε να αλλάξετε.

c. Επιλέξτε **Προσθήκη σε ή αλλαγή λίστας**.

d. Μετά την προσθήκη καταχωρήσεων από τον τηλεφωνικό κατάλογο στη λίστα ταχείας κλήσης ή στη λίστα ομάδας κλήσης, επιλέξτε **OK** για να επιστρέψετε στην καρτέλα Ταχεία κλήση.

9. Κάντε κλικ στο κουμπί **OK**.

Εμφανίζεται ένα παράθυρο διαλόγου επιβεβαίωσης.

10. Κάντε κλικ στο **OK** για να αντικαταστήσετε τις ρυθμίσεις του εκτυπωτή σας.

11. Επιλέξτε **Κλείσιμο**.

Χρήση λίστας αριθμών ταχείας κλήσης ή ομάδας κλήσης

1. Από το κύριο μενού, πατήστε το πάνω ή το κάτω **βέλος**   για να μετακινηθείτε στην επιλογή **Fax** και, στη συνέχεια, πατήστε το κουμπί **επιλογής** .

2. Χρησιμοποιήστε το πληκτρολόγιο για να εισαγάγετε το διψήφιο αριθμό μνήμης ταχείας κλήσης.











3. Πατήστε το κουμπί **έναρξης** .

 **ΣΗΜΕΙΩΣΗ:** Κατά την εισαγωγή αριθμών, αν εισαγάγετε μόνο δύο αριθμούς, ο εκτυπωτής υποθέτει ότι εισάγετε έναν αριθμό μνήμης ταχείας κλήσης. Εάν ο αριθμός δεν αντιστοιχεί σε καμία καταχώρηση στον Τηλεφωνικό κατάλογο, ο εκτυπωτής υποθέτει ότι εισάγετε εσωτερικό αριθμό.

Αποκλεισμός ανεπιθύμητων φαξ

Δημιουργία λίστας αποκλεισμένων αριθμών φαξ

Χρήση του πίνακα ελέγχου

1. Από το κύριο μενού, πατήστε το πάνω ή το κάτω κουμπί **βέλους**   για να μετακινηθείτε στην επιλογή Fax και, στη συνέχεια, πατήστε το κουμπί **επιλογής** .
2. Πατήστε το κάτω **βέλος**  για να μεταβείτε στην επιλογή Ρύθμιση fax και, στη συνέχεια, πατήστε το κουμπί **επιλογής** .
3. Πατήστε το κάτω **βέλος**  για να μεταβείτε στην επιλογή Αποκλεισμός fax και, στη συνέχεια, πατήστε το κουμπί **επιλογής** .
4. Πατήστε το κάτω κουμπί **βέλους**  για να μεταβείτε στην επιλογή Προσθήκη καταχώρησης στα αποκλεισμένα fax και, στη συνέχεια, πατήστε το κουμπί **επιλογής** .
5. Χρησιμοποιήστε το πληκτρολόγιο για να καθορίσετε ένα όνομα.
6. Χρησιμοποιήστε το πληκτρολόγιο για να καταχωρήσετε έναν αριθμό φαξ και, στη συνέχεια, πατήστε το κουμπί **επιλογής** .

 **ΣΗΜΕΙΩΣΗ:** Ο αμέσως επόμενος διαθέσιμος αριθμός αποκλεισμένου φαξ αντιστοιχίζεται αυτόματα στη συγκεκριμένη επαφή. Ο αριθμός αποκλεισμένου φαξ δεν είναι δυνατό να αλλάξει.

Χρήση του υπολογιστή











1. Ενεργοποιήστε τον υπολογιστή και τον εκτυπωτή σας και βεβαιωθείτε ότι είναι συνδεδεμένοι μεταξύ τους.
2. Βεβαιωθείτε ότι έχετε ρυθμίσει σωστά τον εκτυπωτή, ώστε να μπορεί να στέλνει και να λαμβάνει φαξ. Για περισσότερες πληροφορίες, δείτε [Εγκατάσταση του εκτυπωτή με εξωτερικές συσκευές](#).
3. *Στα Windows Vista:*
 - a. Επιλέξτε  **Προγράμματα**.
 - b. Επιλέξτε **Εκτυπωτές Dell**.
 - c. Επιλέξτε **Dell 968 AIO Printer**.

Στα Windows XP ή στα Windows 2000:
Επιλέξτε **Έναρξη® Προγράμματα** ή **Όλα τα προγράμματα® Εκτυπωτές Dell® Dell 968 AIO Printer**.
4. Επιλέξτε **Βοηθητικό πρόγραμμα εγκατάστασης φαξ της Dell**.
Ανοίγει το παράθυρο διαλόγου **Ερώτημα του οδηγού εγκατάστασης φαξ της Dell**.
5. Επιλέξτε **Όχι**.
Ανοίγει το παράθυρο διαλόγου **Βοηθητικό πρόγραμμα εγκατάστασης φαξ της Dell**.
6. Επιλέξτε την καρτέλα **Ήχος κλήσης και απάντηση**.
7. Επιλέξτε **Διαχείριση αποκλεισμένων φαξ**.
Ανοίγει το παράθυρο διαλόγου **Διαχείριση αποκλεισμένων φαξ**.
8. Εισάγετε στη λίστα τους αριθμούς φαξ που θέλετε να αποκλείσετε.
9. Κάντε κλικ στο **OK** για να επιστρέψετε στην καρτέλα Ήχος κλήσης και απάντηση.
10. Κάντε κλικ στο κουμπί **OK**.
Ανοίγει ένα παράθυρο διαλόγου επιβεβαίωσης.
11. Κάντε κλικ στο **OK** για να αντικαταστήσετε τις ρυθμίσεις φαξ του εκτυπωτή σας.

12. Επιλέξτε **Κλείσιμο**.

Ενεργοποίηση της λειτουργίας αποκλεισμού φαξ

Χρήση του πίνακα ελέγχου

1. Από το κύριο μενού, πατήστε το πάνω ή το κάτω κουμπί **βέλους**   για να μετακινηθείτε στην επιλογή Fax και, στη συνέχεια, πατήστε το κουμπί **επιλογής** .
2. Πατήστε το κάτω **βέλος**  για να μεταβείτε στην επιλογή Ρύθμιση fax και, στη συνέχεια, πατήστε το κουμπί **επιλογής** .
3. Πατήστε το κάτω **βέλος**  για να μεταβείτε στην επιλογή Αποκλεισμός fax και, στη συνέχεια, πατήστε το κουμπί **επιλογής** .
4. Από την επιλογή Λίστα αποκλεισμού, πατήστε το αριστερό ή το δεξί κουμπί **βέλους**   για να επιλέξετε Ενεργοποίηση.
5. Πατήστε το κουμπί **Πίσω** .

Εάν ο εκτυπωτής ανιχνεύσει πως γίνεται μετάδοση φαξ από κάποιον από τους αριθμούς που βρίσκονται στη Λίστα ανεπιθύμητων φαξ, διακόπτει τη σύνδεση.

Χρήση του υπολογιστή

1. Ενεργοποιήστε τον υπολογιστή και τον εκτυπωτή σας και βεβαιωθείτε ότι είναι συνδεδεμένοι μεταξύ τους.
2. Βεβαιωθείτε ότι έχετε ρυθμίσει σωστά τον εκτυπωτή, ώστε να μπορεί να στέλνει και να λαμβάνει φαξ. Για περισσότερες πληροφορίες, δείτε [Εγκατάσταση του εκτυπωτή με εξωτερικές συσκευές](#).
3. Στα *Windows Vista*:
 - a. Επιλέξτε  **Προγράμματα**.
 - b. Επιλέξτε **Εκτυπωτές Dell**.
 - c. Επιλέξτε **Dell 968 AIO Printer**.

Στα *Windows XP* ή στα *Windows 2000*:

Επιλέξτε **Έναρξη® Προγράμματα** ή **Όλα τα προγράμματα® Εκτυπωτές Dell® Dell 968 AIO Printer**.

4. Επιλέξτε **Βοηθητικό πρόγραμμα εγκατάστασης φαξ της Dell**.

Ανοίγει το παράθυρο διαλόγου **Ερώτημα του οδηγού εγκατάστασης φαξ της Dell**.
5. Επιλέξτε **Όχι**.

Ανοίγει το παράθυρο διαλόγου **Βοηθητικό πρόγραμμα εγκατάστασης φαξ της Dell**.
6. Επιλέξτε την καρτέλα **Ήχος κλήσης και απάντηση**.
7. Επιλέξτε **Διαχείριση αποκλεισμένων φαξ**.











Ανοίγει το παράθυρο διαλόγου **Διαχείριση αποκλεισμένων φαξ**.
8. Επιλέξτε **Ενεργοποίηση αποκλεισμού φαξ**.
9. Κάντε κλικ στο **OK** για να επιστρέψετε στην καρτέλα Ήχος κλήσης και απάντηση.
10. Κάντε κλικ στο κουμπί **OK**.

Ανοίγει ένα παράθυρο διαλόγου επιβεβαίωσης.

11. Κάντε κλικ στο **OK** για να αντικαταστήσετε τις ρυθμίσεις φαξ του εκτυπωτή σας.
12. Επιλέξτε **Κλείσιμο**.

Αποκλεισμός φαξ χωρίς αναγνωριστικό καλούντος

Χρήση του πίνακα ελέγχου

1. Από το κύριο μενού, πατήστε το πάνω ή το κάτω **βέλος**   για να μεταβείτε στην επιλογή Fax και, στη συνέχεια, πατήστε το κουμπί **επιλογής** .
2. Πατήστε το κάτω **βέλος**  για να μεταβείτε στην επιλογή Ρύθμιση fax και, στη συνέχεια, πατήστε το κουμπί **επιλογής** .
3. Πατήστε το κάτω **βέλος**  για να μεταβείτε στην επιλογή Αποκλεισμός fax και, στη συνέχεια, πατήστε το κουμπί **επιλογής** .
4. Από την επιλογή Αποκλεισμός κλήσεων χωρίς αναγνώριση, πατήστε το αριστερό ή το δεξί κουμπί **βέλους**   για να επιλέξετε Ενεργοποίηση.
5. Πατήστε το κουμπί **επιλογής** .

Αν ο εκτυπωτής εντοπίσει φαξ από συσκευή χωρίς αναγνωριστικό καλούντος, η μετάδοση διακόπτεται.

Χρήση του υπολογιστή

1. Ενεργοποιήστε τον υπολογιστή και τον εκτυπωτή σας και βεβαιωθείτε ότι είναι συνδεδεμένοι μεταξύ τους.
2. Βεβαιωθείτε ότι έχετε ρυθμίσει σωστά τον εκτυπωτή, ώστε να μπορεί να στέλνει και να λαμβάνει φαξ. Για περισσότερες πληροφορίες, δείτε [Εγκατάσταση του εκτυπωτή με εξωτερικές συσκευές](#).
3. *Στα Windows Vista:*
 - a. Επιλέξτε  **Προγράμματα**.
 - b. Επιλέξτε **Εκτυπωτές Dell**.
 - c. Επιλέξτε **Dell 968 AIO Printer**.

Στα Windows XP ή στα Windows 2000:

Επιλέξτε **Έναρξη® Προγράμματα** ή **Όλα τα προγράμματα® Εκτυπωτές Dell® Dell 968 AIO Printer**.

4. Επιλέξτε **Βοηθητικό πρόγραμμα εγκατάστασης φαξ της Dell**.

Ανοίγει το παράθυρο διαλόγου **Ερώτημα του οδηγού εγκατάστασης φαξ της Dell**.
5. Επιλέξτε **Όχι**.









Ανοίγει το παράθυρο διαλόγου **Βοηθητικό πρόγραμμα εγκατάστασης φαξ της Dell**.
6. Επιλέξτε την καρτέλα **Ήχος κλήσης και απάντηση**.
7. Επιλέξτε **Διαχείριση αποκλεισμένων φαξ**.

Ανοίγει το παράθυρο διαλόγου **Διαχείριση αποκλεισμένων φαξ**.
8. Επιλέξτε **Να αποκλείονται πάντα τα φαξ από αποστολές χωρίς έγκυρο αναγνωριστικό καλούντος**.

9. Κάντε κλικ στο **OK** για να επιστρέψετε στην καρτέλα Ήχος κλήσης και απάντηση.
 10. Κάντε κλικ στο κουμπί **OK**.
Ανοίγει ένα παράθυρο διαλόγου επιβεβαίωσης.
 11. Κάντε κλικ στο **OK** για να αντικαταστήσετε τις ρυθμίσεις φαξ του εκτυπωτή σας.
 12. Επιλέξτε **Κλείσιμο**.
-

Δημιουργία αναφοράς δραστηριότητας φαξ

Χρήση του πίνακα ελέγχου

1. Από το κύριο μενού, πατήστε το πάνω ή το κάτω κουμπί **βέλους**   για να μετακινηθείτε στην επιλογή **Φαξ** και, στη συνέχεια, πατήστε το κουμπί **επιλογής** .
2. Πατήστε το κάτω κουμπί **βέλους**  για να μεταβείτε στην επιλογή **Ρύθμιση φαξ** και, στη συνέχεια, πατήστε το κουμπί **επιλογής** .
3. Πατήστε το πάνω ή το κάτω κουμπί **βέλους**   για να μεταβείτε στην επιλογή **Ιστορικό και αναφορές** και, στη συνέχεια, πατήστε το κουμπί **επιλογής** .
4. Από το μενού **Ιστορικό και αναφορές**, μπορείτε να προβάλετε ή να εκτυπώσετε τη δραστηριότητα φαξ.

Με χρήση του υπολογιστή

1. Στα *Windows Vista*:

- a. Επιλέξτε  **Προγράμματα**.
- b. Επιλέξτε **Εκτυπωτές Dell**.
- c. Επιλέξτε **Dell 968 AIO Printer**.

Στα *Windows XP* και στα *Windows 2000*:

Επιλέξτε **Έναρξη® Προγράμματα** ή **Όλα τα προγράμματα® Εκτυπωτές Dell® Dell 968 AIO Printer**.

2. Επιλέξτε **Εργαλεία διαχείρισης fax της Dell**.

Ανοίγει το παράθυρο διαλόγου **Λογισμικό εργαλείων διαχείρισης fax της Dell**.

3. Επιλέξτε **Εκτύπωση αναφοράς δραστηριοτήτων**.

4. Από το αναπτυσσόμενο μενού **Προβολή**, επιλέξτε τα φαξ για τα οποία θα θέλατε να εκτυπώσετε αναφορά.

5. Επιλέξτε το εύρος ημερομηνίας που θα καλύπτει η αναφορά.

6. Κάντε κλικ στο εικονίδιο **εκτύπωσης** που βρίσκεται στην πάνω αριστερή γωνία του παραθύρου διαλόγου για να εκτυπώσετε την αναφορά του φαξ.

Σχετικά με τον εκτυπωτή σας

- [Παρουσίαση των εξαρτημάτων του εκτυπωτή](#)
- [Παρουσίαση του πίνακα ελέγχου](#)

Μπορείτε να χρησιμοποιήσετε τον εκτυπωτή σας για πολλές εργασίες. Μερικά σημαντικά πράγματα που πρέπει να έχετε υπόψη σας:

- Εάν ο εκτυπωτής είναι συνδεδεμένος σε υπολογιστή, μπορείτε να χρησιμοποιήσετε είτε τον πίνακα ελέγχου του εκτυπωτή, είτε το λογισμικό του εκτυπωτή για την εκτύπωση ποιοτικών εγγράφων.
- Πρέπει να συνδέσετε τον εκτυπωτή σας σε υπολογιστή για να εκτυπώσετε, να σαρώσετε ή να χρησιμοποιήσετε τη λειτουργία **Αποθήκευση φωτογραφιών στον υπολογιστή** ή τη λειτουργία **Εκτύπωση αρχείων**.
- Δεν χρειάζεται να συνδέσετε τον εκτυπωτή σας σε υπολογιστή για να δημιουργήσετε φωτοαντίγραφα, να στείλετε φαξ ή να εκτυπώσετε από κάρτες μνήμης ή από φωτογραφική μηχανή PictBridge.

ΣΗΜΕΙΩΣΗ: Ο εκτυπωτής (συνδεδεμένος ή όχι σε υπολογιστή) πρέπει να είναι συνδεδεμένος σε τηλεφωνική γραμμή για να είναι δυνατή η αποστολή φαξ.

ΣΗΜΕΙΩΣΗ: Εάν χρησιμοποιείτε modem DSL για τον υπολογιστή σας, θα πρέπει να εγκαταστήσετε ένα φίλτρο DSL στην τηλεφωνική γραμμή στην οποία έχετε συνδέσει τον υπολογιστή σας.

Παρουσίαση των εξαρτημάτων του εκτυπωτή

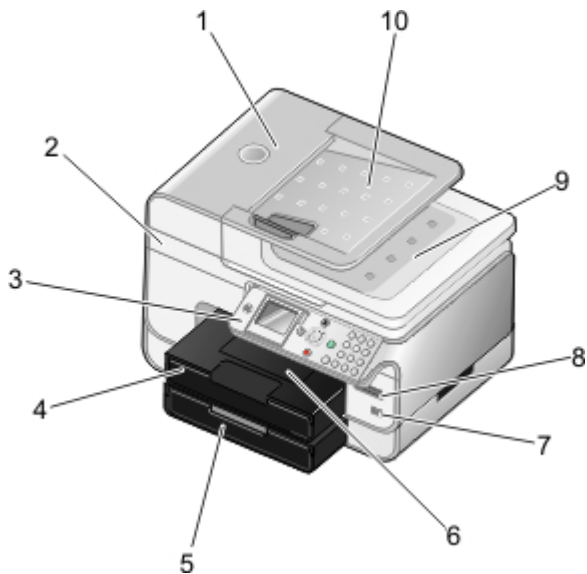



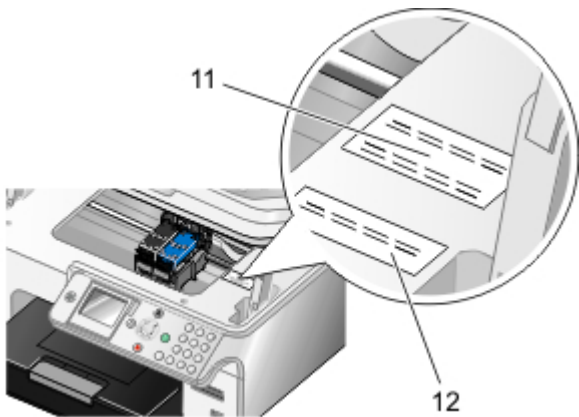

Αριθμός:	Εξάρτημα:	Περιγραφή:
1	Αυτόματος Τροφοδότης Εγγράφων (ADF)	Εξάρτημα για τροφοδοσία πρωτοτύπων εγγράφων στον εκτυπωτή.
2	Μονάδα βάσης σαρωτή	Μονάδα την οποία ανασκλώνετε για να αποκτήσετε πρόσβαση στις κασέτες μελανιού.
3	Πίνακας ελέγχου	Πίνακας τον οποίο χρησιμοποιείτε για τον έλεγχο της αντιγραφής, της σάρωσης, της αποστολής/λήψης φαξ και της εκτύπωσης. Για περισσότερες πληροφορίες, δείτε Παρουσίαση του πίνακα ελέγχου .
4	Θήκη χαρτιού	Θήκη που συγκρατεί τις κενές σελίδες.
5	Προαιρετική θήκη χαρτιού	Θήκη που μπορείτε να αγοράσετε ξεχωριστά ώστε να αυξήσετε τον αριθμό των κενών σελίδων που μπορείτε να τοποθετήσετε στον εκτυπωτή.

6	Θήκη εξόδου χαρτιού	Θήκη που συγκρατεί το χαρτί καθώς εξέρχεται από τον εκτυπωτή. ΣΗΜΕΙΩΣΗ: Τραβήξτε το βραχίονα ελέγχου της θήκης εξόδου χαρτιού για να τον προεκτείνετε.
7	υποδοχή σύνδεσης PictBridge	Υποδοχή σύνδεσης που χρησιμοποιείται για σύνδεση ψηφιακής φωτογραφικής μηχανής με δυνατότητα PictBridge ή κλειδιού USB στον εκτυπωτή.
8	Υποδοχές κάρτας μνήμης	Υποδοχές για την τοποθέτηση κάρτας μνήμης στην οποία έχουν αποθηκευτεί ψηφιακές φωτογραφίες. ΣΗΜΕΙΩΣΗ: Η οθόνη LCD εμφανίζει μόνο εικόνες JPG και ένα περιορισμένο σύνολο αρχείων TIFF που είναι αποθηκευμένα στην κάρτα μνήμης. Για να δείτε αρχεία που έχουν αποθηκευτεί στην κάρτα μνήμης με άλλη μορφή, θα πρέπει να ανοίξετε τη "Διαχείριση κάρτας μνήμης". Για περισσότερες πληροφορίες, δείτε Χρήση της Διαχείρισης κάρτας μνήμης .
9	Επάνω κάλυμμα με ενσωματωμένη θήκη εξόδου του ADF	Το επάνω μέρος του εκτυπωτή που συγκρατεί επίπεδο το έγγραφο ή τη φωτογραφία κατά τη σάρωση. Μπορείτε, επίσης, να ανακτήσετε το πρωτότυπο έγγραφο αφού περάσει από τον ADF.
10	Θήκη εισόδου ADF	Θήκη για την τοποθέτηση πρωτοτύπων εγγράφων. Χρησιμοποιήστε τη για σάρωση, αντιγραφή ή αποστολή/λήψη με φαξ εγγράφων πολλών σελίδων.

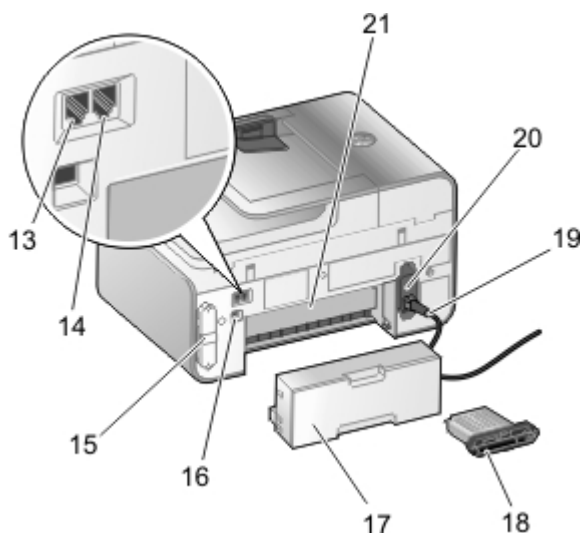

11	Κωδικός ταχείας εξυπηρέτησης	<ul style="list-style-type: none"> • Αναφέρετε τα στοιχεία του εκτυπωτή σας όταν επικοινωνείτε στη διεύθυνση support.dell.com ή επικοινωνήστε με την τεχνική υποστήριξη. • Καταχωρήστε τον κωδικό ταχείας εξυπηρέτησης για να κατευθύνετε την κλήση σας, όταν επικοινωνείτε με την τεχνική υποστήριξη. <p>ΣΗΜΕΙΩΣΗ: Ο κωδικός ταχείας εξυπηρέτησης δεν είναι διαθέσιμος σε όλες τις χώρες.</p>
12	Ετικέτα επαναπαραγγελίας αναλωσίμων	Για παραγγελία κασετών μελανιού ή χαρτιού, επισκεφτείτε τη διεύθυνση www.dell.com/supplies .







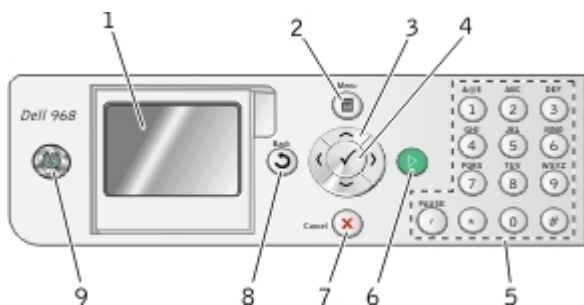





13	Υποδοχή FAX ( — υποδοχή στην αριστερή πλευρά)	Υποδοχή σύνδεσης ενεργής τηλεφωνικής γραμμής για αποστολή και λήψη φαξ. ΣΗΜΕΙΩΣΗ: Μην συνδέετε επιπλέον συσκευές στην υποδοχή FAX ( — υποδοχή στην αριστερή πλευρά) και μην συνδέετε γραμμή DSL ή ISDN στον εκτυπωτή χωρίς τη χρήση φίλτρου ψηφιακής γραμμής.
14	Υποδοχή PHONE ( — υποδοχή στη δεξιά πλευρά)	Υποδοχή του εκτυπωτή για σύνδεση πρόσθετων συσκευών, όπως data/fax modem, τηλεφώνου ή αυτόματου τηλεφωνητή. Αφαιρέστε το μπλε βύσμα πριν από τη χρήση. ΣΗΜΕΙΩΣΗ: Εάν στη χώρα σας οι τηλεφωνικές επικοινωνίες είναι σειριακές (όπως στη Γερμανία, Σουηδία, Δανία, Αυστρία, Βέλγιο, Ιταλία, Γαλλία και Ελβετία), θα πρέπει να αφαιρέσετε το μπλε βύσμα από την υποδοχή PHONE ( — υποδοχή στη δεξιά πλευρά) και, στη συνέχεια, να τοποθετήσετε το κίτρινο τερματικό που παρέχεται για να λειτουργήσει σωστά το φαξ. Στις συγκεκριμένες χώρες δεν θα μπορείτε να χρησιμοποιήσετε αυτή τη θύρα για πρόσθετες συσκευές.
15	Πίσω κάλυμμα	Κάλυμμα που πρέπει να αφαιρέσετε για να εγκαταστήσετε τον εσωτερικό προσαρμογέα ασύρματης σύνδεσης Dell™ Internal Network Adapter 1150.
16	Υποδοχή USB	Υποδοχή στην οποία συνδέετε το καλώδιο USB (πωλείται ξεχωριστά). Η άλλη άκρη του καλωδίου USB συνδέεται στον υπολογιστή σας.
17	Προαιρετική μονάδα εκτύπωσης διπλής όψης	Εξάρτημα που μπορείτε να αγοράσετε ξεχωριστά για να εκτυπώνετε και στις δύο όψεις του χαρτιού.
18	Προαιρετικός εσωτερικός προσαρμογέας δικτύου Dell Internal Network Adapter 1150	Συσκευή δικτύου που μπορείτε να αγοράσετε ξεχωριστά για να ρυθμίσετε τον εκτυπωτή για χρήση σε ασύρματο ή δίκτυο Ethernet.
19	Υποδοχή σύνδεσης καλωδίου τροφοδοσίας	Συνδέει το τροφοδοτικό του εκτυπωτή με την πρίζα μέσω ενός συγκεκριμένου για κάθε χώρα καλωδίου τροφοδοσίας.
20	Τροφοδοτικό	Τροφοδοτεί με ρεύμα τον εκτυπωτή. ΣΗΜΕΙΩΣΗ: Το τροφοδοτικό μπορεί να αφαιρεθεί. Αν αφαιρέσετε το τροφοδοτικό από τον εκτυπωτή, αλλά παραμένει συνδεδεμένο σε πρίζα, θα ανάβει μια λυχνία που θα υποδεικνύει πως τροφοδοτείται με ρεύμα. ΣΗΜΕΙΩΣΗ: Εάν ο εκτυπωτής είναι απενεργοποιημένος όταν τον αποσυνδέσετε, θα είναι απενεργοποιημένος και όταν τον επανασυνδέσετε.
21	Πίσω θύρα πρόσβασης (κάτω από την προαιρετική μονάδα εκτύπωσης διπλής όψης)	Εξάρτημα που θα πρέπει να ανοίξετε για να αφαιρέσετε το μπλοκαρισμένο χαρτί.

Παρουσίαση του πίνακα ελέγχου



Αριθμός	Εξάρτημα:	Ενέργεια
---------	-----------	----------

1	Οθόνη LCD		Εμφάνιση των επιλογών σάρωσης, αντιγραφής, αποστολής/λήψης φαξ και εκτύπωσης, καθώς και των μηνυμάτων κατάστασης και σφάλματος.
2	κουμπί "Μενού"		Είσοδος σε ένα μενού ή υπομενού.
3	κουμπιά βέλους		<ul style="list-style-type: none"> • Περιήγηση σε μενού και στοιχεία μενού. • Μείωση/αύξηση του αριθμού αντιγράφων. • Αλλαγή επιλεγμένων καταστάσεων λειτουργιών. • Περιήγηση σε φωτογραφίες που βρίσκονται σε κάρτα μνήμης ή ψηφιακή κάμερα. • Αυξήση ή μείωση των τιμών κατά τον ορισμό ημερομηνίας και ώρας.
4	κουμπί επιλογής		<ul style="list-style-type: none"> • Επιλογή ενός στοιχείου μενού. • Επιλογή μιας εικόνας για εκτύπωση (σε λειτουργία εκτύπωσης φωτογραφιών). • Εκτέλεση τροφοδοσίας χαρτιού κρατώντας το κουμπί πατημένο για τρία δευτερόλεπτα.
5	πληκτρολόγιο		Καταχώρηση αριθμητικών δεδομένων ή κειμένου.
6	κουμπί έναρξης		Εκτέλεση αντιγραφής, σάρωσης ή αποστολής φαξ.
7	κουμπί Άκυρο		<ul style="list-style-type: none"> • Ακύρωση μιας εργασίας σάρωσης, εκτύπωσης ή αντιγραφής που βρίσκεται σε εξέλιξη. • Ακύρωση μιας εργασίας αντιγραφής (χρησιμοποιώντας μόνο τον εκτυπωτή) και εξαγωγή της σελίδας. • Έξοδος από ένα μενού και επιστροφή στις προεπιλεγμένες ρυθμίσεις.
8	κουμπί Πίσω		<ul style="list-style-type: none"> • Επιστροφή στο προηγούμενο μενού ή οθόνη. • Προσωρινή αποθήκευση των αλλαγών που έγιναν σε ένα υπομενού.
9	κουμπί λειτουργίας		<ul style="list-style-type: none"> • Όταν ο εκτυπωτής είναι απενεργοποιημένος, πατήστε το κουμπί Λειτουργίας  για να ενεργοποιήσετε τον εκτυπωτή. • Όταν ο εκτυπωτής είναι ενεργοποιημένος, πατήστε το κουμπί Λειτουργίας  για να θέσετε τον εκτυπωτή σε κατάσταση εξοικονόμησης ενέργειας. Ο εκτυπωτής σας καταναλώνει ελάχιστη ενέργεια στην κατάσταση αυτή. • Όταν ο εκτυπωτής είναι ενεργοποιημένος ή βρίσκεται σε κατάσταση εξοικονόμησης ενέργειας, πατήστε και κρατήστε πατημένο το κουμπί Λειτουργίας  για 2 δευτερόλεπτα για να τον απενεργοποιήσετε. <p>ΣΗΜΕΙΩΣΗ: Μην αποσυνδέετε τον εκτυπωτή από την πρίζα όταν δεν χρησιμοποιείται. Όταν ο εκτυπωτής είναι απενεργοποιημένος, χρειάζεται ενέργεια 1 watt για την εκτέλεση τακτικών εργασιών συντήρησης στις κασέτες.</p>

Παρουσίαση του λογισμικού

- [Χρήση του Κέντρου Όλα σε Ένα της Dell](#)
- [Χρήση του Λογισμικού εργαλείων διαχείρισης fax της Dell](#)
- [Χρήση των Προτιμήσεων εκτύπωσης](#)
- [Χρήση της Διαχείρισης κάρτας μνήμης](#)
- [Σύστημα διαχείρισης μελανιού της Dell](#)
- [Απεγκατάσταση και επανεγκατάσταση λογισμικού](#)
- [Εγκατάσταση του προαιρετικού προγράμματος οδήγησης XPS](#)

Στο λογισμικό του εκτυπωτή περιλαμβάνονται τα παρακάτω:

- **Κέντρο Όλα σε Ένα της Dell**- Σας δίνει τη δυνατότητα να πραγματοποιήσετε διάφορες λειτουργίες σάρωσης, αντιγραφής, αποστολής/λήψης φαξ και εκτύπωσης με έγγραφα και εικόνες που έχετε μόλις σαρώσει ή που είναι ήδη αποθηκευμένα.
- **Λογισμικό εργαλείων διαχείρισης fax της Dell**- Σας δίνει τη δυνατότητα να πραγματοποιήσετε αποστολή ηλεκτρονικών ή σαρωμένων εγγραφών μέσω φαξ.
- **Προτιμήσεις εκτύπωσης**- Σας δίνει τη δυνατότητα να προσαρμόσετε τις ρυθμίσεις του εκτυπωτή.
- **Διαχείριση καρτών μνήμης**- Σας δίνει τη δυνατότητα να πραγματοποιήσετε προβολή, διαχείριση, επεξεργασία, εκτύπωση και σάρωση φωτογραφιών από κάρτα μνήμης ή κλειδί USB στον υπολογιστή σας.
- **Dell Ink Management System™**- Σας προειδοποιεί όταν η στάθμη μελανιού του εκτυπωτή σας είναι χαμηλή.
- **Corel® Snapfire™ Plus**- Σας δίνει τη δυνατότητα να προβάλετε, να διαχειριστείτε και να επεξεργαστείτε φωτογραφίες οι οποίες είναι αποθηκευμένες στον υπολογιστή σας.

Χρήση του Κέντρου Όλα σε Ένα της Dell

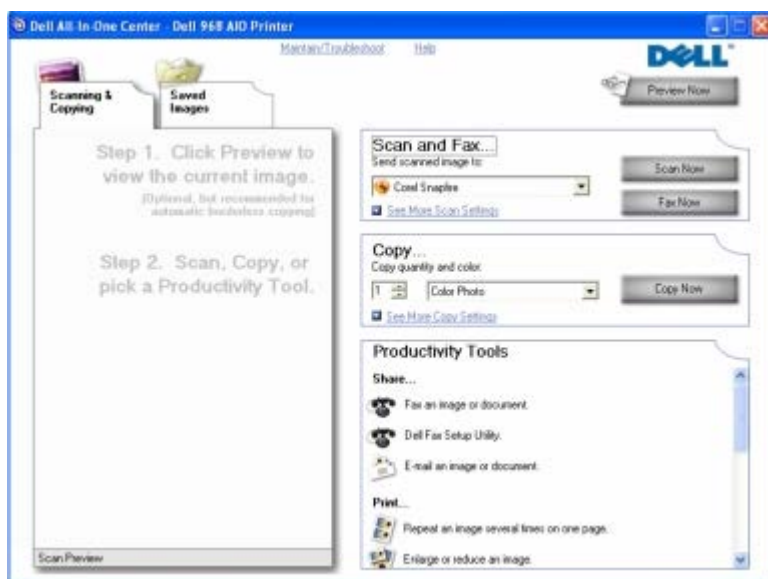

Το **Κέντρο Όλα σε Ένα της Dell** σας δίνει τη δυνατότητα:

- Να εκτελείτε σάρωση, αντιγραφή, αποστολή φαξ και να χρησιμοποιείτε τα εργαλεία παραγωγικότητας.
- Να επιλέγετε πού θέλετε να στείλετε τη σαρωμένη εικόνα.

- Να επιλέγετε την ποσότητα και το χρώμα που θα έχουν τα αντίγραφά σας.
- Να έχετε πρόσβαση σε πληροφορίες σχετικά με την αντιμετώπιση προβλημάτων και τη συντήρηση.
- Να προβάλλετε σε προεπισκόπηση τις εικόνες που θέλετε να εκτυπώσετε ή να αντιγράψετε.
- Να διαχειρίζεστε φωτογραφίες (να τις αντιγράφετε σε φακέλους, να τις εκτυπώνετε, να εκτελείτε δημιουργικές εργασίες αντιγραφής).

 **ΣΗΜΕΙΩΣΗ:** Εάν ο εκτυπωτής σας είναι συνδεδεμένος σε δίκτυο μέσω ασύρματης σύνδεσης ή σύνδεσης Ethernet, πρέπει να ξεκινήσετε όλες τις εργασίες σάρωσης και αντιγραφής από τον πίνακα ελέγχου του εκτυπωτή αντί από το Κέντρο Όλα σε Ένα της Dell.

Για να αποκτήσετε πρόσβαση στο **Κέντρο Όλα σε Ένα της Dell**:

1. Στα *Windows Vista™*:

- Επιλέξτε  **Προγράμματα**.
- Επιλέξτε **Εκτυπωτές Dell**.
- Επιλέξτε **Dell 968 AIO Printer**.

Στα *Windows® XP* και στα *Windows 2000*:

Επιλέξτε **Έναρξη® Προγράμματα** ή **Όλα τα προγράμματα® Εκτυπωτές Dell® Dell 968 AIO Printer**.

2. Επιλέξτε **Κέντρο Όλα σε Ένα της Dell**.

Το Κέντρο Όλα σε Ένα της Dell αποτελείται από τέσσερις βασικές ενότητες:

Σε αυτήν την ενότητα:	Μπορείτε:
Άμεση προεπισκόπηση	<ul style="list-style-type: none"> • Να επιλέξετε μια περιοχή για σάρωση ή αντιγραφή από την προεπισκόπηση της εικόνας. • Να προβάλετε μια εικόνα όπως θα εκτυπωθεί ή θα αντιγραφεί.
Σάρωση και αποστολή φαξ	<ul style="list-style-type: none"> • Να επιλέξετε το πρόγραμμα στο οποίο θέλετε να στείλετε τη σαρωμένη εικόνα. • Να επιλέξετε τον τύπο της εικόνας που σαρώνεται. • Να επιλέξετε μια ρύθμιση ποιότητας για τη σάρωση. • Να επιλέξετε Άμεση σάρωση για να σαρώσετε το έγγραφο ή τη φωτογραφία σας. • Να επιλέξετε Άμεση αποστολή φαξ για να εκτελέσετε σάρωση και στη συνέχεια να στείλετε ένα αντίγραφο του εγγράφου ή της φωτογραφίας σας μέσω φαξ. <p>ΣΗΜΕΙΩΣΗ: Επιλέξτε Προβολή περισσότερων ρυθμίσεων σάρωσης για να δείτε όλες τις ρυθμίσεις.</p>
Αντιγραφή	<ul style="list-style-type: none"> • Να επιλέξετε τον αριθμό των αντιγράφων. • Να επιλέξετε την ποιότητα και το χρώμα που θα έχουν τα αντίγραφά σας. • Να επιλέξετε μια ρύθμιση ποιότητας για τα αντίγραφά σας. • Να προσδιορίσετε το μέγεθος κενής σελίδας. • Να προσδιορίσετε το μέγεθος της περιοχής του πρωτοτύπου που αντιγράφεται. • Να επιλέξετε πιο φωτεινή ή πιο σκούρα απόδοση για τα αντίγραφα που δημιουργείτε (αυτό μπορεί να γίνει και μέσω του πίνακα ελέγχου). • Να αλλάξετε το μέγεθος των αντιγράφων σας. • Να επιλέξετε Άμεση αντιγραφή για να δημιουργήσετε αντίγραφα. <p>ΣΗΜΕΙΩΣΗ: Επιλέξτε Προβολή περισσότερων ρυθμίσεων αντιγραφής για να δείτε όλες τις ρυθμίσεις.</p>
Εργαλεία παραγωγικότητας	<ul style="list-style-type: none"> • Να αποστέλλετε εικόνα ή έγγραφο μέσω φαξ. • Να αποκτήσετε πρόσβαση στο Βοηθητικό πρόγραμμα εγκατάστασης φαξ της Dell. • Να αποστέλλετε εικόνα ή έγγραφο μέσω ηλεκτρονικού ταχυδρομείου. • Να επαναλάβετε μια εικόνα στην ίδια σελίδα.

- Να αλλάξετε το μέγεθος μιας εικόνας.
- Να εκτυπώσετε μια εικόνα ως πολυσέλιδη αφίσα.
- Να εκτυπώσετε περισσότερες από μία σελίδες σε ένα φύλλο χαρτιού.
- Να αποθηκεύσετε μια εικόνα στον υπολογιστή σας.
- Να αποθηκεύσετε πολλές φωτογραφίες.
- Να εκτελέσετε σάρωση και αποθήκευση σε μορφή PDF.
- Να επεξεργαστείτε κείμενο που βρίσκεται σε σαρωμένο έγγραφο (Οπτική αναγνώριση χαρακτήρων).
- Να τροποποιήσετε μια εικόνα με πρόγραμμα επεξεργασίας φωτογραφιών.

Για περισσότερες πληροφορίες, επιλέξτε **Βοήθεια** από το **Κέντρο Όλα σε Ένα της Dell**.

Χρήση του Λογισμικού εργαλείων διαχείρισης fax της Dell

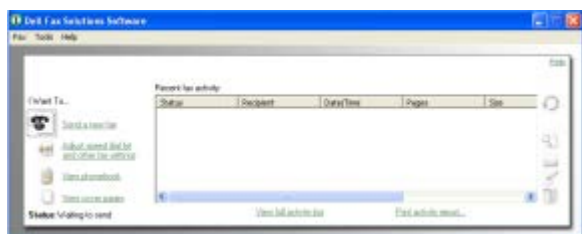

Το **Λογισμικό εργαλείων διαχείρισης fax της Dell** σας δίνει τη δυνατότητα:

- Να στείλετε ένα φαξ.

Κάντε κλικ στην επιλογή **Αποστολή νέου φαξ** και ακολουθήστε τις οδηγίες στην οθόνη του υπολογιστή.

- Να πραγματοποιείτε προσαρμογή των ρυθμίσεων φαξ.

Επιλέξτε **Προσαρμογή λίστας ταχείας κλήσης και άλλων ρυθμίσεων φαξ** για να προσαρμόσετε τις διάφορες ρυθμίσεις φαξ.

- Να προβάλλετε και να διαχειρίζεστε το ευρετήριο σας.

Επιλέξτε **Προβολή ευρετηρίου** για να ανοίξετε το ευρετήριο. Μπορείτε να προσθέσετε, να επεξεργαστείτε ή να διαγράψετε πληροφορίες επαφής ή ομάδας. Μπορείτε, επίσης, να προσθέσετε μια επαφή ή μια ομάδα στη λίστα ταχείας κλήσης.

- Να προβάλλετε και να προσαρμόζετε τη συνοδευτική σελίδα.

Επιλέξτε **Προβολή συνοδευτικών σελίδων** για να ανοίξετε το παράθυρο διαλόγου "Συνοδευτικές σελίδες". Μπορείτε να πραγματοποιήσετε προσαρμογή των φαξ και να προσθέσετε λογότυπα ή να επιλέξετε διάφορες έτοιμες συνοδευτικές σελίδες για αυτά.

- Να προβάλλετε το ιστορικό του φαξ.

Επιλέξτε **Προβολή πλήρους αναφοράς δραστηριοτήτων** για να εμφανίσετε ή να εκτυπώσετε μια λεπτομερή λίστα με όλη τη δραστηριότητα φαξ.

- Να δημιουργήσετε μια αναφορά φαξ.

Επιλέξτε **Εκτύπωση αναφοράς δραστηριοτήτων** για να εμφανίσετε μια λεπτομερή αναφορά με όλες τις δραστηριότητες του φαξ. Επιλέξτε το εικονίδιο **Εκτύπωση** για να εκτυπώσετε την αναφορά δραστηριοτήτων.

ΣΗΜΕΙΩΣΗ: Εάν ο εκτυπωτής σας είναι συνδεδεμένος σε δίκτυο μέσω ασύρματης σύνδεσης ή σύνδεσης Ethernet, πρέπει να ξεκινήσετε όλες τις εργασίες σάρωσης και αποστολής φαξ από τον πίνακα ελέγχου αντί από το Λογισμικό εργαλείων διαχείρισης fax της Dell.

Για να αποκτήσετε πρόσβαση στο Λογισμικό εργαλείων διαχείρισης fax της Dell:

1. Στα Windows Vista:

- a. Επιλέξτε  **Προγράμματα**.
- b. Επιλέξτε **Εκτυπωτές Dell**.
- c. Επιλέξτε **Dell 968 AIO Printer**.

Στα Windows XP και 2000:

Επιλέξτε **Έναρξη® Προγράμματα** ή **Όλα τα προγράμματα® Εκτυπωτές Dell® Dell 968 AIO Printer**.

2. Επιλέξτε **Εργαλεία διαχείρισης fax της Dell**.

Ανοίγει το παράθυρο διαλόγου **Λογισμικό εργαλείων διαχείρισης fax της Dell**.

Χρήση των Προτιμήσεων εκτύπωσης



Μπορείτε να αλλάξετε τις ρυθμίσεις του εκτυπωτή στις "Προτιμήσεις εκτύπωσης" ανάλογα με τον τύπο της εργασίας που θέλετε να πραγματοποιήσετε.

Για να αποκτήσετε πρόσβαση στις "Προτιμήσεις εκτύπωσης" όταν είναι ανοικτό ένα έγγραφο:

1. Επιλέξτε **Αρχειο® Εκτύπωση**.

Εμφανίζεται το παράθυρο διαλόγου **Εκτύπωση**.

2. Επιλέξτε **Προτιμήσεις, Ιδιότητες, Επιλογές** ή **Ρύθμιση παραμέτρων** (ανάλογα με το πρόγραμμα ή το λειτουργικό σύστημα).

Εμφανίζεται το παράθυρο διαλόγου **Προτιμήσεις εκτύπωσης**.

Για να αποκτήσετε πρόσβαση στις "Προτιμήσεις εκτύπωσης" όταν δεν είναι ανοικτό ένα έγγραφο:

1. Στα Windows Vista:

- a. Επιλέξτε  **Πίνακας ελέγχου**.
- b. Επιλέξτε **Υλικό και Ήχος**.
- c. Επιλέξτε **Εκτυπωτές**.

Στα Windows XP, επιλέξτε **Έναρξη® Ρυθμίσεις® Πίνακας Ελέγχου® Εκτυπωτές και άλλο υλικό® Εκτυπωτές και φαξ**.

Στα Windows 2000, επιλέξτε **Έναρξη® Ρυθμίσεις® Εκτυπωτές**.

2. Κάντε δεξί κλικ στο εικονίδιο **Dell 968 AIO Printer** .

3. Επιλέξτε **Προτιμήσεις εκτύπωσης**.

 **ΣΗΜΕΙΩΣΗ:** Οι αλλαγές που γίνονται στις ρυθμίσεις του εκτυπωτή από τον φάκελο **Εκτυπωτές** γίνονται οι προεπιλεγμένες ρυθμίσεις για τα περισσότερα προγράμματα.

Το παράθυρο διαλόγου "Προτιμήσεις εκτύπωσης" αποτελείται από τρεις ενότητες:

Καρτέλα	Επιλογές
Παράμετροι εκτύπωσης	Ποιότητα/Ταχύτητα — Επιλέξτε Αυτόματη, Πρόχειρη, Κανονική ή Φωτογραφία ανάλογα με την ποιότητα εκτύπωσης που θέλετε. Η επιλογή "Πρόχειρη" είναι η ταχύτερη αλλά δεν πρέπει να επιλέγεται εάν έχετε εγκαταστήσει κασέτα εκτύπωσης φωτογραφιών. Εάν επιλέξετε "Φωτογραφία", μπορείτε να επιλέξετε μεταξύ των 4800 dpi και των 1200 dpi για εκτύπωση φωτογραφιών σε γυαλιστερό χαρτί.
	Τύπος μέσου — Σας επιτρέπει να ορίζετε τον τύπο χαρτιού μη αυτόματα ή να τον εντοπίζει αυτόματα ο εκτυπωτής.
	Μέγεθος χαρτιού — Επιλέγετε το μέγεθος του χαρτιού σας.
	Πηγή χαρτιού — Επιλέξτε Αυτόματη, Θήκη 1/Παράκαμψη ή Θήκη 2 . ΣΗΜΕΙΩΣΗ: Η επιλογή "Πηγή χαρτιού" είναι διαθέσιμη μόνο εάν στον εκτυπωτή έχει εγκατασταθεί προαιρετική δεύτερη θήκη χαρτιού.
	Ασπρόμαυρη εκτύπωση — Εκτυπώνετε τις έγχρωμες εικόνες ασπρόμαυρα για να εξοικονομήσετε μελάνι στην κασέτα έγχρωμης εκτύπωσης. ΣΗΜΕΙΩΣΗ: Δεν μπορείτε να επιλέξετε αυτή τη ρύθμιση εάν έχετε επιλέξει Χρήση κασέτας έγχρωμης εκτύπωσης σε όλες τις ασπρόμαυρες εκτυπώσεις .
	Χωρίς περίγραμμα — Επιλέγετε το πλαίσιο ελέγχου εάν θέλετε να εκτυπώσετε φωτογραφίες χωρίς περίγραμμα.
	Προσανατολισμός — Επιλέγετε τον τρόπο διάταξης του εγγράφου στην εκτυπωμένη σελίδα. Μπορείτε να εκτυπώσετε χρησιμοποιώντας οριζόντιο ή κατακόρυφο προσανατολισμό.
	Φάκελος — Επιλέξτε το πλαίσιο ελέγχου εάν θέλετε να εκτυπώσετε ένα φάκελο. Η περιοχή "Μέγεθος χαρτιού" εμφανίζει όλα τα μεγέθη φακέλων που είναι διαθέσιμα για εκτύπωση.
	Αντίγραφα — Προσαρμόστε τον τρόπο εκτύπωσης πολλών αντιγράφων μιας μεμονωμένης εργασίας εκτύπωσης με τον εκτυπωτή: Με σελιδοποίηση, Κανονική ή Εκτύπωση τελευταίας σελίδας πρώτη .
Σύνθετες ρυθμίσεις	Εκτύπωση διπλής όψης — Επιλέξτε την για εκτύπωση και στις δύο πλευρές του χαρτιού. Μπορείτε να διαλέξετε κάποια από τις παρακάτω επιλογές: Αυτόματη, Μη αυτόματη ή Εκτύπωση διπλής όψης .
	Παράταση χρόνου στεγνώματος — Επιλέξτε αυτήν τη ρύθμιση εάν παρατηρήσετε μουτζούρες από μελάνι στο κάτω μέρος των σελίδων στις οποίες πραγματοποιείτε εκτύπωση διπλής όψης. Αυτό επιτρέπει το στέγνωμα του μελανιού στο χαρτί, πριν η μονάδα εκτύπωσης διπλής όψης το τροφοδοτήσει πάλι στον εκτυπωτή και εκτυπώσει στην άλλη πλευρά του χαρτιού. ΣΗΜΕΙΩΣΗ: Θα πρέπει να περιμένετε μερικά δευτερόλεπτα παραπάνω για να ολοκληρωθούν οι εργασίες εκτύπωσης διπλής όψης, εάν ενεργοποιήσετε τη συγκεκριμένη λειτουργία.
	Διάταξη — Επιλέξτε Κανονική, Banner, Αντικατοπτρισμός, Ν σε ένα φύλλο, Αφίσα, Βιβλίο ή Χωρίς περίγραμμα .
	Αυτόματη ρύθμιση ευκρίνειας εικόνας — Επιλέξτε αυτόματα το καλύτερο επίπεδο ευκρίνειας εικόνας με βάση το περιεχόμενο της εικόνας.
	Πρόγραμμα βελτίωσης εμπειρίας χρήστη της Dell — Σας επιτρέπει να αποκτάτε πρόσβαση σε πληροφορίες και να αλλάζετε την κατάστασή σας στο Πρόγραμμα βελτίωσης εμπειρίας χρήστη της Dell.
	Περισσότερες επιλογές — Σας δίνει τη δυνατότητα να ορίσετε τις ρυθμίσεις της επιλογής Τρόπος εμφάνισης και τις ρυθμίσεις Ολοκλήρωση εκτύπωσης . Μπορείτε, επίσης, να προβάλετε τον τύπο χαρτιού που εντοπίζει ο εκτυπωτής.
Συντήρηση	Εγκατάσταση κασετών μελανιού
	Καθαρισμός κασετών μελανιού
	Ευθυγράμμιση κασετών μελανιού
	Εκτύπωση δοκιμαστικής σελίδας
	Υποστήριξη δικτύου

Χρήση της Διαχείρισης κάρτας μνήμης

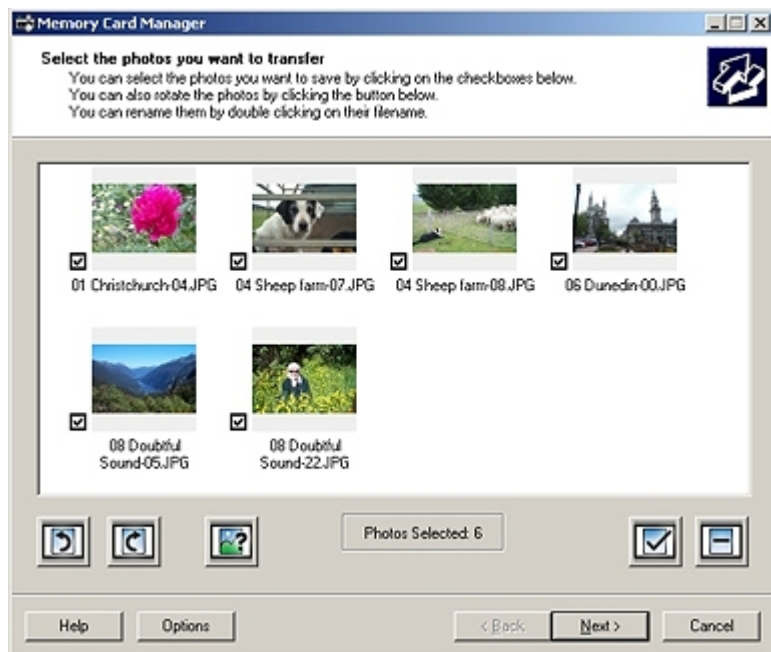

Η Διαχείριση κάρτας μνήμης σας επιτρέπει να προβάλλετε, να διαχειρίζεστε, να επεξεργάζεστε, να εκτυπώνετε και να αποθηκεύετε φωτογραφίες από την κάρτα μνήμης ή το κλειδί μνήμης USB στον υπολογιστή σας.

Για να εκκινήσετε τη Διαχείριση κάρτας μνήμης:

1. Τοποθετήστε μια κάρτα μνήμης στην υποδοχή της κάρτας μνήμης ή ένα κλειδί USB στη θύρα PictBridge στην μπροστινή πλευρά του εκτυπωτή.

➔ **ΕΙΔΟΠΟΙΗΣΗ:** Μην αφαιρείτε την κάρτα μνήμης ή το κλειδί USB ή μην αγγίζετε τον εκτυπωτή στην περιοχή της κάρτας μνήμης ή του κλειδιού USB κατά την ανάγνωση, εγγραφή ή εκτύπωση από αυτές τις συσκευές. Ενδέχεται να καταστραφούν δεδομένα.

2. Στα *Windows Vista*:

- a. Επιλέξτε  **Προγράμματα**.
- b. Επιλέξτε **Εκτυπωτές Dell**.
- c. Επιλέξτε **Dell 968 AIO Printer**.

Στα *Windows XP και 2000*:

Επιλέξτε **Έναρξη® Προγράμματα** ή **Όλα τα προγράμματα® Εκτυπωτές Dell® Dell 968 AIO Printer**.

3. Επιλέξτε **Ενεργοποίηση της διαχείρισης κάρτας μνήμης**.

Σύστημα διαχείρισης μελανιού της Dell

Κάθε φορά που εκτυπώνετε μια εργασία, εμφανίζεται μια οθόνη προόδου για την εκτύπωση στην οποία απεικονίζεται η πρόοδος της εργασίας εκτύπωσης, καθώς και η ποσότητα μελανιού και ο αριθμός των σελίδων που απομένουν, κατά προσέγγιση, για εκτύπωση. Ο μετρητής σελίδων δεν εμφανίζεται κατά τη χρήση της κασέτας για τις πρώτες 50 σελίδες, μέχρι να γίνουν αντιληπτές οι συνήθειες εκτύπωσης ώστε να είναι εφικτή μια πιο ακριβής καταμέτρηση. Ο αριθμός των σελίδων που απομένουν αλλάζει ανάλογα με τον τύπο των εργασιών εκτύπωσης που εκτελεί ο εκτυπωτής.

Όταν η στάθμη του μελανιού στις κασέτες είναι χαμηλή, εμφανίζεται στην οθόνη το προειδοποιητικό μήνυμα **Χαμηλή στάθμη μελανιού** κάθε φορά που προσπαθείτε να εκτυπώσετε. Αν δεν τοποθετήσετε καινούργια κασέτα μελανιού, αυτό το προειδοποιητικό μήνυμα θα εμφανίζεται κάθε φορά που εκτυπώνετε. Για περισσότερες πληροφορίες, δείτε [Αντικατάσταση κασετών μελανιού](#).

Όταν είναι άδεια η μία ή και οι δύο κασέτες μελανιού, εμφανίζεται στην οθόνη το παράθυρο **Αντικατάσταση κασέτας** όταν προσπαθείτε να εκτυπώσετε. Αν συνεχίσετε την εκτύπωση, η συγκεκριμένη εργασία μπορεί να μην εκτυπωθεί όπως θέλετε.

Σε περίπτωση που η κασέτα μελανιού ασπρόμαυρης εκτύπωσης είναι άδεια, μπορείτε να επιλέξετε να γίνει ασπρόμαυρη εκτύπωση από την κασέτα μελανιού έγχρωμης εκτύπωσης (Επεξεργασία ασπρόμαυρης εκτύπωσης) ενεργοποιώντας τη ρύθμιση **Ολοκλήρωση εκτύπωσης** πριν επιλέξετε **Συνέχιση εκτύπωσης**. Αν επιλέξετε **Ολοκλήρωση εκτύπωσης** και κάνετε κλικ στο κουμπί **Συνέχιση εκτύπωσης**, η "Επεξεργασία ασπρόμαυρης εκτύπωσης" χρησιμοποιείται για όλες τις ασπρόμαυρες εκτυπώσεις μέχρι να αντικατασταθεί η κασέτα ασπρόμαυρης εκτύπωσης ή μέχρι να απενεργοποιηθεί η επιλογή από τις **Περισσότερες επιλογές**, που βρίσκεται στην καρτέλα **Σύνθετες ρυθμίσεις** στις **Προτιμήσεις εκτύπωσης**. Το παράθυρο διαλόγου **Αντικατάσταση κασέτας** σταματάει να εμφανίζεται μόλις αντικαταστήσετε την κασέτα στην οποία είναι χαμηλή η στάθμη του μελανιού. Γίνεται αυτόματη επαναφορά του πλαισίου **Ολοκλήρωση εκτύπωσης** μόλις τοποθετήσετε μια καινούργια ή διαφορετική κασέτα.



Εάν η κασέτα μελανιού έγχρωμης εκτύπωσης έχει τελειώσει, μπορείτε να επιλέξετε να εκτυπώνετε τα έγχρωμα έγγραφα σε ασπρόμαυρη μορφή ενεργοποιώντας την επιλογή **Ολοκλήρωση εκτύπωσης** πριν πατήσετε το κουμπί **Συνέχιση εκτύπωσης**. Αν επιλέξετε **Ολοκλήρωση εκτύπωσης** και επιλέξετε **Συνέχιση εκτύπωσης**, η "Επεξεργασία ασπρόμαυρης εκτύπωσης" χρησιμοποιείται για όλες τις εκτυπώσεις έγχρωμων εγγράφων μέχρι να αντικατασταθεί η κασέτα έγχρωμης εκτύπωσης ή μέχρι να απενεργοποιηθεί η επιλογή από τις **Περισσότερες επιλογές** που βρίσκεται στην καρτέλα **Σύνθετες ρυθμίσεις** στις **Προτιμήσεις εκτύπωσης**. Το παράθυρο διαλόγου **Αντικατάσταση κασέτας** σταματάει να εμφανίζεται μόλις αντικαταστήσετε την κασέτα στην οποία είναι χαμηλή η στάθμη του μελανιού. Γίνεται αυτόματη επαναφορά του πλαισίου **Ολοκλήρωση εκτύπωσης** μόλις τοποθετήσετε μια καινούργια ή διαφορετική κασέτα.

Απεγκατάσταση και επανεγκατάσταση λογισμικού

Εάν ο εκτυπωτής δεν λειτουργεί σωστά ή κατά τη χρήση του εκτυπωτή εμφανίζονται μηνύματα σφάλματος στην επικοινωνία, μπορείτε να καταργήσετε και να εγκαταστήσετε ξανά το λογισμικό του εκτυπωτή.

1. Στα Windows Vista:

- Επιλέξτε  **Προγράμματα**.
- Επιλέξτε **Εκτυπωτές Dell**.
- Επιλέξτε **Dell 968 AIO Printer**.

Στα Windows XP και στα Windows 2000:

Επιλέξτε **Έναρξη® Προγράμματα** ή **Όλα τα προγράμματα® Εκτυπωτές Dell® Dell 968 AIO Printer**.

- Επιλέξτε **Απεγκατάσταση του Dell 968 AIO Printer**.
- Ακολουθήστε τις οδηγίες που εμφανίζονται στην οθόνη.
- Επανεκκινήστε τον υπολογιστή σας.
- Τοποθετήστε το CD *Drivers and Utilities* και, στη συνέχεια, ακολουθήστε τις οδηγίες στην οθόνη.

Εάν δεν εμφανιστεί η οθόνη εγκατάστασης:

a. Στα Windows Vista, επιλέξτε  **Υπολογιστής**.

Στα Windows XP, επιλέξτε **Έναρξη® Ο Υπολογιστής μου**.

Στα Windows 2000, κάντε διπλό κλικ στην επιλογή **Ο υπολογιστής μου** στην επιφάνεια εργασίας.

b. Κάντε διπλό κλικ στο εικονίδιο της **μονάδας CD-ROM** και, στη συνέχεια, κάντε διπλό κλικ στο αρχείο **setup.exe**.

c. Όταν εμφανιστεί η οθόνη εγκατάστασης του λογισμικού, επιλέξτε **Μέσω καλωδίου USB, Μέσω ασύρματου δικτύου** ή **Μέσω καλωδίου Ethernet**.

d. Ακολουθήστε τις οδηγίες που εμφανίζονται στην οθόνη για να ολοκληρώσετε την εγκατάσταση.

Εγκατάσταση του προαιρετικού προγράμματος οδήγησης XPS

Το πρόγραμμα οδήγησης XML Paper Specification (XPS) είναι ένα προαιρετικό πρόγραμμα οδήγησης εκτυπωτή σχεδιασμένο ώστε να υπάρχει δυνατότητα χρήσης των προηγμένων λειτουργιών χρωμάτων και γραφικών XPS που είναι διαθέσιμες μόνο στους χρήστες των Windows Vista. Για να χρησιμοποιήσετε τις λειτουργίες XPS, θα πρέπει να εγκαταστήσετε το πρόγραμμα οδήγησης XPS ως πρόσθετο πρόγραμμα οδήγησης μετά την εγκατάσταση του εκτυπωτή σας.

 **ΣΗΜΕΙΩΣΗ:** Πριν να εγκαταστήσετε το πρόγραμμα οδήγησης XPS, ολοκληρώστε τα βήματα της αφίσας *Εγκατάσταση του εκτυπωτή* για να εγκαταστήσετε τον εκτυπωτή στον υπολογιστή σας.

 **ΣΗΜΕΙΩΣΗ:** Πριν να εγκαταστήσετε το πρόγραμμα οδήγησης XPS, πρέπει να εγκαταστήσετε το Λογισμικό ενημέρωσης κώδικα QFE της Microsoft και να κάνετε εξαγωγή των αρχείων προγραμμάτων οδήγησης από το CD *Drivers and Utilities*. Για να εγκαταστήσετε το λογισμικό ενημέρωσης κώδικα, πρέπει να διαθέτετε δικαιώματα διαχειριστή στον υπολογιστή.

Για την εγκατάσταση του Λογισμικού ενημέρωσης κώδικα QFE της Microsoft και για την εξαγωγή του προγράμματος οδήγησης:

1. Τοποθετήστε το CD *Drivers and Utilities* και κάντε κλικ στο κουμπί **Άκυρο** όταν εμφανιστεί ο Οδηγός εγκατάστασης.
2. Επιλέξτε  **Υπολογιστής**.
3. Κάντε διπλό κλικ στο εικονίδιο της **μονάδας CD-ROM** και, στη συνέχεια, κάντε διπλό κλικ στην επιλογή **Προγράμματα οδήγησης**.
4. Κάντε διπλό κλικ στην επιλογή **xps** και, στη συνέχεια, κάντε διπλό κλικ στο αρχείο **setupxps**.

Τα αρχεία του προγράμματος οδήγησης XPS αντιγράφονται στον υπολογιστή σας και ξεκινούν τυχόν απαραίτητα αρχεία XPS της Microsoft. Ακολουθήστε τις οδηγίες στην οθόνη για να ολοκληρώσετε την εγκατάσταση του λογισμικού ενημέρωσης κώδικα.

Για να εγκαταστήσετε το πρόγραμμα οδήγησης:

1. Επιλέξτε  **Πίνακας ελέγχου**.
2. Στην περιοχή **Υλικό και ήχος**, επιλέξτε **Εκτυπωτής** και, στη συνέχεια, κάντε κλικ στην επιλογή **Προσθήκη εκτυπωτή**.
3. Από το παράθυρο διαλόγου **Προσθήκη εκτυπωτή**, επιλέξτε ένα από τα παρακάτω:
 - Εάν χρησιμοποιείτε σύνδεση USB, βεβαιωθείτε πως ο υπολογιστής και ο εκτυπωτής είναι συνδεδεμένοι με το καλώδιο USB και, στη συνέχεια, πραγματοποιήστε τις παρακάτω ενέργειες:
 - a. Επιλέξτε **Προσθήκη τοπικού εκτυπωτή**.
 - b. Από το αναπτυσσόμενο μενού **Χρήση υπάρχουσας θύρας:**, επιλέξτε **Εικονική θύρα εκτυπωτή για USB** και κάντε κλικ στο κουμπί **Επόμενο**.
 - Εάν χρησιμοποιείτε σύνδεση Ethernet ή ασύρματη σύνδεση, βεβαιωθείτε πως ο εκτυπωτής είναι συνδεδεμένος στο δίκτυο και, στη συνέχεια, πραγματοποιήστε τις παρακάτω ενέργειες:

- a. Επιλέξτε **Προσθήκη εκτυπωτή δικτύου, ασύρματο ή Bluetooth**.
 - b. Επιλέξτε τον εκτυπωτή σας από τη λίστα.
 - c. Εάν ο εκτυπωτής σας δεν αναγράφεται στη λίστα, επιλέξτε **Ο εκτυπωτής που επιθυμώ δεν αναγράφεται στη λίστα**.
 - d. Επιλέξτε **Προσθήκη εκτυπωτή με χρήση διεύθυνσης TCP/IP ή ονόματος κεντρικού υπολογιστή** και, στη συνέχεια, κάντε κλικ στο **Επόμενο**.
 - e. Για να εντοπίσετε τη διεύθυνση IP του εκτυπωτή, εκτυπώστε μια σελίδα εγκατάστασης δικτύου από το μενού **Ρύθμιση δικτύου** που βρίσκεται κάτω από το μενού **Ρύθμιση παραμέτρων** του εκτυπωτή.
 - f. Πληκτρολογήστε τη διεύθυνση IP στο πλαίσιο **Όνομα κεντρικού υπολογιστή ή διεύθυνση IP:** και, στη συνέχεια, επιλέξτε **Επόμενο**.
4. Κάντε κλικ στο κουμπί **Από δίσκο**.
- Ανοίγει το παράθυρο διαλόγου **Εγκατάσταση από δίσκο**.
5. Κάντε κλικ στο κουμπί **Αναζήτηση** και περιηγηθείτε στα αρχεία του προγράμματος οδήγησης XPS στον υπολογιστή σας:
- a. Επιλέξτε **Υπολογιστής** και κάντε διπλό κλικ στο **(C:)**.
 - b. Κάντε διπλό κλικ στην επιλογή **Προγράμματα οδήγησης** και, στη συνέχεια, διπλό κλικ στο **ΕΚΤΥΠΩΤΗΣ**.
 - c. Κάντε διπλό κλικ στον φάκελο που αναγράφει τον αριθμό του μοντέλου του εκτυπωτή και, στη συνέχεια, κάντε διπλό κλικ στην επιλογή **Προγράμματα οδήγησης**.
 - d. Κάντε διπλό κλικ στην επιλογή **xps** και επιλέξτε **Άνοιγμα**.
 - e. Από το παράθυρο διαλόγου **Εγκατάσταση από δίσκο**, κάντε κλικ στο **OK**.
6. Κάντε κλικ στο κουμπί **Επόμενο** στα παρακάτω δύο παράθυρα διαλόγου.

Για περισσότερες πληροφορίες σχετικά με το πρόγραμμα οδήγησης XPS, ανατρέξτε στο αρχείο **readme** για το XPS στο CD *Drivers and Utilities*. Το αρχείο μαζί με το αρχείο δέσμης setupxps, βρίσκονται στο φάκελο **xps** (D:\Drivers\xps\readme).

Παρουσίαση των μενού του πίνακα ελέγχου



- [Αντιγραφή](#)
- [Λειτουργία Φωτογραφία](#)
- [Λειτουργία εκτύπωσης αρχείων](#)
- [Fax](#)
- [Σάρωση](#)
- [Λειτουργία Ρύθμιση παραμέτρων](#)
- [Λειτουργία Συντήρηση](#)
- [Λειτουργία PictBridge](#)
- [Λειτουργία Bluetooth](#)

Αντιγραφή

Κύριο μενού	Κύριο μενού λειτουργίας	Υπομενού λειτουργίας
Αντιγραφή	Έγχρωμο	
	Αντίγραφα	
	Μεγέθυνση/Σμίκρυνση	
	Ποιότητα	
	Πιο φωτεινό/Πιο σκούρο	
	Χειρισμός χαρτιού	
	Σελιδοποίηση	
	Αντίγραφα διπλής όψης	
	N σε ένα φύλλο	
	Διάταξη	
	Μέγεθος πρωτοτύπου	
	Τύπος περιεχομένου	
	Αλλαγή προεπιλεγμένων ρυθμίσεων	Χειρισμός χαρτιού

 **ΣΗΜΕΙΩΣΗ:** Το μενού **Αντίγραφα διπλής όψης** εμφανίζεται μόνο εάν υπάρχει προαιρετική μονάδα εκτύπωσης διπλής όψης συνδεδεμένη στον εκτυπωτή.

Για να προβάλετε ή να αλλάξετε το μενού **Λειτουργία αντιγραφής**:

1. Από το κύριο μενού, πατήστε το πάνω ή το κάτω **βέλος**   για να μεταβείτε στην επιλογή **Αντιγραφή**.
2. Πατήστε το κουμπί **επιλογής** .

Στοιχείο μενού αντιγραφής	Ρυθμίσεις
Έγχρωμο	Καθορίσετε το χρώμα των αντιγράφων. <ul style="list-style-type: none">• Έγχρωμο*• Ασπρόμαυρο
Αντίγραφα	Καθορίστε τον αριθμό των αντιγράφων. 1-99

Μεγέθυνση/ Σμίκρυνση	Καθορίστε το μέγεθος των αντιγράφων σε σχέση με το πρωτότυπο έγγραφο. <ul style="list-style-type: none"> • 50% • 100%* • 200% • Μη τυποποιημένο % • Προσαρμογή στη σελίδα • Αφίσα 2 x 2 • Αφίσα 3 x 3 • Αφίσα 4 x 4 • Χωρίς περίγραμμα
Ποιότητα	Ρυθμίστε την ποιότητα αντιγραφής. <ul style="list-style-type: none"> • Αυτόματη* • Πρόχειρη • Κανονική • Φωτογραφία
Πιο φωτεινό/ Πιο σκούρο	Πατήστε το αριστερό ή το δεξί βέλος <> για να προσαρμόσετε τη φωτεινότητα.
Χειρισμός χαρτιού	Πατήστε το κουμπί επιλογής  για να εισέλθετε στο μενού Χειρισμός χαρτιού και, στη συνέχεια, επιλέξτε το μέγεθος και τον τύπο της κενής σελίδας που τοποθετείται στη θήκη εισόδου. Εάν διαθέτετε προαιρετική θήκη εισόδου, μπορείτε επίσης να προσδιορίσετε την προέλευση του χαρτιού. Για περισσότερες πληροφορίες, δείτε Μενού Χειρισμός χαρτιού .
Σελιδοποίηση	Καθορίστε εάν ο εκτυπωτής θα πραγματοποιεί σελιδοποίηση αντιγράφων. <ul style="list-style-type: none"> • Απενεργοποίηση* • Ενεργοποίηση
Αντίγραφα διπλής όψης	Επιλέξτε την προτίμησή σας για εκτύπωση και στις δύο όψεις του χαρτιού. <ul style="list-style-type: none"> • 1-->1 (Πρωτότυπο μονής όψης, αντίγραφο μονής όψης)* • 1-->2 (Πρωτότυπο μονής όψης, αντίγραφο διπλής όψης)* • 2-->1 (Πρωτότυπο διπλής όψης, αντίγραφο μονής όψης)* • 2-->2 (Πρωτότυπο διπλής όψης, αντίγραφο διπλής όψης)*
Ν σε ένα φύλλο	Καθορίστε τον αριθμό των διαφορετικών εικόνων ή σελίδων ενός εγγράφου που θέλετε να εκτυπωθούν σε μία μόνο σελίδα. <ul style="list-style-type: none"> • 1 σε ένα φύλλο* • 2 σε ένα φύλλο • 4 σε ένα φύλλο
Διάταξη	Επιλέξτε τον αριθμό επαναλήψεων μιας εικόνας που θα εκτυπωθεί σε μια σελίδα. <ul style="list-style-type: none"> • 1 ανά σελίδα* • 4 ανά σελίδα • 9 ανά σελίδα • 16 ανά σελίδα
Μέγεθος πρωτοτύπου	Καθορίστε το μέγεθος του πρωτότυπου εγγράφου. <ul style="list-style-type: none"> • Αυτόματη ανίχνευση* • 8,5x11" • 2.25x3.25" • 3x5" • 3.5x5" • 4x6" • 4x8" • 5x7" • 8x10" • I • 2L • Hagaki • A6 • A5

	<ul style="list-style-type: none"> • B5 • A4 • 60 x 80 χιλ. • 9 x 13 εκ. • 10 x 15 εκ. • 10 x 20 εκ. • 13 x 18 εκ. • 20 x 25 εκ.
Τύπος περιεχομένου	<p>Καθορίσετε τον τύπο του εγγράφου που αντιγράφετε.</p> <ul style="list-style-type: none"> • Αυτόματη* • Κείμενο & Γραφικά • Φωτογραφία • Μόνο κείμενο • Γραμμικό σχέδιο <p>Για περισσότερες πληροφορίες, δείτε 'Εξυπνη αντιγραφή.</p>
Αλλαγή προεπιλεγμένων ρυθμίσεων	<p>Πατήστε το κουμπί επιλογής  για να μεταβείτε στο μενού Προεπιλεγμένες ρυθμίσεις αντιγραφής. Για περισσότερες πληροφορίες, δείτε Μενού "Προεπιλεγμένες ρυθμίσεις αντιγραφής".</p>
* Προεπιλεγμένη εργοστασιακή ρύθμιση	

Έξυπνη αντιγραφή

Ο εκτυπωτής είναι εξοπλισμένος με την τεχνολογία **Έξυπνης αντιγραφής**, μέσω της οποίας έχει τη δυνατότητα να ρυθμίζει αυτόματα τις παραμέτρους του **Τύπου περιεχομένου** με σκοπό την βελτίωση της ποιότητας των αντιγράφων σας. Όταν η επιλογή **Τύπος περιεχομένου** ορίζεται στην τιμή **Αυτόματη** (προεπιλεγμένη ρύθμιση), ο εκτυπωτής πραγματοποιεί σάρωση του κάθε εγγράφου πριν από την αντιγραφή και στη συνέχεια βελτιστοποιεί τις ρυθμίσεις ώστε να παρέχει πλουσιότερα χρώματα, πιο φυσικές αποχρώσεις του γκρι, κείμενο μεγαλύτερης ευκρίνειας καθώς και φωτογραφίες υψηλότερης ανάλυσης.

Λειτουργία Φωτογραφία

Κύριο μενού	Κύριο μενού λειτουργίας	Υπομενού λειτουργίας	Υπομενού λειτουργίας
Φωτογραφία	Αναζήτηση και εκτύπωση φωτογραφιών	Επεξεργασία φωτογραφίας	
		Προβολή πλήρους οθόνης	
		Αλλαγή ρυθμίσεων εκτύπωσης	Χειρισμός χαρτιού
		Προεπισκόπηση εκτύπωσης	
	Επιλογή υπολογιστή		
	Φύλλο δοκιμαστικής εκτύπωσης φωτογραφιών	Εκτύπωση φύλλου με όλες τις X φωτογραφίες	
		Εκτύπωση των 25 πιο πρόσφατων φωτογραφιών	
		Εκτύπωση φύλλου με χρήση εύρους ημερομηνιών	
		Σάρωση φύλλου δοκιμαστικής εκτύπωσης	
	Εκτύπωση όλων των φωτογραφιών		
	Προβολή παρουσίασης		
	Αποθήκευση φωτογραφιών στον υπολογιστή		
	Αλλαγή προεπιλεγμένων ρυθμίσεων	Χειρισμός χαρτιού	

 **ΣΗΜΕΙΩΣΗ:** Το μενού **Επιλογή υπολογιστή** εμφανίζεται μόνο όταν ο εκτυπωτής είναι συνδεδεμένος στο δίκτυο.

 **ΣΗΜΕΙΩΣΗ:** Η επιλογή **Εκτύπωση των 25 πιο πρόσφατων φωτογραφιών** εμφανίζεται μόνο εάν υπάρχουν 25 ή περισσότερες φωτογραφίες στην κάρτα μνήμης σας ή στο κλειδί USB.

Οι περισσότερες ψηφιακές φωτογραφικές μηχανές χρησιμοποιούν κάρτα μνήμης για την αποθήκευση φωτογραφιών. Ο εκτυπωτής υποστηρίζει τα παρακάτω ψηφιακά μέσα:

- CompactFlash Type I και II
- Memory Stick
- Memory Stick PRO
- Memory Stick Duo (με προσαρμογέα)
- Microdrive
- Secure Digital
- Secure Digital High Capacity
- Mini SD (με προσαρμογέα)
- MultiMedia Card
- xD-Picture Card









Για να προβάλετε ή να αλλάξετε τις ρυθμίσεις του μενού "Λειτουργία εκτύπωσης φωτογραφιών":



1. Τοποθετήστε μια κάρτα μνήμης. Ο εκτυπωτής μεταβαίνει αυτόματα στη **Λειτουργία εκτύπωσης φωτογραφιών** μόλις ολοκληρωθεί η ανάγνωση της κάρτας.

 **ΕΙΔΟΠΟΙΗΣΗ:** Μην αφαιρείτε την κάρτα μνήμης ή αγγίζετε τον εκτυπωτή όταν αναβοσβήνει η φωτεινή ένδειξη στην περιοχή που εμφανίζεται.

2. Πατήστε το κουμπί **επιλογής** .





Μενού Κάρτα φωτογραφιών

Στοιχείο μενού	Ρυθμίσεις
Αναζήτηση και εκτύπωση φωτογραφιών	Πατήστε το κουμπί επιλογής  για να μεταβείτε στη λειτουργία Προεπισκόπηση φωτογραφιών . Πατήστε το αριστερό ή το δεξί βέλος   για να μετακινηθείτε στις φωτογραφίες ή πατήστε το κουμπί έναρξης  για να εκτυπώσετε απευθείας τις φωτογραφίες από την οθόνη προεπισκόπησης.
Επιλογή υπολογιστή	Πατήστε το κουμπί επιλογής  για να προβάλλετε μια λίστα με τους διαθέσιμους υπολογιστές στο δίκτυό σας. ΣΗΜΕΙΩΣΗ: Αυτό το μενού είναι διαθέσιμο μόνο εάν ο προσαρμογέας δικτύου είναι συνδεδεμένος και με τις παραμέτρους ρυθμισμένες.
Φύλλο δοκιμαστικής εκτύπωσης φωτογραφιών	Πατήστε το κουμπί επιλογής  για να μεταβείτε στο υπομενού Φύλλο δοκιμαστικής εκτύπωσης φωτογραφιών . Για περισσότερες πληροφορίες, δείτε Μενού Φύλλο δοκιμαστικής εκτύπωσης φωτογραφιών .
Εκτύπωση όλων των φωτογραφιών	Πατήστε το κουμπί επιλογής  για να μεταβείτε στην οθόνη Εκτύπωση όλων των φωτογραφιών από την οποία μπορείτε να καθορίσετε τον αριθμό των φωτογραφιών που θα εκτυπωθούν σε κάθε σελίδα. ΣΗΜΕΙΩΣΗ: Μπορείτε να πραγματοποιήσετε απευθείας εκτύπωση εικόνων από την κάρτα μνήμης, αλλά μόνο εάν είναι αποθηκευμένες σε μορφή JPG ή σε κάποιες μορφές TIFF. Εάν θέλετε να εκτυπώσετε φωτογραφίες που είναι αποθηκευμένες σε διαφορετική μορφή αρχείου στην κάρτα μνήμης, θα πρέπει να τις μεταφέρετε στον υπολογιστή σας πριν τις εκτυπώσετε.
Προβολή παρουσίασης	Πατήστε το κουμπί επιλογής  για να μεταβείτε στο μενού Παρουσίαση από το οποίο μπορείτε να καθορίσετε την ταχύτητα παρουσίασης των φωτογραφιών που είναι αποθηκευμένες στην κάρτα μνήμης. Επιλέξτε την ταχύτητα που θέλετε και, στη συνέχεια, πατήστε το κουμπί επιλογής  για να ξεκινήσετε

	την παρουσίαση.
Αποθήκευση φωτογραφιών στον υπολογιστή	Πατήστε το κουμπί επιλογής  για να μεταβείτε στη λειτουργία Αποθήκευση στον υπολογιστή . Μπορείτε να αποθηκεύσετε φωτογραφίες από μια κάρτα μνήμης σε κλειδί μνήμης USB ή στον υπολογιστή σας ή από ένα κλειδί μνήμης USB σε μια κάρτα μνήμης ή στον υπολογιστή σας.
Αλλαγή προεπιλεγμένων ρυθμίσεων	Πατήστε το κουμπί επιλογής  για να μεταβείτε στο μενού Προεπιλεγμένες ρυθμίσεις φωτογραφιών . Για περισσότερες πληροφορίες, δείτε Μενού Ρυθμίσεις εκτύπωσης φωτογραφιών ή μενού Προεπιλεγμένες ρυθμίσεις φωτογραφιών .
Εκτύπωση επιλογών φωτογραφικής μηχανής	Πατήστε δύο φορές το κουμπί επιλογής  για να εμφανίσετε τις επιλογές που πραγματοποιήσατε με τη φωτογραφική μηχανή. Για περισσότερες πληροφορίες, δείτε Προεπισκόπηση επιλογών φωτογραφικής μηχανής . ΣΗΜΕΙΩΣΗ: Το στοιχείο αυτό εμφανίζεται μόνο εάν υπάρχει επιλογή DPOF (Digital Print Order Format) στην κάρτα μνήμης.











Μενού Περισσότερες επιλογές φωτογραφιών

Για να αποκτήσετε πρόσβαση στο μενού **Περισσότερες επιλογές φωτογραφιών** πατήστε το κουμπί **Μενού**  ενώ έχετε επιλέξει κάποια φωτογραφία από τη λειτουργία **Προεπισκόπηση φωτογραφιών**.

Στοιχείο μενού	Ρυθμίσεις
Επεξεργασία φωτογραφίας	Πατήστε το κουμπί επιλογής  για να μεταβείτε στο μενού Λειτουργία επεξεργασίας φωτογραφιών . Για περισσότερες πληροφορίες, δείτε Μενού Λειτουργία επεξεργασίας φωτογραφιών .
Προβολή πλήρους οθόνης	Πατήστε το κουμπί επιλογής  για προβολή της φωτογραφίας σε ολόκληρη την οθόνη.
Αλλαγή ρυθμίσεων εκτύπωσης	Πατήστε το κουμπί επιλογής  για να μεταβείτε στο μενού Προεπιλεγμένες ρυθμίσεις φωτογραφιών . Για περισσότερες πληροφορίες, δείτε Μενού Ρυθμίσεις εκτύπωσης φωτογραφιών ή μενού Προεπιλεγμένες ρυθμίσεις φωτογραφιών .
Προεπισκόπηση εκτύπωσης	Πατήστε το κουμπί επιλογής  για να δείτε μια προεπισκόπηση της εργασίας εκτύπωσης για την επιλεγμένη φωτογραφία.

Μενού Λειτουργία επεξεργασίας φωτογραφιών

Μπορείτε να αποκτήσετε πρόσβαση στο μενού **Λειτουργία επεξεργασίας φωτογραφιών** εάν ενεργοποιήσετε την επιλογή **Επεξεργασία φωτογραφιών** από το μενού **Περισσότερες επιλογές φωτογραφιών**.

Στοιχείο μενού	Ρυθμίσεις
Φωτεινότητα	Πατήστε το αριστερό ή το δεξί βέλος   για να καθορίσετε τη ρύθμιση σκοτεινότητας (η προεπιλεγμένη ρύθμιση είναι η μεσαία).
Περιστροφή	Περιστροφή της εικόνας 90 μοίρες προς καθορισμένη κατεύθυνση. <ul style="list-style-type: none"> • Δεξιόστροφα * • Αριστερόστροφα 
Περικοπή	Πατήστε το κουμπί επιλογής  και, στη συνέχεια, πατήστε το αριστερό ή το δεξί βέλος   για να επιλέξετε ανάμεσα στις επιλογές Σμίκρυνση ή Διεύρυνση   . Πατήστε επανειλημμένα το κουμπί επιλογής  για να πραγματοποιήσετε σμίκρυνση ή διεύρυνση του πλαισίου της περιοχής που σας ενδιαφέρει.
Αυτόματη βελτίωση	Καθορίστε εάν ο εκτυπωτής θα προσαρμόζει αυτόματα την εικόνα. <ul style="list-style-type: none"> • Απενεργοποίηση* • Ενεργοποίηση

Αφαίρεση φαινομένου κόκκινων ματιών	Καθορίστε εάν ο εκτυπωτής θα ρυθμίζει το χρώμα της εικόνας για τη αφαίρεση του φαινομένου κόκκινων ματιών. <ul style="list-style-type: none"> • Όχι* • Ναι
-------------------------------------	--

* Προεπιλεγμένη εργοστασιακή ρύθμιση

Μενού Ρυθμίσεις εκτύπωσης φωτογραφιών ή μενού Προεπιλεγμένες ρυθμίσεις φωτογραφιών





Μπορείτε να αποκτήσετε πρόσβαση στο μενού **Ρυθμίσεις εκτύπωσης φωτογραφιών** εάν ενεργοποιήσετε την επιλογή **Αλλαγή προεπιλεγμένων ρυθμίσεων** από το κύριο μενού της λειτουργίας **Κάρτα φωτογραφιών** ή εάν ενεργοποιήσετε την επιλογή **Αλλαγή ρυθμίσεων εκτύπωσης** από το μενού **Περισσότερες επιλογές φωτογραφιών**.

Στοιχείο μενού	Ρυθμίσεις
Μέγεθος φωτογραφίας	Καθορίστε το μέγεθος των πρωτότυπων φωτογραφιών. <ul style="list-style-type: none"> • Αυτόματη <p>ΣΗΜΕΙΩΣΗ: Η ρύθμιση αλλάζει σε Αυτόματη εάν το μέγεθος της επιλεγμένης φωτογραφίας δεν χωράει στη διάταξη που έχετε καθορίσει.</p> <ul style="list-style-type: none"> • Hagaki • I • 2L • 60 x 80 χιλ. • A6 • 10 x 15 εκ. • 13 x 18 εκ. • A5 • B5 • A4 • 2.25x3.25" • 3.5x5" • 4x6"* • 5x7" • 8x10" • 8,5x11"
Διάταξη	Καθορισμός του μεγέθους των εκτυπωμένων φωτογραφιών. <ul style="list-style-type: none"> • Αυτόματη* • Χωρίς περίγραμμα (1 ανά σελίδα) • Μία φωτογραφία στο κέντρο • 1 ανά σελίδα • 2 ανά σελίδα • 3 ανά σελίδα • 4 ανά σελίδα • 6 ανά σελίδα • 8 ανά σελίδα • 16 ανά σελίδα
Ποιότητα	Καθορίστε την ποιότητα των φωτογραφιών σας. <ul style="list-style-type: none"> • Αυτόματη* • Πρόχειρη • Κανονική • Φωτογραφία
Χειρισμός χαρτιού	Πατήστε το κουμπί επιλογής  για να εισέλθετε στο μενού Χειρισμός χαρτιού και, στη συνέχεια, επιλέξτε το μέγεθος και τον τύπο της κενής σελίδας που τοποθετείται στη θήκη εισόδου. Εάν διαθέτετε προαιρετική θήκη εισόδου, μπορείτε επίσης να προσδιορίσετε την προέλευση του χαρτιού. Για περισσότερες πληροφορίες, δείτε Μενού Χειρισμός χαρτιού .

* Προεπιλεγμένη εργοστασιακή ρύθμιση



Μενού Φύλλο δοκιμαστικής εκτύπωσης φωτογραφιών

Για να αποκτήσετε πρόσβαση στο μενού **Φύλλο δοκιμαστικής εκτύπωσης φωτογραφιών** επιλέξτε **Φύλλο δοκιμαστικής εκτύπωσης φωτογραφιών** από το κύριο μενού **Κάρτα φωτογραφιών**.

Στοιχείο μενού	Ρυθμίσεις
Εκτύπωση φύλλου με όλες τις X φωτογραφίες	Πατήστε το κουμπί επιλογής  για να εκτυπώσετε ένα φύλλο δοκιμαστικής εκτύπωσης με όλες τις φωτογραφίες που βρίσκονται αποθηκευμένες στην κάρτα μνήμης ή στο κλειδί USB. "X" είναι ο αριθμός των φωτογραφιών που έχουν ανιχνευθεί στην κάρτα μνήμης ή στο κλειδί USB.
Εκτύπωση των 25 πιο πρόσφατων φωτογραφιών	Πατήστε το κουμπί επιλογής  για να εκτυπώσετε ένα φύλλο δοκιμαστικής εκτύπωσης με τις 25 πιο πρόσφατες φωτογραφίες.
Εκτύπωση φύλλου με χρήση εύρους ημερομηνιών	Εκτύπωση μόνο φωτογραφιών που τραβήχτηκαν εντός συγκεκριμένου εύρους ημερομηνίας. 1. Πατήστε το κουμπί επιλογής  και στη συνέχεια επιλέξτε εύρος ημερομηνιών. 2. Πατήστε το κουμπί επιλογής  για να εκτυπώσετε το φύλλο δοκιμαστικής εκτύπωσης.
Σάρωση φύλλου δοκιμαστικής εκτύπωσης	Πατήστε το κουμπί επιλογής  για να σαρώσετε ένα φύλλο δοκιμαστικής εκτύπωσης αφού ορίσετε τις επιλογές σας.

Προεπισκόπηση επιλογών φωτογραφικής μηχανής

Για να αποκτήσετε πρόσβαση στο μενού **Προεπισκόπηση επιλογών φωτογραφικής μηχανής** πατήστε το κουμπί **επιλογής**  από το μενού **Εκτύπωση επιλογών φωτογραφικής μηχανής**.

Για να μετακινηθείτε στις επιλογές της φωτογραφικής μηχανής, πατήστε το αριστερό ή το δεξί **βέλος**  . Πατήστε το κουμπί **έναρξης**  για να εκτυπώσετε φωτογραφίες χρησιμοποιώντας τις τρέχουσες ρυθμίσεις εκτύπωσης.

Για να αλλάξετε τις ρυθμίσεις εκτύπωσης, πατήστε το κουμπί **Μενού** . Στο μενού της λειτουργίας **Κάρτα φωτογραφιών**, μεταβείτε στην επιλογή **Αλλαγή ρυθμίσεων εκτύπωσης φωτογραφιών** και πατήστε το κουμπί **επιλογής** .

Λειτουργία εκτύπωσης αρχείων

Κύριο μενού	Κύριο μενού λειτουργίας
Εκτύπωση αρχείων	Χειρισμός χαρτιού



Χρησιμοποιήστε τη λειτουργία **Εκτύπωση αρχείων** για να εκτυπώσετε τα έγγραφα που έχουν αποθηκευτεί στο κλειδί USB ή την κάρτα μνήμης.

Ο εκτυπωτής αναγνωρίζει αρχεία που έχουν τις εξής επεκτάσεις:

- .doc (Microsoft® Word)
- .xls (Microsoft Excel®)
- .ppt (Microsoft PowerPoint®)
- .pdf (Adobe® Portable Document Format)
- .rtf (Rich Text Format)
- .docx (Microsoft Word Open Document Format)
- .xlsx (Microsoft Excel Open Document Format)

- .pptx (Microsoft PowerPoint Open Document Format)
- .wps (Microsoft Works)
- .wpd (WordPerfect)®)

Για να προβάλετε ή να αλλάξετε τις ρυθμίσεις του μενού **Λειτουργία εκτύπωσης αρχείων**:

1. Βεβαιωθείτε ότι ο εκτυπωτής είναι συνδεδεμένος στον υπολογιστή με εγκατεστημένο το Microsoft Office.
2. Τοποθετήστε μια κάρτα μνήμης στις υποδοχές κάρτας ή ένα κλειδί USB στη θύρα PictBridge.
3. Πατήστε το πάνω ή κάτω **βέλος**   για να μεταβείτε στην **Εκτύπωση αρχείων** και, στη συνέχεια, πατήστε το κουμπί **επιλογής** .

Μενού λειτουργίας εκτύπωσης αρχείων

Στοιχείο μενού	Ρυθμίσεις
Χειρισμός χαρτιού	Πατήστε το κουμπί επιλογής  για να εισέλθετε στο μενού Χειρισμός χαρτιού και, στη συνέχεια, επιλέξτε το μέγεθος και τον τύπο της κενής σελίδας που τοποθετείται στη θήκη εισόδου. Εάν διαθέτετε προαιρετική θήκη εισόδου, μπορείτε επίσης να προσδιορίσετε την προέλευση του χαρτιού. Για περισσότερες πληροφορίες, δείτε Μενού Χειρισμός χαρτιού .
* Προεπιλεγμένες εργοστασιακές ρυθμίσεις	



Fax

Κύριο μενού	Κύριο μενού λειτουργίας	Υπομενού λειτουργίας	Υπομενού λειτουργίας
Fax	Ευρετήριο	Αναζήτηση ονόματος	
		Αναζήτηση αριθμού τηλεφώνου	
		Προσθήκη καταχώρησης	
		Αναζήτηση ομάδας	
		Προσθήκη ομάδας	Αναζήτηση ονόματος Αναζήτηση αριθμού τηλεφώνου Ιστορικό επανάκλησης
	Ιστορικό επανάκλησης		
	Άμεση κλήση		
	Καθυστερήση αποστολής fax		
	Αυτόματη απάντηση		
	Επεξεργασία ρυθμίσεων fax		
	Ρύθμιση fax	Ευρετήριο ταχείας κλήσης	Ευρετήριο
		Ιστορικό και αναφορές	
		Κλήση και απάντηση	Προγραμματισμός αυτόματης απάντησης
		Εκτύπωση Fax	Χειρισμός χαρτιού
		Κλήση και αποστολή	
Αποκλεισμός fax	Αναζήτηση ονόματος αποκλεισμένου fax		

Προσθήκη καταχώρησης αποκλεισμένου fax

Εκτύπωση αναζήτησης αριθμού καταχώρησης αποκλεισμένου fax

Για να προβάλετε ή να αλλάξετε το μενού **Fax**:

1. Από το κύριο μενού πατήστε το κουμπί του επάνω ή του κάτω **βέλους**   για να μετακινηθείτε στην επιλογή **Fax**.
2. Πατήστε το κουμπί **επιλογής** .







Για τη σωστή λειτουργία της αποστολής/λήψης φαξ:

- Η υποδοχή σύνδεσης FAX του εκτυπωτή (FAX—κάτω υποδοχή) πρέπει να είναι συνδεδεμένη σε μια ενεργή αναλογική τηλεφωνική γραμμή. Δείτε [Εγκατάσταση του εκτυπωτή με εξωτερικές συσκευές](#) για λεπτομέρειες εγκατάστασης.

 **ΣΗΜΕΙΩΣΗ:** Δεν μπορείτε να στείλετε φαξ μέσω σύνδεσης DSL (digital subscriber line) ή ISDN (integrated signature digital network), εκτός εάν προμηθευτείτε ένα φίλτρο ψηφιακής γραμμής. Για περισσότερες λεπτομέρειες, επικοινωνήστε με τον παροχέα υπηρεσιών Internet που χρησιμοποιείτε.

- Εάν χρησιμοποιείτε τον εκτυπωτή **Fax Dell 968 AIO**, για να στέλνετε φαξ από μία εφαρμογή, ο εκτυπωτής πρέπει να είναι συνδεδεμένος σε υπολογιστή με καλώδιο USB.

Μενού "Επιλογές fax"

Στοιχείο μενού	Ενέργεια
Παράθυρο αριθμού fax	Χρησιμοποιήστε το πληκτρολόγιο για να εισαγάγετε τον αριθμό στον οποίο θέλετε να στείλετε ένα φαξ. Ο αριθμός εμφανίζεται στο παράθυρο. ΣΗΜΕΙΩΣΗ: Εάν έχετε ήδη εισαγάγει έναν αριθμό στο κύριο μενού Fax, στη συνέχεια μπορείτε επίσης να χρησιμοποιήσετε αυτό το παράθυρο για να εισαγάγετε άλλον αριθμό και να αποστείλετε φαξ.
Ευρετήριο	Πατήστε το κουμπί επιλογής  για να μεταβείτε στο μενού Ευρετήριο . Για περισσότερες πληροφορίες, δείτε Μενού Ευρετήριο .
Ιστορικό επανάκλησης	Πατήστε το κουμπί επιλογής  για να προβάλλετε το ιστορικό επανάκλησης. Εμφανίζονται στην οθόνη οι τελευταίοι πέντε αριθμοί που καλέστηκαν.
Άμεση κλήση	Πατήστε το κουμπί επιλογής  για να μεταβείτε στην κατάσταση λειτουργίας Άμεση κλήση .
Καθυστέρηση αποστολής fax	Πατήστε το κουμπί επιλογής  για να προβάλλετε την οθόνη Καθυστέρηση αποστολής fax . Σε αυτήν την οθόνη, χρησιμοποιήστε το πληκτρολόγιο για να καθορίσετε την ώρα που θέλετε να αποσταλεί το φαξ.
Αυτόματη απάντηση	Ρυθμίστε τον εκτυπωτή σας να απαντά σε όλες τις εισερχόμενες κλήσεις. <ul style="list-style-type: none">• Απενεργοποίηση*• Ενεργοποίηση• Προγραμματισμένη—Πατήστε το κουμπί επιλογής  για να μεταβείτε στο μενού Προγραμματισμός αυτόματης απάντησης. Για περισσότερες πληροφορίες, δείτε Μενού Προγραμματισμός αυτόματης απάντησης.
Επεξεργασία ρυθμίσεων fax	Πατήστε το κουμπί επιλογής  για να μεταβείτε στο μενού Επεξεργασία ρυθμίσεων fax . Για περισσότερες πληροφορίες, δείτε Μενού Επεξεργασία ρυθμίσεων fax .
Ρύθμιση fax	Πατήστε το κουμπί επιλογής  για να μεταβείτε στο μενού Ρύθμιση fax . Για περισσότερες πληροφορίες, δείτε Μενού Ρύθμιση Fax .

* Προεπιλεγμένες εργοστασιακές ρυθμίσεις

Μενού Ευρετήριο

Μπορείτε να μεταβείτε στο μενού **Ευρετήριο** επιλέγοντας **Ευρετήριο** από το μενού **Fax**. Μπορείτε επίσης να αποκτήσετε πρόσβαση σε αυτό το μενού επιλέγοντας **Ευρετήριο καταχωρήσεων ταχείας κλήσης** από το μενού **Ρύθμιση fax**.

Μπορείτε να καθορίσετε έως 99 αριθμούς μνήμης ταχείας κλήσης — 89 αριθμούς μεμονωμένων αριθμών φαξ μνήμης

ταχείας κλήσης και 10 αριθμούς ταχείας κλήσης ομάδας με έως 30 αριθμούς η κάθε μία.

Στοιχείο μενού	Ενέργεια
Αναζήτηση ονόματος	Πατήστε το κουμπί επιλογής  για να μεταβείτε στο μενού Αναζήτηση ονόματος . Για περισσότερες πληροφορίες, δείτε Μενού Αναζήτηση ονόματος .
Αναζήτηση αριθμού τηλεφώνου	Πατήστε το κουμπί επιλογής  για να μεταβείτε στο μενού Αναζήτηση ευρετηρίου . Για περισσότερες πληροφορίες, δείτε Μενού Αναζήτηση αριθμού τηλεφώνου .
Προσθήκη καταχώρησης	Πατήστε το κουμπί επιλογής  για να μεταβείτε στο μενού Ευρετήριο: Προσθήκη καταχώρησης . Για περισσότερες πληροφορίες, δείτε Μενού Προσθήκη καταχώρησης ευρετηρίου .
Αναζήτηση ομάδας	Πατήστε το κουμπί επιλογής  για να μεταβείτε στο μενού Αναζήτηση ομάδας . Για περισσότερες πληροφορίες, δείτε Μενού Αναζήτηση ομάδας .
Προσθήκη ομάδας	Πατήστε το κουμπί επιλογής  για να μεταβείτε στο μενού Ευρετήριο: Προσθήκη ομάδας . Για περισσότερες πληροφορίες, δείτε Μενού Προσθήκη ομάδας ευρετηρίου .
Εκτύπωση λίστας	Πατήστε το κουμπί επιλογής  για να εκτυπώσετε τον τηλεφωνικό κατάλογο που είναι αποθηκευμένος στον εκτυπωτή.

Μενού Αναζήτηση ονόματος

Μπορείτε να μεταβείτε στο μενού **Αναζήτηση ονόματος** επιλέγοντας **Αναζήτηση ονόματος** από το μενού **Ευρετήριο**.

Στοιχείο μενού	Ενέργεια
Παράθυρο κριτηρίων αναζήτησης	Χρησιμοποιήστε το πληκτρολόγιο για να εισαγάγετε ένα γράμμα. Η λίστα μεταβαίνει αυτόματα στο κατάλληλο σημείο στον τηλεφωνικό κατάλογο.
Ταχεία κλήση	Εμφανίζονται τα ονόματα για τις καταχωρήσεις μνήμης ταχείας κλήσης. Ο αριθμός των μνημών ταχείας κλήσης εξαρτάται από τον αριθμό μνημών ταχείας κλήσης που έχουν καθοριστεί στον εκτυπωτή.

Μενού Αναζήτηση αριθμού τηλεφώνου

Μπορείτε να μεταβείτε στο μενού **Αναζήτηση ευρετηρίου** επιλέγοντας **Αναζήτηση αριθμού τηλεφώνου** από το μενού **Ευρετήριο**.

Στοιχείο μενού	Ενέργεια
Παράθυρο κριτηρίων αναζήτησης	Χρησιμοποιήστε το πληκτρολόγιο για να εισαγάγετε έναν αριθμό. Η λίστα μεταβαίνει αυτόματα στο κατάλληλο σημείο στον τηλεφωνικό κατάλογο.
Ταχεία κλήση	Εμφανίζονται οι αριθμοί φαξ για τις καταχωρήσεις μνήμης ταχείας κλήσης. Ο αριθμός των μνημών ταχείας κλήσης εξαρτάται από τον αριθμό μνημών ταχείας κλήσης που έχουν καθοριστεί στον εκτυπωτή.

Μενού Επεξεργασία καταχώρησης ευρετηρίου

Μπορείτε να μεταβείτε στο μενού **Ευρετήριο: Επεξεργασία καταχώρησης** πατώντας το κουμπί **Μενού**  όταν ένας αριθμός ταχείας κλήσης έχει επισημανθεί σε ένα από τα μενού **Αναζήτηση αριθμού τηλεφώνου** ή **Αναζήτηση ονόματος**.

Στοιχείο μενού	Ενέργεια
Όνομα	Χρησιμοποιήστε το πληκτρολόγιο για να επεξεργαστείτε το όνομα της επαφής.
Αριθμός fax	Χρησιμοποιήστε το πληκτρολόγιο για να επεξεργαστείτε τον αριθμό φαξ της επαφής.
Αριθμός ταχείας κλήσης	Εμφανίζεται ο αριθμός μνήμης ταχείας κλήσης που έχει εκχωρηθεί σε αυτήν την επαφή. ΣΗΜΕΙΩΣΗ: Ο αριθμός μνήμης ταχείας κλήσης εκχωρείται αυτόματα. Δεν μπορείτε να αλλάξετε τον αριθμό μνήμης ταχείας κλήσης.
Διαγραφή	Πατήστε το κουμπί επιλογής για να διαγράψετε την καταχώρηση από τον τηλεφωνικό κατάλογο.



Μενού Προσθήκη καταχώρησης ευρετηρίου

Μπορείτε να μεταβείτε στο μενού **Ευρετήριο: Προσθήκη καταχώρησης** επιλέγοντας Προσθήκη καταχώρησης από το μενού **Ευρετήριο**.

Στοιχείο μενού	Ενέργεια
Όνομα	Χρησιμοποιήστε το πληκτρολόγιο για να καταχωρήσετε το όνομα της επαφής.
Αριθμός fax	Χρησιμοποιήστε το πληκτρολόγιο για να καταχωρήσετε τον αριθμό φαξ της επαφής.
Αριθμός ταχείας κλήσης	Ο πιο μικρός διαθέσιμος αριθμός μνήμης ταχείας κλήσης εκχωρείται στην επαφή. ΣΗΜΕΙΩΣΗ: Ο αριθμός μνήμης ταχείας κλήσης εκχωρείται αυτόματα. Δεν μπορείτε να αλλάξετε τον αριθμό μνήμης ταχείας κλήσης.

Μενού Αναζήτηση ομάδας

Μπορείτε να μεταβείτε στο μενού **Αναζήτηση ομάδας** επιλέγοντας Αναζήτηση ομάδας από το μενού **Ευρετήριο**.

Στοιχείο μενού	Ενέργεια
Παράθυρο κριτηρίων αναζήτησης	Χρησιμοποιήστε το πληκτρολόγιο για να εισαγάγετε ένα γράμμα.
Ταχεία κλήση	Εμφανίζονται οι αριθμοί φαξ για τις καταχωρήσεις ομάδων. Ο αριθμός των ομάδων εξαρτάται από τον αριθμό ομάδων που έχουν καθοριστεί στον εκτυπωτή.



Μενού Επεξεργασία ομάδας ευρετηρίου

Μπορείτε να μεταβείτε στο μενού **Ευρετήριο: Επεξεργασία ομάδας** πατώντας το κουμπι **Μενού**  όταν έχει επισημανθεί ένας αριθμός μνήμης ταχείας κλήσης στο μενού **Αναζήτηση ομάδας**.

Στοιχείο μενού	Ενέργεια
Όνομα	Χρησιμοποιήστε το πληκτρολόγιο για να επεξεργαστείτε το όνομα της ομάδας.
Αριθμός fax	Χρησιμοποιήστε το πληκτρολόγιο για να επεξεργαστείτε τον αριθμό φαξ της ομάδας.
Αριθμός ταχείας κλήσης	Εμφανίζεται ο αριθμός μνήμης ταχείας κλήσης που έχει εκχωρηθεί σε αυτήν την ομάδα. ΣΗΜΕΙΩΣΗ: Ο αριθμός μνήμης ταχείας κλήσης εκχωρείται αυτόματα. Δεν μπορείτε να αλλάξετε τον αριθμό μνήμης ταχείας κλήσης.
Διαγραφή καταχώρησης	Πατήστε το κουμπι επιλογής  για να διαγράψετε την καταχώρηση από τον τηλεφωνικό κατάλογο.

Μενού Προσθήκη ομάδας ευρετηρίου

Μπορείτε να μεταβείτε στο μενού **Ευρετήριο: Προσθήκη ομάδας** επιλέγοντας Προσθήκη ομάδας από το μενού **Ευρετήριο**.

Στοιχείο μενού	Ενέργεια
Όνομα	Χρησιμοποιήστε το πληκτρολόγιο για να καταχωρήσετε το όνομα της ομάδας.
Παράθυρο αριθμού fax	Χρησιμοποιήστε το πληκτρολόγιο για να εισάγετε τον αριθμό φαξ της ομάδας.
Αναζήτηση ονόματος	Πατήστε το κουμπι επιλογής  για να μεταβείτε στο μενού Αναζήτηση ονόματος . Για περισσότερες πληροφορίες, δείτε Μενού Αναζήτηση ονόματος .
Αναζήτηση αριθμού τηλεφώνου	Πατήστε το κουμπι επιλογής  για να μεταβείτε στο μενού Αναζήτηση ευρετηρίου . Για περισσότερες πληροφορίες, δείτε Μενού Αναζήτηση αριθμού τηλεφώνου .
Ιστορικό	Πατήστε το κουμπι επιλογής για να προβάλλετε το ιστορικό επανάκλησης. Εμφανίζονται στην

επανάκλησης	οθόνη οι τελευταίοι πέντε αριθμοί που καλέστηκαν.
Αριθμός ταχείας κλήσης	Ο πιο μικρός διαθέσιμος αριθμός μνήμης ταχείας κλήσης εκχωρείται στην ομάδα. ΣΗΜΕΙΩΣΗ: Ο αριθμός μνήμης ταχείας κλήσης εκχωρείται αυτόματα. Δεν μπορείτε να αλλάξετε τον αριθμό μνήμης ταχείας κλήσης.

Μενού Προγραμματισμός αυτόματης απάντησης

Μπορείτε να μεταβείτε στο μενού **Προγραμματισμός αυτόματης απάντησης** επιλέγοντας Προγραμματισμένη από την επιλογή Αυτόματη απάντηση του μενού **Fax** ή επιλέγοντας Προγραμματισμός αυτόματης απάντησης από το μενού **Ήχος κλήσης και απάντηση**.

Όταν είναι ενεργοποιημένη η επιλογή **Αυτόματη απάντηση**, το μηχάνημα φαξ απαντάει στα εισερχόμενα φαξ χωρίς καμία παρεμβολή από το χρήστη. Όταν είναι απενεργοποιημένη η επιλογή **Αυτόματη απάντηση**, πρέπει να γίνει μη αυτόματη λήψη των εισερχόμενων φαξ.

Στοιχείο μενού	Ενέργεια
Τρέχουσα ώρα	Εμφανίζει την τρέχουσα ώρα.
Ενεργοποίηση λειτουργίας αυτόματης απάντησης μετά από	Χρησιμοποιήστε το πληκτρολόγιο για να καθορίσετε την ώρα που θέλετε να ενεργοποιηθεί η Αυτόματη απάντηση .
Απενεργοποίηση λειτουργίας αυτόματης απάντησης μετά από	Χρησιμοποιήστε το πληκτρολόγιο για να καθορίσετε την ώρα που θέλετε να απενεργοποιηθεί η Αυτόματη απάντηση .

Μενού Επεξεργασία ρυθμίσεων fax

Μπορείτε να μεταβείτε στο μενού **Επεξεργασία ρυθμίσεων fax** επιλέγοντας Επεξεργασία ρυθμίσεων fax από το μενού **Fax**.

Οι ρυθμίσεις που έχουν οριστεί σε αυτό το μενού είναι προσωρινές και θα ισχύσουν μόνο για την εργασία φαξ που στέλνετε αυτήν τη στιγμή. Αυτές οι ρυθμίσεις δεν θα έχουν ισχύ στις επόμενες εργασίες φαξ.

Στοιχείο μενού	Ενέργεια
Συνοδευτική σελίδα	Να καθορίσετε εάν θέλετε να αποστέλλεται συνοδευτική σελίδα ή όχι με τα εξερχόμενα φαξ. <ul style="list-style-type: none"> Όχι* Ναι
Έγχρωμο	Καθορίστε το χρώμα των απεσταλμένων φαξ. <ul style="list-style-type: none"> Ασπρόμαυρο* Έγχρωμο
Ποιότητα	Καθορίστε την ποιότητα σάρωσης των φαξ. <ul style="list-style-type: none"> Τυπική* Υψηλή Πολύ υψηλή Μέγιστη
Πιο φωτεινό/Πιο σκούρο	Πατήστε το αριστερό ή το δεξί βέλος < > για να καθορίσετε τη ρύθμιση σκοτεινότητας (η προεπιλεγμένη ρύθμιση είναι η μεσαία).
Μέγεθος πρωτοτύπου	Καθορίστε το μέγεθος του πρωτότυπου εγγράφου. <ul style="list-style-type: none"> 8.5x11"* A4

* Προεπιλεγμένες εργοστασιακές ρυθμίσεις

Μενού Συνοδευτική σελίδα







Μπορείτε να μεταβείτε στο μενού **Συνοδευτική σελίδα** πατώντας το κουμπι **Μενού**  όταν έχει επισημανθεί η επιλογή

Συνοδευτική σελίδα στο μενού **Επεξεργασία ρυθμίσεων fax**. Από το μενού **Συνοδευτική σελίδα**, πατήστε το κουμπί **Μενού**  για να επεξεργαστείτε το περιεχόμενο της συνοδευτικής σελίδας.

Στοιχείο μενού	Ενέργεια
Από #	Καθορίστε τον αριθμό φαξ. <ul style="list-style-type: none">• Αφήστε κενό*• Από #1• Από #2• Από #3• Από #4• Από #5 ΣΗΜΕΙΩΣΗ: Για να εκχωρήσετε ή να αλλάξετε πληροφορίες στο μενού Από , μεταβείτε στην επιλογή που θέλετε να επεξεργαστείτε και στη συνέχεια πατήστε το κουμπί Μενού  . Χρησιμοποιήστε το πληκτρολόγιο για να εισάγετε πληροφορίες σχετικά με τον αποστολέα.
Όνομα	Εμφανίζει το όνομα του αποστολέα.
Αριθμός τηλεφώνου #	Εμφανίζει τον αριθμό τηλεφώνου του αποστολέα.
Αριθμός fax #	Χρησιμοποιήστε το πληκτρολόγιο για να εισάγετε τον αριθμό φαξ.
Προτεραιότητα	Καθορίστε το επίπεδο προτεραιότητας που θέλετε να εμφανίζεται στην συνοδευτική σας σελίδα. <ul style="list-style-type: none">• Κανένα*• Για ενημέρωση• Για απάντηση• Επείγον
Μήνυμα	Χρησιμοποιήστε το πληκτρολόγιο για να εισάγετε το μήνυμά σας για τον παραλήπτη.
* Προεπιλεγμένες εργοστασιακές ρυθμίσεις	





Μενού Ρύθμιση Fax

Μπορείτε να μεταβείτε στο μενού **Ρύθμιση Fax** επιλέγοντας Ρύθμιση Fax από το μενού **Fax** ή επιλέγοντας **Αλλαγή προεπιλεγμένων ρυθμίσεων Fax** από το μενού **Ρύθμιση παραμέτρων**. Οι ρυθμίσεις που θα επιλέξετε σε αυτό το μενού θα ισχύουν για όλες τις εισερχόμενες και εξερχόμενες εργασίες φαξ, εκτός εάν επαναφέρετε τις ρυθμίσεις στις εργοστασιακές προεπιλογές.

Στοιχείο μενού	Ενέργεια
Ευρετήριο ταχείας κλήσης	Πατήστε το κουμπί επιλογής  για να μεταβείτε στο μενού Ευρετήριο . Για περισσότερες πληροφορίες, δείτε Μενού Ευρετήριο .
Ιστορικό και αναφορές	Πατήστε το κουμπί επιλογής  για να αποκτήσετε πρόσβαση στο μενού Ιστορικό και αναφορές . Για περισσότερες πληροφορίες, δείτε Μενού Ιστορικό και αναφορές .
Ήχος κλήσης και απάντηση	Πατήστε το κουμπί επιλογής  για να μεταβείτε στο μενού Ήχος κλήσης και απάντηση . Για περισσότερες πληροφορίες, δείτε Μενού Ήχος κλήσης και απάντηση .
Εκτύπωση Fax	Πατήστε το κουμπί επιλογής  για να μεταβείτε στο μενού Εκτύπωση Fax . Για περισσότερες πληροφορίες, δείτε Μενού Εκτύπωση fax .
Κλήση και αποστολή	Πατήστε το κουμπί επιλογής  για να μεταβείτε στο μενού Κλήση και αποστολή . Για περισσότερες πληροφορίες, δείτε Μενού Κλήση και αποστολή .
Αποκλεισμός fax	Πατήστε το κουμπί επιλογής  για να μεταβείτε στο μενού Αποκλεισμός fax . Για περισσότερες πληροφορίες, δείτε Μενού Αποκλεισμός fax .





Μενού Ιστορικό και αναφορές

Μπορείτε να μεταβείτε στο μενού **Ιστορικό και αναφορές** επιλέγοντας **Ιστορικό και αναφορές** από το μενού **Ρύθμιση Fax**.

Στοιχείο μενού	Ενέργεια
Προβολή του ιστορικού αποστολής/λήψης στην οθόνη	Πατήστε το κουμπί επιλογής  για να προβάλλετε το ιστορικό των φαξ στην οθόνη.
Εκτύπωση ιστορικού αποστολής	Πατήστε το κουμπί επιλογής  για να εκτυπώσετε το ιστορικό των απεσταλμένων φαξ.
Εκτύπωση ιστορικού λήψης	Πατήστε το κουμπί επιλογής  για να εκτυπώσετε το ιστορικό των ληφθέντων φαξ.
Προβολή εκκρεμών φαξ	Πατήστε το κουμπί επιλογής  για να προβάλλετε στην οθόνη πληροφορίες σχετικά με τα εκκρεμή φαξ.
Αναφορά	Καθορίστε πότε θα εκτυπώνεται αναφορά ιστορικού αποστολής/λήψης φαξ. <ul style="list-style-type: none"> • Μη αυτόματη εκτύπωση* • Κάθε 40 εργασίες
Εκτύπωση ιστορικού δραστηριοτήτων φαξ	Πατήστε το κουμπί επιλογής  για να εκτυπώσετε το ιστορικό της δραστηριότητας του φαξ.
Επιβεβαίωση	Καθορίστε πότε θέλετε να γίνεται εκτύπωση επιβεβαίωσης φαξ. <ul style="list-style-type: none"> • Σε σφάλμα* • Για όλα • Απενεργοποίηση
* Προεπιλεγμένες εργοστασιακές ρυθμίσεις	

Μενού Περισσότερες επιλογές ιστορικού φαξ



Μπορείτε να μεταβείτε στο μενού **Περισσότερες επιλογές ιστορικού φαξ** επισημαίνοντας έναν από τους αριθμούς που εμφανίζεται στην οθόνη **Ιστορικό φαξ** και πατώντας το κουμπί **επιλογής** .

Στοιχείο μενού	Ενέργεια
Επανάκληση αυτού του αριθμού	Πατήστε το κουμπί επιλογής  για να μεταβείτε στο μενού Fax με τον επιλεγμένο αριθμό που εμφανίζεται στο παράθυρο αριθμού φαξ.
Προσθήκη αριθμού στο ευρετήριο	Πατήστε το κουμπί επιλογής  για να μεταβείτε στο μενού Ευρετήριο: Προσθήκη καταχώρησης με το πεδίο αριθμού φαξ συμπληρωμένο αυτόματα με τον τρέχοντα αριθμό φαξ.
Προσθήκη αριθμού στα αποκλεισμένα φαξ	Πατήστε το κουμπί επιλογής  για να μεταβείτε στο μενού Αποκλεισμένα φαξ. Προσθήκη καταχώρησης με το πεδίο αριθμού φαξ συμπληρωμένο αυτόματα με τον τρέχοντα αριθμό φαξ.
Διαγραφή όλων των ιστορικών	Πατήστε το κουμπί επιλογής  για να διαγράψετε το αρχείο δραστηριότητας φαξ.

Μενού Ήχος κλήσης και απάντηση

Μπορείτε να μεταβείτε στο μενού **Ήχος κλήσης και απάντηση** επιλέγοντας Ήχος κλήσης και απάντηση από το μενού **Ρύθμιση Fax**.

Στοιχείο μενού	Ενέργεια
Ένταση ήχου κλήσης	Καθορίστε την ένταση ήχου κλήσης του fax modem. <ul style="list-style-type: none"> • Χαμηλό* • Υψηλό • Απενεργοποιημένο
Ενεργοποίηση απάντησης	Καθορίστε τον αριθμό κτύπων πριν απαντήσει ο εκτυπωτής σε εισερχόμενη κλήση. <ul style="list-style-type: none"> • 1ο κουδούνισμα • 2ο κουδούνισμα • 3ο κουδούνισμα* • 5ο κουδούνισμα

Χαρακτηριστικός ήχος	Καθορίστε τον χαρακτηριστικό ήχο κλήσης που αντιστοιχεί με την επιλογή που σας παρέχεται από την τηλεφωνική υπηρεσία. <ul style="list-style-type: none"> • Όσοι κτύποι* • Μονός • Διπλός • Τριπλός
Προγραμματισμός αυτόματης απάντησης	Πατήστε το κουμπί επιλογής  για να μεταβείτε στο μενού Προγραμματισμός αυτόματης απάντησης . Για περισσότερες πληροφορίες, δείτε Μενού Προγραμματισμός αυτόματης απάντησης .
Πρώθηση Fax	Ρυθμίστε τον εκτυπωτή σας να προωθεί φαξ ή να τα προωθεί και να εκτυπώνει ένα αντίγραφο. <ul style="list-style-type: none"> • Απενεργοποίηση* • Πρώθηση • Εκτύπωση & Πρώθηση
Κωδικός μη αυτόματης απάντησης	Πατήστε το κουμπί επιλογής  για να εμφανιστεί το μενού Κωδικός λήψης . Για να αλλάξετε τον κωδικό, χρησιμοποιήστε το πληκτρολόγιο για να ορίσετε ένα νέο κωδικό και στη συνέχεια πατήστε το κουμπί επιλογής  . <p>ΣΗΜΕΙΩΣΗ: Ο προεπιλεγμένος κωδικός είναι DELL# (3355#).</p>
Χαρακτηριστικός ήχος αναγνωριστικού καλούντος	<ul style="list-style-type: none"> • Χαρακτηριστικός ήχος 1 (FSK)* • Χαρακτηριστικός ήχος 2 (DTMF) <p>ΣΗΜΕΙΩΣΗ: Το μοτίβο εντοπισμού του αναγνωριστικού καλούντος προσδιορίζεται από τη χώρα ή την περιοχή που επιλέξατε κατά τη διάρκεια της αρχικής ρύθμισης. Εάν τα τηλέφωνα στη χώρα σας χρησιμοποιούν δύο μοτίβα αναγνώρισης, επικοινωνήστε με την εταιρεία τηλεφωνίας στην οποία είστε συνδρομητής για να μάθετε ποιο μοτίβο χρησιμοποιεί.</p>
* Προεπιλεγμένη εργοστασιακή ρύθμιση	





Μενού Εκτύπωση fax

Μπορείτε να μεταβείτε στο μενού **Εκτύπωση fax** επιλέγοντας **Εκτύπωση fax** από το μενού **Ρύθμιση fax**.

Στοιχείο μενού	Ενέργεια
Εάν είναι πολύ μεγάλο	Καθορίστε τον τρόπο χειρισμού του εκτυπωτή για τα εισερχόμενα φαξ των οποίων το μέγεθος είναι πολύ μεγάλο για να εκτυπωθούν σε μία σελίδα. <ul style="list-style-type: none"> • Προσαρμογή στη σελίδα* • Χρήση δύο σελίδων
Υποσέλιδο fax	Καθορίστε εάν θα συμπεριλαμβάνεται υποσέλιδο στα εκτυπωμένα φαξ. <ul style="list-style-type: none"> • Ενεργοποίηση* • Απενεργοποίηση
Εκτύπωση διπλής όψης	Καθορίστε την προτίμησή σας για εκτύπωση διπλής όψης. <ul style="list-style-type: none"> • Εκτύπωση μονής όψης* • Εκτύπωση διπλής όψης
Χειρισμός χαρτιού	Πατήστε το κουμπί επιλογής  για να εισέλθετε στο μενού Χειρισμός χαρτιού και, στη συνέχεια, επιλέξτε το μέγεθος και τον τύπο της κενής σελίδας που τοποθετείται στη θήκη εισόδου. Εάν διαθέτετε προαιρετική θήκη εισόδου, μπορείτε επίσης να προσδιορίσετε την προέλευση του χαρτιού. Για περισσότερες πληροφορίες, δείτε Μενού Χειρισμός χαρτιού .
* Προεπιλεγμένες εργοστασιακές ρυθμίσεις	

Μενού Κλήση και αποστολή

Μπορείτε να μεταβείτε στο μενού **Κλήση και αποστολή** επιλέγοντας **Κλήση** και **αποστολή** από το μενού **Ρύθμιση fax**.



Στοιχείο μενού	Ενέργεια
Τον αριθμό του fax	Χρησιμοποιήστε το πληκτρολόγιο για να εισάγετε τον αριθμό φαξ. Ο αριθμός αυτός εμφανίζεται στη συνοδευτική σελίδα των εξερχόμενων φαξ.
Το όνομα του fax	Χρησιμοποιήστε το πληκτρολόγιο για να ορίσετε το όνομα του εκτυπωτή. Αυτό είναι το όνομα που θα εμφανίζεται στην επικεφαλίδα του φαξ στα εξερχόμενα φαξ.
Συνοδευτική σελίδα	Να καθορίσετε εάν θέλετε να αποστέλλεται συνοδευτική σελίδα ή όχι με τα εξερχόμενα φαξ. <ul style="list-style-type: none">• Όχι*• Ναι
Έγχρωμο	Καθορίστε το χρώμα των εξερχόμενων φαξ. <ul style="list-style-type: none">• Ασπρόμαυρο*• Έγχρωμο
Ποιότητα	Καθορίστε την ποιότητα σάρωσης των εξερχόμενων φαξ. <ul style="list-style-type: none">• Τυπική*• Υψηλή• Πολύ υψηλή• Μέγιστη
Πιο φωτεινό/Πιο σκούρο	Πατήστε το αριστερό ή το δεξί βέλος   για να καθορίσετε τη ρύθμιση σκοτεινότητας (η προεπιλεγμένη ρύθμιση είναι η μεσαία).
Μέθοδος κλήσης	Καθορίστε τη μέθοδο κλήσης που αντιστοιχεί στο τηλεφωνικό σας σύστημα. <ul style="list-style-type: none">• Τονική κλήση*• Παλμική κλήση• Πίσω από PBX (Απενεργοποίηση εντοπισμού ήχου κλήσης)
Χρόνος επανάκλησης	Καθορίστε το χρονικό διάστημα αναμονής του εκτυπωτή πριν την επανάληψη προσπάθειας αποστολής φαξ που δεν είχαν αποσταλεί με επιτυχία. <ul style="list-style-type: none">• 1 λεπτό• 2 λεπτά*• 3 λεπτά*• 4 λεπτά*• 5 λεπτά*• 6 λεπτά*• 7 λεπτά*• 8 λεπτά*
Προσπάθειες επανάκλησης	Καθορίστε τον αριθμό των προσπαθειών του εκτυπωτή για αποστολή ανεπιτυχόντων φαξ. <ul style="list-style-type: none">• 0 Φορές• 1 φορά• 2 φορές• 3 φορές• 4 φορές• 5 φορές
Πρόθεμα κλήσης	<ul style="list-style-type: none">• Καμία*—Πατήστε το κουμπί επιλογής  για να αλλάξετε τις προεπιλεγμένες ρυθμίσεις.• Δημιουργία—Πατήστε το κουμπί επιλογής  για να δημιουργήσετε ένα πρόθεμα κλήσης, εφόσον είναι απαραίτητο για εξωτερική γραμμή.• Τροποποίηση—Πατήστε το κουμπί επιλογής  για να αλλάξετε το τρέχον πρόθεμα.
Ένταση ήχου κλήσης	Καθορίστε την ένταση ήχου κλήσης του fax modem. <ul style="list-style-type: none">• Απενεργοποίηση• Χαμηλή*• Υψηλή



Σάρωση	<ul style="list-style-type: none"> • Πριν από την κλήση*—το φαξ σαρώνεται και αποθηκεύεται στη μνήμη πριν από την κλήση του αριθμού φαξ. • Μετά την κλήση—καλείται ο αριθμός φαξ, γίνεται σύνδεση με το φαξ - παραλήπτη και στη συνέχεια σαρώνεται το φαξ.
Μέγιστη ταχύτητα αποστολής	<p>Καθορίστε τη μέγιστη ταχύτητα δεδομένων που θα επιτρέπει το τηλεφωνικό σας σύστημα.</p> <ul style="list-style-type: none"> • 33.600 bps* • 31.200 bps • 28.800 bps • 26.400 bps • 24.000 bps • 21.600 bps • 19.200 bps • 16.800 bps • 14.400 bps • 12.000 bps • 9.600 bps • 7.200 bps • 4.800 bps • 2.400 bps
Αυτόματη μετατροπή fax	<ul style="list-style-type: none"> • Ενεργοποίηση*—το φαξ μετατρέπεται αυτόματα ώστε να είναι συμβατό με τη συσκευή φαξ του παραλήπτη ανεξάρτητα από τις ρυθμίσεις αποστολής. • Απενεργοποίηση—εμφανίζεται σφάλμα μη υποστηριζόμενου φαξ αν οι ρυθμίσεις αποστολής δε συμφωνούν με τις ρυθμίσεις του μηχανήματος φαξ - παραλήπτης.
Διόρθωση σφάλματος	<p>Καθορίστε εάν θα γίνεται αυτόματη διόρθωση σφαλμάτων δεδομένων στα φαξ από τον εκτυπωτή.</p> <ul style="list-style-type: none"> • Ενεργοποίηση* • Απενεργοποίηση
Μέγεθος πρωτοτύπου	<p>Καθορίστε το αρχικό μέγεθος των φαξ.</p> <ul style="list-style-type: none"> • 8.5x11"* • A4
* Προεπιλεγμένες εργοστασιακές ρυθμίσεις	

Μενού Αποκλεισμός fax

Μπορείτε να μεταβείτε στο μενού **Αποκλεισμός fax** επιλέγοντας **Αποκλεισμός fax** από το μενού **Ρύθμιση fax**.

Όταν είναι ενεργοποιημένη η επιλογή αποκλεισμού fax, οι κλήσεις που λαμβάνονται από μηχανήματα fax με αναγνώριση καλούντος που ταιριάζει με κάποιον αριθμό της λίστας αποκλεισμένων ή που έχουν απενεργοποιήσει την αναγνώριση καλούντος αποσυνδέονται.

Στοιχείο μενού	Ενέργεια
Λίστα αποκλεισμού	<p>Ενεργοποίηση ή απενεργοποίηση της λειτουργίας αποκλεισμού φαξ.</p> <ul style="list-style-type: none"> • Απενεργοποίηση* • Ενεργοποίηση
Αποκλεισμός κλήσεων χωρίς αναγνώριση	<p>Καθορίστε εάν ο εκτυπωτής θα αποδέχεται φαξ από άγνωστους αποστολείς.</p> <ul style="list-style-type: none"> • Απενεργοποίηση* • Ενεργοποίηση
Αναζήτηση ονόματος αποκλεισμένου fax	<p>Πατήστε το κουμπί επιλογής  για να μεταβείτε στο μενού Αναζήτηση ονόματος αποκλεισμένου fax. Για περισσότερες πληροφορίες, δείτε Μενού Αναζήτηση ονόματος αποκλεισμένου fax.</p>
Αναζήτηση αριθμού καταχώρησης	<p>Πατήστε το κουμπί επιλογής  για να μεταβείτε στο μενού Αναζήτηση αριθμού αποκλεισμένου fax. Για περισσότερες πληροφορίες, δείτε Μενού Αναζήτηση αριθμού αποκλεισμένου fax.</p>

αποκλεισμένου fax	καταχώρησης αποκλεισμένου fax.
Προσθήκη καταχώρησης αποκλεισμένου fax	Πατήστε το κουμπί επιλογής  για να μεταβείτε στο μενού Αποκλεισμένα fax: Προσθήκη καταχώρησης . Για περισσότερες πληροφορίες, δείτε Μενού Επεξεργασία καταχώρησης αποκλεισμένου fax .
Εκτύπωση λίστας αποκλεισμένων fax	Πατήστε το κουμπί επιλογής  για να εκτυπώσετε τα περιεχόμενα της λίστας αποκλεισμένων φαξ.
* Προεπιλεγμένες εργοστασιακές ρυθμίσεις	

Μενού Αναζήτηση ονόματος αποκλεισμένου fax

Μπορείτε να μεταβείτε στο μενού **Αναζήτηση ονόματος αποκλεισμένου fax** επιλέγοντας **Αναζήτηση ονόματος αποκλεισμένου fax** από το μενού **Αποκλεισμός fax**.

Στοιχείο μενού	Ενέργεια
Παράθυρο κριτηρίων αναζήτησης	Χρησιμοποιήστε το πληκτρολόγιο για να εισαγάγετε ένα γράμμα. Η λίστα μεταβαίνει αυτόματα στο κατάλληλο σημείο στον τηλεφωνικό κατάλογο.
Τιμή λίστας αποκλεισμένων fax	Εμφανίζεται η επαφή που έχει αποκλειστεί. Ο αριθμός των επαφών στη λίστα εξαρτάται από τον αριθμό των αριθμών fax που έχετε αποκλείσει.

Μενού Αναζήτηση αριθμού καταχώρησης αποκλεισμένου fax

Μπορείτε να μεταβείτε στο μενού **Αναζήτηση αριθμού καταχώρησης αποκλεισμένου fax** επιλέγοντας **Αναζήτηση αριθμού καταχώρησης αποκλεισμένου fax** από το μενού **Αποκλεισμός fax**.

Στοιχείο μενού	Ενέργεια
Παράθυρο κριτηρίων αναζήτησης	Χρησιμοποιήστε το πληκτρολόγιο για να εισαγάγετε έναν αριθμό. Η λίστα μεταβαίνει αυτόματα στο κατάλληλο σημείο στον τηλεφωνικό κατάλογο.
Αριθμός λίστας αποκλεισμένων fax	Εμφανίζεται ο αριθμός που έχει εκχωρηθεί στον αποκλεισμένο αριθμό φαξ. Ο αριθμός που εκχωρείται στη λίστα αποκλεισμένων φαξ εξαρτάται από τον αριθμό των αριθμών φαξ που έχετε αποκλείσει.

Μενού Επεξεργασία καταχώρησης αποκλεισμένου fax

Μπορείτε να μεταβείτε στο μενού **Επεξεργασία καταχώρησης αποκλεισμένου fax**, πατώντας το κουμπί **Μενού**  ενώ ένας αριθμός έχει επισημανθεί στα μενού **Αναζήτηση ονόματος αποκλεισμένου fax** ή **Αναζήτηση αριθμού καταχώρησης αποκλεισμένου fax**.

Στοιχείο μενού	Ενέργεια
Όνομα	Χρησιμοποιήστε το πληκτρολόγιο για να επεξεργαστείτε το όνομα της επαφής.
Αριθμός fax	Χρησιμοποιήστε το πληκτρολόγιο για να επεξεργαστείτε τον αριθμό φαξ της επαφής.
Αριθμός Αποκλεισμένου fax	Εκχωρείται ένας αριθμός στον αποκλεισμένο αριθμό φαξ. ΣΗΜΕΙΩΣΗ: Ο αριθμός εκχωρείται αυτόματα. Δεν μπορείτε να αλλάξετε τον εκχωρημένο αριθμό.
Διαγραφή καταχώρησης	Πατήστε το κουμπί επιλογής  για να διαγράψετε αυτήν την καταχώρηση από τη λίστα αποκλεισμένων φαξ.

Μενού Επεξεργασία καταχώρησης αποκλεισμένου fax

Μπορείτε να μεταβείτε στο μενού **Επεξεργασία καταχώρησης αποκλεισμένου fax** επιλέγοντας **Επεξεργασία καταχώρησης αποκλεισμένου fax** από το μενού **Αποκλεισμός fax**.

Μπορείτε να προσθέσετε έως 50 αριθμούς στη λίστα αποκλεισμένων fax.





Στοιχείο μενού	Ενέργεια

Όνομα	Χρησιμοποιήστε το πληκτρολόγιο για να επεξεργαστείτε το όνομα της επαφής.
Αριθμός fax	Χρησιμοποιήστε το πληκτρολόγιο για να επεξεργαστείτε τον αριθμό φαξ της επαφής. Είναι απαραίτητο να πληκτρολογήσετε έναν αριθμό για να προσθέσετε μια καταχώρηση από αυτό το μενού.
Αριθμός Αποκλεισμένου fax	Εκχωρείται ένας αριθμός στον αποκλεισμένο αριθμό fax. ΣΗΜΕΙΩΣΗ: Ο αριθμός εκχωρείται αυτόματα. Δεν μπορείτε να αλλάξετε τον εκχωρημένο αριθμό.

Σάρωση

Κύριο μενού	Κύριο μενού λειτουργίας
Σάρωση	Σάρωση σε
	Έγχρωμο
	Ποιότητα
	Μέγεθος πρωτοτύπου
	Αλλαγή προεπιλεγμένων ρυθμίσεων σάρωσης

Για να προβάλετε ή να αλλάξετε τις ρυθμίσεις του μενού **Λειτουργία σάρωσης**:

- Βεβαιωθείτε ότι ο εκτυπωτής και ο υπολογιστής σας είναι συνδεδεμένοι μέσω ενός καλωδίου USB.
- Από το κύριο μενού, πατήστε το πάνω ή κάτω κουμπί **βέλους**   για να μεταβείτε στην επιλογή **Σάρωση** και, στη συνέχεια, πατήστε το κουμπί **επιλογής** .
- Αν ο υπολογιστής σας είναι συνδεδεμένος σε δίκτυο, επιλέξτε κεντρικό υπολογιστή από την οθόνη **Επιλογή κεντρικού υπολογιστή** και πληκτρολογήστε έναν τετραψήφιο Προσωπικό Αριθμό Αναγνώρισης (PIN), αν είναι απαραίτητο, για τον επιλεγμένο κεντρικό υπολογιστή.
- Πατήστε το κουμπί **επιλογής** .

Μενού λειτουργίας σάρωσης

Στοιχείο μενού	Ρυθμίσεις
Σάρωση σε	Επιλέξτε το πρόγραμμα στο οποίο θα σταλούν τα αποτελέσματα σάρωσης. <ul style="list-style-type: none"> Προεπισκόπηση Ηλεκτρονικό ταχυδρομείο Αρχείο εγκατεστημένο λογισμικό στον υπολογιστή σας
Έγχρωμο	Καθορίστε το χρώμα της σάρωσής σας. <ul style="list-style-type: none"> Έγχρωμο* Ασπρόμαυρο
Ποιότητα	Καθορίστε την ποιότητα (ανάλυση) της σάρωσής σας. <ul style="list-style-type: none"> Αυτόματη* 150 dpi 300 dpi 600 dpi
Μέγεθος πρωτοτύπου	Καθορίστε το μέγεθος του πρωτότυπου εγγράφου ή εικόνας. <ul style="list-style-type: none"> Αυτόματη ανίχνευση* I 2L A6 A5

- B5
- A4
- 2.25x3.25"
- 3x5"
- 4x6"
- 5x7"
- 8x10"
- 8,5x11"

Αλλαγή προεπιλεγμένων ρυθμίσεων



Πατήστε το κουμπι **επιλογής**  για να εισέλθετε στο μενού **Προεπιλεγμένες ρυθμίσεις σάρωσης**.
Για περισσότερες πληροφορίες, δείτε [Μενού "Προεπιλεγμένες ρυθμίσεις σάρωσης"](#).

*** Προεπιλεγμένες εργοστασιακές ρυθμίσεις**











Λειτουργία Ρύθμιση παραμέτρων

Κύριο μενού	Κύριο μενού λειτουργίας	Υπομενού λειτουργίας	Υπομενού λειτουργίας
Ρύθμιση παραμέτρων	Χειρισμός χαρτιού		
	Αλλαγή προεπιλεγμένων ρυθμίσεων εκτυπωτή	Ορισμός ημερομηνίας και ώρας	
		Χειρισμός χαρτιού	
	Αλλαγή προεπιλεγμένων ρυθμίσεων αντιγραφής	Χειρισμός χαρτιού	
	Αλλαγή προεπιλεγμένων ρυθμίσεων φωτογραφιών	Χειρισμός χαρτιού	
	Αλλαγή προεπιλεγμένων ρυθμίσεων φαξ	Ευρετήριο ταχείας κλήσης	Ευρετήριο
		Ιστορικό και αναφορές	
		Ήχος κλήσης και απάντηση	Προγραμματισμός αυτόματης απάντησης
		Εκτύπωση Fax	Χειρισμός χαρτιού
		Κλήση και αποστολή	
		Αποκλεισμός fax	Αναζήτηση ονόματος αποκλεισμένου fax
			Αναζήτηση αριθμού καταχώρησης αποκλεισμένου fax
			Προσθήκη καταχώρησης αποκλεισμένου fax
	Αλλαγή προεπιλεγμένων ρυθμίσεων σάρωσης		
	Αλλαγή προεπιλεγμένων ρυθμίσεων Bluetooth	Χειρισμός χαρτιού	
	Αλλαγή προεπιλεγμένων ρυθμίσεων PictBridge	Χειρισμός χαρτιού	
	Λίστα ρυθμίσεων εκτύπωσης		
	Ρύθμιση δικτύου	Μενού Ασύρματη λειτουργία	Ποιότητα ασύρματου σήματος
		TCP/IP	Ορισμός διεύθυνσης IP
			Ορισμός μάσκας δικτύου IP
Ορισμός πύλης IP			
Μενού Ώρα δικτύου			

Για να αποκτήσετε πρόσβαση στο μενού **Ρύθμιση παραμέτρων**:

- Από το κύριο μενού, πατήστε το πάνω ή κάτω **βέλος**   για να μεταβείτε στην επιλογή **Ρύθμιση παραμέτρων**.
- Πατήστε το κουμπί **επιλογής** .

Μενού λειτουργίας Ρύθμιση παραμέτρων

Στοιχείο μενού	Ενέργεια
Χειρισμός χαρτιού	Πατήστε το κουμπί επιλογής  για να μεταβείτε στο μενού Χειρισμός χαρτιού . Για περισσότερες πληροφορίες, δείτε Μενού Χειρισμός χαρτιού .
Αλλαγή προεπιλεγμένων ρυθμίσεων εκτυπωτή	Πατήστε το κουμπί επιλογής  για να μεταβείτε στο μενού Προεπιλεγμένες ρυθμίσεις εκτυπωτή . Για περισσότερες πληροφορίες, δείτε Μενού "Προεπιλεγμένες ρυθμίσεις εκτυπωτή" .
Αλλαγή προεπιλεγμένων ρυθμίσεων αντιγραφής	Πατήστε το κουμπί επιλογής  για να μεταβείτε στο μενού Προεπιλεγμένες ρυθμίσεις αντιγραφής . Για περισσότερες πληροφορίες, δείτε Μενού "Προεπιλεγμένες ρυθμίσεις αντιγραφής" .
Αλλαγή προεπιλεγμένων ρυθμίσεων φωτογραφιών	Πατήστε το κουμπί επιλογής  για να μεταβείτε στο μενού Προεπιλεγμένες ρυθμίσεις φωτογραφιών . Για περισσότερες πληροφορίες, δείτε Μενού "Προεπιλεγμένες ρυθμίσεις φωτογραφιών" .
Αλλαγή προεπιλεγμένων ρυθμίσεων φαξ	Πατήστε το κουμπί επιλογής  για να μεταβείτε στο μενού Ρύθμιση fax . Για περισσότερες πληροφορίες, δείτε Μενού Ρύθμιση Fax .
Αλλαγή προεπιλεγμένων ρυθμίσεων σάρωσης	Πατήστε το κουμπί επιλογής  για να εισέλθετε στο μενού Προεπιλεγμένες ρυθμίσεις σάρωσης . Για περισσότερες πληροφορίες, δείτε Μενού "Προεπιλεγμένες ρυθμίσεις σάρωσης" .
Αλλαγή προεπιλεγμένων ρυθμίσεων Bluetooth	Πατήστε το κουμπί επιλογής  για να μεταβείτε στο μενού Προεπιλεγμένες ρυθμίσεις Bluetooth . Για περισσότερες πληροφορίες, δείτε Μενού "Προεπιλεγμένες ρυθμίσεις Bluetooth" .
Αλλαγή προεπιλεγμένων ρυθμίσεων PictBridge	Πατήστε το κουμπί επιλογής  για να μεταβείτε στο μενού Προεπιλεγμένες ρυθμίσεις PictBridge . Για περισσότερες πληροφορίες, δείτε Μενού "Προεπιλεγμένες ρυθμίσεις PictBridge" .
Λίστα ρυθμίσεων εκτύπωσης	Πατήστε το κουμπί επιλογής  για να εκτυπώσετε μια λίστα με τις επιλογές που έχουν οριστεί μέσω του πίνακα ελέγχου.
Ρύθμιση δικτύου	Πατήστε το κουμπί επιλογής  για να μεταβείτε στο μενού Ρύθμιση δικτύου . Για περισσότερες πληροφορίες, δείτε Μενού "Ρύθμιση δικτύου" .

Μενού Χειρισμός χαρτιού

Από το μενού **Χειρισμός χαρτιού** μπορείτε να επιλέξετε τον τύπο και το μέγεθος κενής σελίδας που θα τοποθετήσετε στη θήκη εισόδου. Εάν διαθέτετε προαιρετική θήκη εισόδου, μπορείτε επίσης να προσδιορίσετε την προέλευση του χαρτιού.

Μπορείτε να προβάλετε ή να αλλάξετε τις ρυθμίσεις του μενού **Χειρισμός χαρτιού** επιλέγοντας **Χειρισμός χαρτιού** από τα μενού **Ρύθμιση παραμέτρων**, **Αντιγραφή**, **Ρυθμίσεις εκτύπωσης φωτογραφιών**, **Προεπιλεγμένες ρυθμίσεις φωτογραφιών**, **Προεπιλεγμένες ρυθμίσεις εκτύπωσης αρχείων**, **Εκτύπωση fax** ή **Προεπιλεγμένες ρυθμίσεις Bluetooth**.

Μενού "Χειρισμός χαρτιού" για εκτυπωτή που διαθέτει μόνο μία θήκη εισόδου

Στοιχείο μενού	Ρυθμίσεις
Μέγεθος	Ορίστε το μέγεθος του χαρτιού που είναι τοποθετημένο στη θήκη εισόδου. <ul style="list-style-type: none">• 8.5x11"*• 8,5x14"• A4*• B5• A5• A6

	<p>I</p> <ul style="list-style-type: none"> • 2L • Hagaki • 3x5" • 3.5x5" • 4x6" • 4x8" • 5x7" • 10 x 15 εκ. • 10 x 20 εκ. • 13 x 18 εκ. <p>ΣΗΜΕΙΩΣΗ: Το Μέγεθος εξαρτάται από τη χώρα που επιλέξατε κατά την αρχική εγκατάσταση. Εάν αλλάξετε την επιλογή Μέγεθος σε κάποιο μενού, τότε θα αλλάξει σε όλα τα μενού.</p>
Τύπος	<p>Ορίστε τον τύπο του χαρτιού που είναι τοποθετημένο στη θήκη εισόδου.</p> <ul style="list-style-type: none"> • Αυτόματη ανίχνευση* • Απλό • Ματ • Φωτογραφία • Διαφάνεια
<p>* Προεπιλεγμένη εργοστασιακή ρύθμιση</p>	









Υπάρχουν επιπλέον επιλογές όταν προσαρτηθεί δευτέρα θήκη χαρτιού

Στοιχείο μενού	Ρυθμίσεις
Μέγεθος-Θήκη 2	<p>Η Θήκη 1 και η Θήκη 2 έχουν το ίδιο προεπιλεγμένο μέγεθος χαρτιού κατά την αρχική εγκατάσταση. Μπορείτε να τοποθετήσετε διαφορετικά μεγέθη χαρτιού σε αυτές τις θήκες και να επιλέξετε τις αντίστοιχες ρυθμίσεις μεγέθους χαρτιού για αυτές.</p> <p>Η θήκη 2 έχει τις ίδιες επιλογές μεγέθους όπως η θήκη 1.</p>
Τύπος- Θήκη 2	<p>Η θήκη 2 έχει τις ίδιες επιλογές τύπου χαρτιού όπως η θήκη 1.</p>
Σύνδεση θηκών	<p>Καθορίστε εάν ο εκτυπωτής θα τροφοδοτείται με χαρτί από τη δεύτερη θήκη όταν η πρώτη θήκη είναι κενή.</p> <ul style="list-style-type: none"> • Απενεργοποίηση* • Αυτόματη <p>Για περισσότερες πληροφορίες, δείτε Παρουσίαση της σύνδεσης θηκών.</p>
Προέλευση αντιγράφου	<p>Καθορίστε την πηγή χαρτιού για τη δημιουργία αντιγράφων.</p> <ul style="list-style-type: none"> • Θήκη 1* • Θήκη 2
Προέλευση φωτογραφιών	<p>Καθορίστε την πηγή χαρτιού για τη εκτύπωση φωτογραφιών.</p> <ul style="list-style-type: none"> • Θήκη 1* • Θήκη 2
Προέλευση εκτύπωσης αρχείων	<p>Καθορίστε την πηγή χαρτιού για τη εκτύπωση φωτογραφιών.</p> <ul style="list-style-type: none"> • Θήκη 1* • Θήκη 2
Προέλευση fax	<p>Καθορίστε την πηγή χαρτιού για τη εκτύπωση φαξ.</p> <ul style="list-style-type: none"> • Θήκη 1* • Θήκη 2 • Αυτόματη <p>ΣΗΜΕΙΩΣΗ: Επιλέξτε Αυτόματη εάν θέλετε ο εκτυπωτής να μπορεί να χρησιμοποιεί αυτόματα τη θήκη που περιέχει χαρτί που ταιριάζει στο μέγεθος του εισερχόμενου φαξ. Θα πρέπει, επίσης, να ορίσετε το σωστό μέγεθος χαρτιού και στις δύο θήκες.</p>

Προέλευση PictBridge	Καθορίστε την πηγή χαρτιού για την εκτύπωση φωτογραφιών από φωτογραφική μηχανή PictBridge. <ul style="list-style-type: none"> • Θήκη 1* • Θήκη 2
Προέλευση Bluetooth	Καθορίστε την πηγή χαρτιού για την εκτύπωση αρχείων από φωτογραφική μηχανή PictBridge. <ul style="list-style-type: none"> • Θήκη 1* • Θήκη 2
* Προεπιλεγμένη εργοστασιακή ρύθμιση	

Μενού "Προεπιλεγμένες ρυθμίσεις εκτυπωτή"

Μπορείτε να προβάλετε ή να αλλάξετε τις ρυθμίσεις του μενού **Προεπιλεγμένες ρυθμίσεις εκτυπωτή** εάν επιλέξετε **Αλλαγή προεπιλεγμένων ρυθμίσεων εκτυπωτή** από το μενού **Ρύθμιση παραμέτρων**.

Στοιχείο μενού	Ρυθμίσεις
Ορισμός ημερομηνίας και ώρας	Πατήστε το κουμπί επιλογής  και στη συνέχεια χρησιμοποιήστε το πληκτρολόγιο για την εισαγωγή της ημερομηνίας και της ώρας. Πατήστε το αριστερό ή δεξί βέλος   για να μεταβείτε στο επόμενο πεδίο εισαγωγής.
Χειρισμός χαρτιού	Πατήστε το κουμπί επιλογής  για να μεταβείτε στο μενού Χειρισμός χαρτιού . Για περισσότερες πληροφορίες, δείτε Μενού Χειρισμός χαρτιού .
Γλώσσα	Πατήστε το αριστερό ή δεξί βέλος   , για να μετακινηθείτε στις επιλογές γλώσσας.
Χώρα	Πατήστε το αριστερό ή δεξί βέλος   , για να μετακινηθείτε στις επιλογές χώρας.
Ήχος πλήκτρων	Καθορίστε εάν θέλετε να ακούτε το ηχητικό σήμα κάθε φορά που πατάτε τα πλήκτρα στον πίνακα ελέγχου. <ul style="list-style-type: none"> • Απενεργοποίηση • Ενεργοποίηση*
Εξοικονόμηση ενέργειας	Να καθορίσετε πότε ο εκτυπωτής θα τίθεται σε λειτουργία εξοικονόμησης ενέργειας. <ul style="list-style-type: none"> • Αμέσως • Μετά από 10 λεπτά • Μετά από 30 λεπτά* • Μετά από 60 λεπτά • Μετά από 120 λεπτά • Μετά από 240 λεπτά
Μπλοκάρισμα ρυθμίσεων κεντρικού υπολογιστή	<ul style="list-style-type: none"> • Απενεργοποίηση* • Ενεργοποίηση <p>ΣΗΜΕΙΩΣΗ: Ρυθμίστε την επιλογή Μπλοκάρισμα ρυθμίσεων κεντρικού υπολογιστή σε Ενεργοποίηση εάν θέλετε να αποτρέψετε την αλλαγή των ρυθμίσεων του εκτυπωτή από άλλους χρήστες.</p>
Ένταση ηχείου	Καθορίστε την ένταση ήχου κλήσης από το ηχείο του εκτυπωτή. <ul style="list-style-type: none"> • Απενεργοποίηση • Χαμηλή* • Υψηλή
* Προεπιλεγμένη εργοστασιακή ρύθμιση	

Μενού "Προεπιλεγμένες ρυθμίσεις αντιγραφής"

Μπορείτε να προβάλετε ή να αλλάξετε τις ρυθμίσεις του μενού **Προεπιλεγμένες ρυθμίσεις αντιγραφής** εάν επιλέξετε **Προεπιλεγμένες ρυθμίσεις αντιγραφής** από το μενού **Ρύθμιση παραμέτρων** ή εάν επιλέξετε **Αλλαγή προεπιλεγμένων ρυθμίσεων** από το μενού **Αντιγραφή**.

Στοιχείο μενού	Ρυθμίσεις
Έγχρωμο	Καθορίσετε το χρώμα των αντιγράφων. <ul style="list-style-type: none"> Έγχρωμο* Ασπρόμαυρο
Ποιότητα	Ρυθμίστε την ποιότητα αντιγραφής. <ul style="list-style-type: none"> Αυτόματη* Πρόχειρη Κανονική Φωτογραφία
Μέγεθος πρωτοτύπου	Καθορίστε το μέγεθος των πρωτότυπων εγγράφων. <ul style="list-style-type: none"> Αυτόματη ανίχνευση* 8,5x11" 2.25x3.25" 3x5" 3.5x5" 4x6" 4x8" 5x7" 8x10" I 2L Hagaki A6 A5 B5 A4 60 x 80 χιλ. 9 x 13 εκ. 10 x 15 εκ. 10 x 20 εκ. 13 x 18 εκ. 20 x 25 εκ.
Τύπος περιεχομένου	Καθορίστε τον τύπο του εγγράφου που αντιγράφετε. <ul style="list-style-type: none"> Κείμενο & Γραφικά* Φωτογραφία Μόνο κείμενο Γραμμικό σχέδιο
Πρωτότυπο διπλής όψης	Καθορίστε εάν το πρωτότυπο έγγραφό σας θα εκτυπώνεται και στις δύο πλευρές του χαρτιού. <ul style="list-style-type: none"> Απενεργοποίηση* Ενεργοποίηση
Χειρισμός χαρτιού	Πατήστε το κουμπί επιλογής  για να μεταβείτε στο μενού Χειρισμός χαρτιού . Για περισσότερες πληροφορίες, δείτε Μενού Χειρισμός χαρτιού .
* Προεπιλεγμένη εργοστασιακή ρύθμιση	

Μενού "Προεπιλεγμένες ρυθμίσεις φωτογραφιών"

Μπορείτε να προβάλετε ή να αλλάξετε τις ρυθμίσεις του μενού **Προεπιλεγμένες ρυθμίσεις φωτογραφιών** εάν επιλέξετε **Αλλαγή προεπιλεγμένων ρυθμίσεων φωτογραφιών** από το μενού **Ρύθμιση παραμέτρων** ή εάν επιλέξετε **Αλλαγή προεπιλεγμένων ρυθμίσεων** από το μενού λειτουργίας **Κάρτα φωτογραφιών**. Οι ρυθμίσεις που θα επιλέξετε σε αυτό το μενού θα ισχύουν για όλες τις φωτογραφίες που θα εκτυπώσετε εκτός εάν επαναφέρετε τις ρυθμίσεις στις εργοστασιακές προεπιλογές.

Στοιχείο μενού	Ρυθμίσεις
Μέγεθος	Καθορίστε το μέγεθος των πρωτότυπων φωτογραφιών.

φωτογραφίας	<ul style="list-style-type: none"> • Hagaki • I • 2L • 60 x 80 χιλ. • A6 • 10 x 15 εκ. • 13 x 18 εκ. • A5 • B5 • A4 • 2.25x 3.25" • 3,5x 5" • 4x6" • 5x7" • 8x10" • 8,5x11"
Διάταξη	<p>Καθορισμός του μεγέθους των εκτυπωμένων φωτογραφιών.</p> <ul style="list-style-type: none"> • Αυτόματη* • Χωρίς περίγραμμα (1 ανά σελίδα) • Μία φωτογραφία στο κέντρο • 1 ανά σελίδα • 2 ανά σελίδα • 3 ανά σελίδα • 4 ανά σελίδα • 6 ανά σελίδα • 8 ανά σελίδα • 16 ανά σελίδα
Ποιότητα	<p>Καθορίστε την ποιότητα των φωτογραφιών σας.</p> <ul style="list-style-type: none"> • Αυτόματη* • Πρόχειρη • Κανονική • Φωτογραφία
Χειρισμός χαρτιού	<p>Πατήστε το κουμπί επιλογής  για να μεταβείτε στο μενού Χειρισμός χαρτιού. Για περισσότερες πληροφορίες, δείτε Μενού Χειρισμός χαρτιού.</p>
<p>* Προεπιλεγμένη εργοστασιακή ρύθμιση</p>	

Μενού Ρύθμιση Fax

Μπορείτε να αποκτήσετε πρόσβαση στο μενού **Ρύθμιση Fax** εάν επιλέξετε **Αλλαγή προεπιλεγμένων ρυθμίσεων Fax** από το μενού **Ρύθμιση παραμέτρων** ή εάν επιλέξετε **Ρύθμιση Fax** από το μενού **Fax**. Για περισσότερες πληροφορίες, δείτε [Μενού Ρύθμιση Fax](#).

Μενού "Προεπιλεγμένες ρυθμίσεις σάρωσης"

Μπορείτε να προβάλετε ή να αλλάξετε τις ρυθμίσεις του μενού **Προεπιλεγμένες ρυθμίσεις σάρωσης** εάν επιλέξετε **Αλλαγή προεπιλεγμένων ρυθμίσεων σάρωσης** από το μενού **Ρύθμιση παραμέτρων** ή εάν επιλέξετε **Αλλαγή προεπιλεγμένων ρυθμίσεων** από το μενού **Σάρωση**.

Στοιχείο μενού	Ρυθμίσεις
Έγχρωμο	<p>Για να καθορίσετε το χρώμα των σαρώσεών σας.</p> <ul style="list-style-type: none"> • Έγχρωμο* • Ασπρόμαυρο
Ποιότητα	<p>Για να καθορίσετε την ποιότητα (ανάλυση) των σαρώσεών σας.</p> <ul style="list-style-type: none"> • Αυτόματη* • 150 dpi • 300 dpi • 600 dpi

Μέγεθος πρωτοτύπου	<p>Καθορίστε το μέγεθος των πρωτότυπων εγγράφων ή εικόνων.</p> <ul style="list-style-type: none"> • Αυτόματη ανίχνευση* • I • 2L • A6 • A5 • B5 • A4 • 2.25x3.25" • 3x5" • 4x6" • 4x8" • 5x7" • 8x10" • 8,5x11"
* Προεπιλεγμένη εργοστασιακή ρύθμιση	

Μενού "Προεπιλεγμένες ρυθμίσεις Bluetooth"









Μπορείτε να προβάλετε ή να αλλάξετε τις ρυθμίσεις του μενού **Προεπιλεγμένες ρυθμίσεις Bluetooth** εάν επιλέξετε **Αλλαγή προεπιλεγμένων ρυθμίσεων Bluetooth** από το μενού **Ρύθμιση παραμέτρων**. Για περισσότερες πληροφορίες, δείτε [Λειτουργία Bluetooth](#).

Μενού "Προεπιλεγμένες ρυθμίσεις PictBridge"

Μπορείτε να προβάλετε ή να αλλάξετε τις **Προεπιλεγμένες ρυθμίσεις PictBridge** εάν επιλέξετε **Αλλαγή προεπιλεγμένων ρυθμίσεων PictBridge** από το μενού **Ρύθμιση παραμέτρων**. Για περισσότερες πληροφορίες, δείτε [Λειτουργία PictBridge](#).

Μενού "Ρύθμιση δικτύου"

Μπορείτε να αποκτήσετε πρόσβαση στο μενού **Ρύθμιση παραμέτρων** εάν επιλέξετε **Εγκατάσταση δικτύου** από το μενού **Ρύθμιση παραμέτρων**.

Στοιχείο μενού	Ρυθμίσεις
Επαναφορά προεπιλογών προσαρμογέα δικτύου	Πατήστε το κουμπί επιλογής  για να επαναφέρετε όλες τις ρυθμίσεις ασύρματης λειτουργίας στις εργοστασιακές τιμές.
Εκτύπωση σελίδας εγκατάστασης δικτύου	Πατήστε το κουμπί επιλογής  για να εκτυπώσετε μια λίστα με τις ρυθμίσεις δικτύου.
Μενού "Ασύρματη λειτουργία"	Πατήστε το κουμπί επιλογής  για να μεταβείτε στο μενού Ρύθμιση ασύρματης λειτουργίας . Για περισσότερες πληροφορίες, δείτε Μενού "Ασύρματη λειτουργία" .
TCP/IP	Πατήστε το κουμπί επιλογής  για να μεταβείτε στο μενού TCP/IP . Για περισσότερες πληροφορίες, δείτε Μενού TCP/IP .
Μενού "Ώρα δικτύου"	<p>Πατήστε το κουμπί επιλογής  για να μεταβείτε στο μενού Ώρα δικτύου.</p> <p>Από το μενού "Ώρα δικτύου", πατήστε το αριστερό ή δεξί βέλος   για να ενεργοποιήσετε ή να απενεργοποιήσετε τον Διακομιστή ώρας και, στη συνέχεια, πατήστε το κουμπί Πίσω  για να αποθηκεύσετε τις ρυθμίσεις.</p> <p>ΣΗΜΕΙΩΣΗ: Όταν είναι ενεργοποιημένος ο Διακομιστής ώρας, η ασύρματη κάρτα Ethernet ενημερώνει την ώρα του εκτυπωτή μία φορά την ημέρα ή κάθε φορά που ενεργοποιείτε τον εκτυπωτή.</p>
Ενεργό δίκτυο	<p>Καθορίστε ποια σύνδεση δικτύου θα χρησιμοποιηθεί από τον προσαρμογέα.</p> <ul style="list-style-type: none"> • Αυτόματη* • Ethernet 10/100 • Wireless 802.11b/g
* Προεπιλεγμένη εργοστασιακή ρύθμιση	













Μενού "Ασύρματη Λειτουργία"

Μπορείτε να προβάλετε ή να αλλάξετε τις ρυθμίσεις του μενού **Ρυθμίσεις ασύρματης λειτουργίας** εάν επιλέξετε το μενού **Ασύρματη λειτουργία** από το μενού **Ρύθμιση δικτύου**.

Στοιχείο μενού	Ρυθμίσεις
Όνομα δικτύου	Υποδεικνύει το SSID που χρησιμοποιείτε. ΣΗΜΕΙΩΣΗ: Δεν μπορείτε να αλλάξετε την τιμή του πεδίου Όνομα δικτύου.
Ποιότητα ασύρματου σήματος	Πατήστε το κουμπί επιλογής  για να εμφανίσετε την τρέχουσα ποιότητα του σήματος.
* Προεπιλεγμένη εργοστασιακή ρύθμιση	

Μενού TCP/IP

Μπορείτε να προβάλετε ή να αλλάξετε τις ρυθμίσεις του μενού **TCP/IP** εάν επιλέξετε **TCP/IP** από το μενού **Ρύθμιση δικτύου**.



Στοιχείο μενού	Ρυθμίσεις
Ενεργοποίηση DHCP	Καθορίστε εάν το δίκτυό σας θα εκχωρεί αυτόματα ρυθμίσεις IP. <ul style="list-style-type: none">• Ναι*• Όχι ΣΗΜΕΙΩΣΗ: Δεν μπορείτε να αλλάξετε ή να ορίσετε Διεύθυνση IP, μάσκα δικτύου IP, Πύλη IP εάν είναι ενεργοποιημένη η επιλογή DHCP.
Ορισμός διεύθυνσης IP	Πατήστε το κουμπί επιλογής  για να μεταβείτε στο μενού Ορισμός διεύθυνσης IP . Από το μενού Ορισμός διεύθυνσης IP , χρησιμοποιήστε το πληκτρολόγιο για να καταχωρήσετε διεύθυνση IP. Πατήστε το δεξί βέλος  για να εισαγάγετε ένα σύνολο αριθμών στο επόμενο πεδίο ή το αριστερό βέλος  για να διαγράψετε μια καταχώρηση. Πατήστε το κουμπί Πίσω  για να αποθηκεύσετε τις ρυθμίσεις. ΣΗΜΕΙΩΣΗ: Εάν η επιλογή DHCP είναι ενεργοποιημένη, δεν μπορείτε να αλλάξετε τη διεύθυνση IP.
Ορισμός μάσκας δικτύου IP	Πατήστε το κουμπί επιλογής  για να μεταβείτε στο μενού Ορισμός IP μάσκας δικτύου . Από το μενού Ορισμός IP μάσκας δικτύου , χρησιμοποιήστε το πληκτρολόγιο για να πραγματοποιήσετε εισαγωγή διεύθυνσης IP. Πατήστε το δεξί βέλος  για να εισαγάγετε ένα σύνολο αριθμών στο επόμενο πεδίο ή το αριστερό βέλος  για να διαγράψετε μια καταχώρηση. Πατήστε το κουμπί Πίσω  για να αποθηκεύσετε τις ρυθμίσεις. ΣΗΜΕΙΩΣΗ: Εάν η επιλογή DHCP είναι ενεργοποιημένη, δεν μπορείτε να αλλάξετε τη μάσκα δικτύου IP.
Ορισμός πύλης IP	Πατήστε το κουμπί επιλογής  για να μεταβείτε στο μενού Ορισμός πύλης IP . Από το μενού Ορισμός πύλης IP , χρησιμοποιήστε το πληκτρολόγιο για να πραγματοποιήσετε εισαγωγή διεύθυνσης IP. Πατήστε το δεξί βέλος  για να εισαγάγετε ένα σύνολο αριθμών στο επόμενο πεδίο ή το αριστερό βέλος  για να διαγράψετε μια καταχώρηση. Πατήστε το κουμπί Πίσω  για να αποθηκεύσετε τις ρυθμίσεις. ΣΗΜΕΙΩΣΗ: Εάν η επιλογή DHCP είναι ενεργοποιημένη, δεν μπορείτε να αλλάξετε την πύλη IP.
* Προεπιλεγμένη εργοστασιακή ρύθμιση	

Λειτουργία Συντήρηση







Κύριο μενού	Κύριο μενού λειτουργίας
Συντήρηση	Έλεγχος της στάθμης μελανιού

Καθαρισμός κασετών
Ευθυγράμμιση κασετών
Αλλαγή κασετών εκτύπωσης
Εκτύπωση δοκιμαστικής σελίδας
Διαγνωστικά κλήσεων
Επαναφορά προεπιλογών

Για να μεταβείτε στις επιλογές της κατάστασης **Συντήρησης**:

- Από το κύριο μενού πατήστε το κουμπί του επάνω ή του κάτω **βέλους**   για να μετακινηθείτε στην επιλογή Συντήρηση.
- Πατήστε το κουμπί **επιλογής** .

Μενού Λειτουργία συντήρησης

Στοιχείο μενού	Ενέργεια
Έλεγχος της στάθμης μελανιού	Πατήστε το κουμπί επιλογής  για να προβάλλετε την τρέχουσα στάθμη μελανιού κάθε κασέτας στην οθόνη.
Καθαρισμός κασετών	Να πατήσετε το κουμπί επιλογής  για να καθαρίσετε τις κασέτες μελανιού.
Ευθυγράμμιση κασετών	Να πατήσετε το κουμπί επιλογής  για να ευθυγραμμίσετε τις κασέτες μελανιού.
Αλλαγή κασετών εκτύπωσης	Να πατήσετε το κουμπί επιλογής  για την προβολή των βημάτων που περιγράφουν τον τρόπο αλλαγής των κασετών εκτύπωσης.
Εκτύπωση δοκιμαστικής σελίδας	Πατήστε το κουμπί επιλογής  για να εκτυπώσετε μια δοκιμαστική σελίδα.
Διαγνωστικά κλήσεων	Καθορίστε τον τρόπο αντιμετώπισης αυτόματων κλήσεων για διαγνωστική υποστήριξη σας από τον εκτυπωτή σας. <ul style="list-style-type: none"> • Απενεργοποίηση* • Ενεργοποίηση ήχου • Εκτύπωση αναφοράς σημάτων T.30 • Ήχος και αναφορά
Επαναφορά προεπιλογών	Πατήστε το κουμπί επιλογής  για να επαναφέρετε όλες τις ρυθμίσεις στις προεπιλεγμένες εργοστασιακές ρυθμίσεις.
* Προεπιλεγμένη εργοστασιακή ρύθμιση	

Λειτουργία PictBridge

Κύριο μενού	Κύριο μενού λειτουργίας
Προεπιλεγμένες ρυθμίσεις εκτύπωσης PictBridge	Μέγεθος φωτογραφίας
	Διάταξη
	Ποιότητα
	Χειρισμός χαρτιού

Ο εκτυπωτής σας μεταβαίνει αυτόματα στη λειτουργία **PictBridge** όταν συνδέετε φωτογραφική μηχανή PictBridge. Μπορείτε να εκτυπώσετε φωτογραφίες χρησιμοποιώντας τα στοιχεία ελέγχου της φωτογραφικής μηχανής. Για περισσότερες πληροφορίες, δείτε [Εκτύπωση φωτογραφιών από φωτογραφική μηχανή με δυνατότητα PictBridge](#).

Για να εμφανίσετε ή να αλλάξετε τις προεπιλεγμένες ρυθμίσεις εκτύπωσης **PictBridge**, πατήστε το κουμπί **Μενού** .

Μενού Προεπιλεγμένες ρυθμίσεις εκτύπωσης PictBridge

Στοιχείο μενού	Ρυθμίσεις
Μέγεθος φωτογραφίας	<p>Καθορίστε το μέγεθος των πρωτότυπων φωτογραφιών.</p> <ul style="list-style-type: none">• Hagaki• I• 2L• 60x80mm• A6• 10x15cm• 13x18cm• A5• B5• A4• 2.25x 3.25"• 3.5x5"• 4x6"• 5x7"• 8x10"• 8,5x11" <p>ΣΗΜΕΙΩΣΗ: Η επιλογή Μέγεθος φωτογραφίας εξαρτάται από τον κωδικό χώρας ή περιοχής που επιλέξατε κατά την αρχική εγκατάσταση.</p>
Διάταξη	<p>Καθορίστε το μέγεθος των εκτυπωμένων φωτογραφιών.</p> <ul style="list-style-type: none">• Αυτόματη*• Χωρίς περίγραμμα (1 ανά σελίδα)• Μία φωτογραφία στο κέντρο• 1 ανά σελίδα• 2 ανά σελίδα• 3 ανά σελίδα• 4 ανά σελίδα• 6 ανά σελίδα• 8 ανά σελίδα• 16 ανά σελίδα
Ποιότητα	<p>Καθορίστε την ποιότητα των φωτογραφιών σας.</p> <ul style="list-style-type: none">• Αυτόματη*• Πρόχειρη• Κανονική• Φωτογραφία
Χειρισμός χαρτιού	<p>Πατήστε το κουμπί επιλογής  για να εισέλθετε στο μενού Χειρισμός χαρτιού και, στη συνέχεια, επιλέξτε το μέγεθος και τον τύπο της κενής σελίδας που τοποθετείται στη θήκη εισόδου. Εάν διαθέτετε προαιρετική θήκη εισόδου, μπορείτε επίσης να προσδιορίσετε την προέλευση του χαρτιού. Για περισσότερες πληροφορίες, δείτε Μενού Χειρισμός χαρτιού.</p>
* Προεπιλεγμένη εργοστασιακή ρύθμιση	







Λειτουργία Bluetooth

Κύριο μενού	Κύριο μενού λειτουργίας
Προεπιλεγμένες ρυθμίσεις Bluetooth	Ενεργοποίηση Bluetooth
	Λειτουργία εντοπισμού
	Ασφάλεια
	Κλειδί πρόσβασης
	Αξιόπιστες συσκευές - Κατάργηση όλων

	Όνομα συσκευής
	Διεύθυνση συσκευής
	Χειρισμός χαρτιού

Για εκτύπωση από εξωτερική συσκευή με δυνατότητα Bluetooth, πρέπει να συνδέσετε έναν προσαρμογέα USB Bluetooth στη θύρα PictBridge. Το εικονίδιο Bluetooth  εμφανίζεται στην οθόνη μόλις ενεργοποιηθεί ο προσαρμογέας USB Bluetooth.

Για να εμφανίσετε ή να αλλάξετε τις **Προεπιλεγμένες ρυθμίσεις Bluetooth**:

1. Πατήστε το πάνω ή το κάτω κουμπί **βέλους**  , για να μετακινηθείτε στην επιλογή **Ρύθμιση** και, στη συνέχεια, πατήστε το κουμπί **επιλογής** .
2. Πατήστε το πάνω ή κάτω **βέλος**   για να πραγματοποιήσετε κύλιση στην επιλογή **Αλλαγή προεπιλεγμένων ρυθμίσεων Bluetooth** και, στη συνέχεια, πατήστε το κουμπί **επιλογής** .

Μενού Προεπιλεγμένες ρυθμίσεις Bluetooth

Στοιχείο μενού	Ρυθμίσεις
Ενεργοποίηση Bluetooth	<ul style="list-style-type: none"> • Ενεργοποίηση* • Απενεργοποίηση <p>ΣΗΜΕΙΩΣΗ: Όταν η επιλογή Ενεργοποίηση Bluetooth έχει ρυθμιστεί σε Ενεργοποίηση, ο εκτυπωτής αποδέχεται τις συνδέσεις Bluetooth και επιτρέπει στον προσαρμογέα USB Bluetooth να επικοινωνήσει με άλλες συσκευές με δυνατότητα Bluetooth.</p>
Λειτουργία εντοπισμού	<ul style="list-style-type: none"> • Ενεργοποίηση* • Απενεργοποίηση <p>ΣΗΜΕΙΩΣΗ: Ρυθμίστε τη Λειτουργία εντοπισμού σε Ενεργοποίηση, εάν επιθυμείτε άλλες συσκευές Bluetooth να εντοπίζουν τον προσαρμογέα USB Bluetooth που είναι συνδεδεμένος στον εκτυπωτή σας.</p>
Ασφάλεια	Καθορίστε το επίπεδο ασφαλείας που προτιμάτε. <ul style="list-style-type: none"> • Χαμηλό* • Υψηλό
Κλειδί πρόσβασης	Ορίστε ένα κλειδί πρόσβασης. Οποιαδήποτε εξωτερική συσκευή Bluetooth θα πρέπει να εισαγάγει αυτό το κλειδί πρόσβασης, πριν να στείλει μια εργασία εκτύπωσης στον εκτυπωτή σας. <p>ΣΗΜΕΙΩΣΗ: Θα πρέπει να ορίσετε ένα κλειδί πρόσβασης μόνο εάν το επίπεδο ασφαλείας έχει οριστεί σε Υψηλό.</p>
Αξιόπιστη συσκευή - Κατάργηση όλων	Πατήστε το κουμπί επιλογής  για να διαγράψετε τις καταχωρήσεις της λίστας αξιόπιστων συσκευών. <p>ΣΗΜΕΙΩΣΗ: Ο εκτυπωτής σας αποθηκεύει έως οκτώ εξωτερικές συσκευές Bluetooth. (αξιόπιστες συσκευές). Όταν ο εκτυπωτής εντοπίσει περισσότερες από οκτώ συσκευές, η συσκευή που χρησιμοποιήθηκε πρόσφατα στο μικρότερο βαθμό καταργείται από τη λίστα.</p>
Όνομα συσκευής	Το όνομα που έχει εκχωρηθεί στον προσαρμογέα USB Bluetooth. Κατά την εκτύπωση από εξωτερική συσκευή με δυνατότητα Bluetooth, θα πρέπει να επιλεγεί το Όνομα συσκευής ή η Διεύθυνση συσκευής .
Διεύθυνση συσκευής	Η διεύθυνση του προσαρμογέα USB Bluetooth. Κατά την εκτύπωση από εξωτερική συσκευή με δυνατότητα Bluetooth, θα πρέπει να επιλεγεί το Όνομα συσκευής ή η Διεύθυνση συσκευής . <p>ΣΗΜΕΙΩΣΗ: Δεν μπορείτε να αλλάξετε τη Διεύθυνση συσκευής.</p>
Χειρισμός χαρτιού	Πατήστε το κουμπί επιλογής  για να εισέλθετε στο μενού Χειρισμός χαρτιού και, στη συνέχεια, επιλέξτε το μέγεθος και τον τύπο της κενής σελίδας που τοποθετείται στη θήκη εισόδου. Εάν διαθέτετε προαιρετική θήκη εισόδου, μπορείτε επίσης να προσδιορίσετε την προέλευση του χαρτιού. Για περισσότερες πληροφορίες, δείτε Μενού Χειρισμός χαρτιού .

* Προεπιλεγμένη εργοστασιακή ρύθμιση

Σύνδεση σε δίκτυο

- [Ελάχιστες απαιτήσεις εγκατάστασης](#)
- [Ρυθμίσεις δικτύου ασύρματης σύνδεσης](#)
- [Κρυπτογράφηση ασύρματου δικτύου](#)
- [Εγκατάσταση και ρύθμιση παραμέτρων του Dell Internal Network Adapter 1150](#)
- [Ρύθμιση παραμέτρων του προσαρμογέα χρησιμοποιώντας το Βοηθητικό πρόγραμμα ρύθμισης ασύρματης σύνδεσης](#)

Ο προαιρετικός εσωτερικός προσαρμογέας δικτύου Dell™ Internal Network Adapter 1150 σας βοηθάει να συνδέσετε τον εκτυπωτή σας σε δίκτυο μέσω ασύρματης σύνδεσης ή σύνδεσης Ethernet.

 **ΣΗΜΕΙΩΣΗ:** Ο εσωτερικός προσαρμογέας δικτύου σύνδεσης Dell Internal Network Adapter 1150 ενδέχεται να μην είναι διαθέσιμος σε όλες τις περιοχές. Επικοινωνήστε με τον τοπικό αντιπρόσωπο πωλήσεων της Dell για να διαπιστώσετε εάν είναι διαθέσιμος.

Ελάχιστες απαιτήσεις εγκατάστασης

- Ο Dell Internal Network Adapter 1150
- Ο εκτυπωτής Dell All-In-One Printer
- Ένα υπάρχον ασύρματο δίκτυο
- Το CD *Drivers and Utilities* που παραλάβατε με τον εκτυπωτή
- Υπολογιστής στον οποίο εκτελείται ένα από τα εξής λειτουργικά συστήματα:
 - Windows Vista™
 - Microsoft® Windows® XP
 - Microsoft Windows 2000

Ρυθμίσεις δικτύου ασύρματης σύνδεσης

Ενδέχεται να χρειαστείτε ορισμένες ρυθμίσεις δικτύου ασύρματης σύνδεσης για να ρυθμίσετε τον προσαρμογέα που έχετε εγκαταστήσει στον εκτυπωτή. Ορίστε μερικές από τις ρυθμίσεις που ενδέχεται να απαιτηθούν:

- Όνομα δικτύου, γνωστό και ως SSID (Service Set ID)
- Τύπος BSS (Basic Service Set) (ο τύπος του ασύρματου δικτύου που χρησιμοποιείτε—Ad-Hoc ή υποδομής)
- Αριθμός ασύρματου καναλιού
- Έλεγχος ταυτότητας και τύπος κρυπτογράφησης
- Κλειδιά ασφαλείας

Κρυπτογράφηση ασύρματου δικτύου

Υποστηρίζονται οι εξής τύποι ασφαλείας:

- Χωρίς ασφάλεια
- WEP με κλειδί 64 bit ή 128 bit
- WPA με μηχανισμό κρυπτογράφησης 128 bit TKIP
- WPA2 με μηχανισμό κρυπτογράφησης 128 bit AES-CCMP

Ένα κλειδί WPA (Προστατευμένη πρόσβαση WiFi) που έχει ήδη οριστεί για κοινή χρήση λειτουργεί όπως ένας κωδικός πρόσβασης και πρέπει να πληροί τα εξής κριτήρια:

- Εάν χρησιμοποιείτε δεκαεξαδικούς χαρακτήρες, τα έγκυρα κλειδιά πρέπει να έχουν μήκος 64 χαρακτήρων.
- Εάν χρησιμοποιείτε ASCII τα έγκυρα κλειδιά πρέπει να έχουν μήκος τουλάχιστον 8 χαρακτήρων.

Το δίκτυο ασύρματης σύνδεσης πρέπει να χρησιμοποιεί από ένα έως τέσσερα κλειδιά WEP. Ένα κλειδί WEP λειτουργεί σαν κωδικός πρόσβασης και πρέπει να πληροί τα ακόλουθα κριτήρια:

- Εάν χρησιμοποιείτε δεκαεξαδικούς χαρακτήρες, τα έγκυρα κλειδιά έχουν μήκος 10 ή 26 χαρακτήρες.
- Εάν χρησιμοποιείτε ASCII, τα έγκυρα κλειδιά έχουν μήκος 5 ή 13 χαρακτήρες.

Εγκατάσταση και ρύθμιση παραμέτρων του Dell Internal Network Adapter 1150

Εγκατάσταση του προσαρμογέα

ΣΗΜΕΙΩΣΗ: Εάν ο εκτυπωτής σας είχε προεγκατεστημένο τον Εσωτερικό προσαρμογέα δικτύου 1150 της Dell, μεταβείτε στο [Ρύθμιση του προσαρμογέα για ασύρματη σύνδεση](#) ή [Ρύθμιση του προσαρμογέα για σύνδεση Ethernet](#).

1. Απενεργοποιήστε τον εκτυπωτή και, στη συνέχεια, αποσυνδέστε το καλώδιο τροφοδοσίας από την πρίζα.

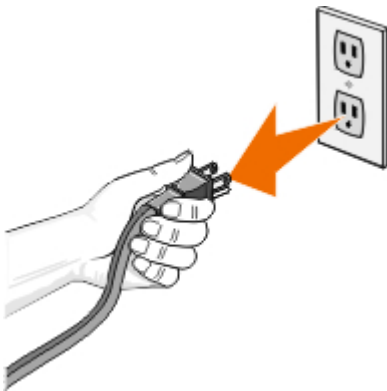

ΕΙΔΟΠΟΙΗΣΗ: Εάν δεν αποσυνδέσετε τον εκτυπωτή ενδέχεται να προκαλέσετε ζημιιά στον εκτυπωτή και τον προσαρμογέα.

2. Αφαιρέστε το πίσω κάλυμμα.

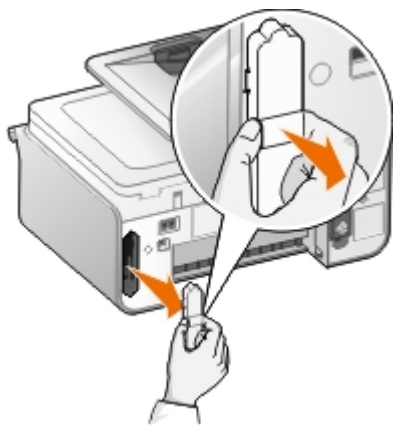

ΕΙΔΟΠΟΙΗΣΗ: Ο προσαρμογέας ασύρματης σύνδεσης μπορεί να υποστεί εύκολα βλάβες από τον στατικό ηλεκτρισμό. Αγγίξτε ένα γειωμένο μεταλλικό αντικείμενο πριν να αγγίξετε τον προσαρμογέα.

3. Αφαιρέστε τον Ασύρματο προσαρμογέα 1150 της Dell από τη συσκευασία.

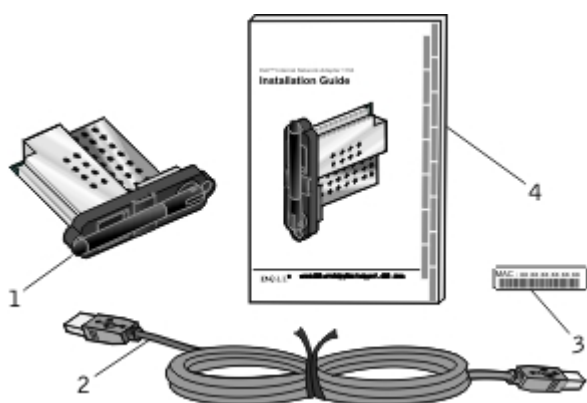

Δείκτης	Στοιχείο
1	Εσωτερικός προσαρμογέας δικτύου 1150 της Dell
2	Καλώδιο USB
3	Ετικέτα διεύθυνσης MAC
4	Οδηγός εγκατάστασης του Εσωτερικού προσαρμογέα δικτύου 1150 της Dell

4. Κολλήστε την ετικέτα διεύθυνσης MAC στην πίσω πλευρά του εκτυπωτή σας.

5. Εισαγάγετε τον προσαρμογέα στην υποδοχή μέχρις ότου ακουμπήσει το πίσω μέρος του εκτυπωτή.

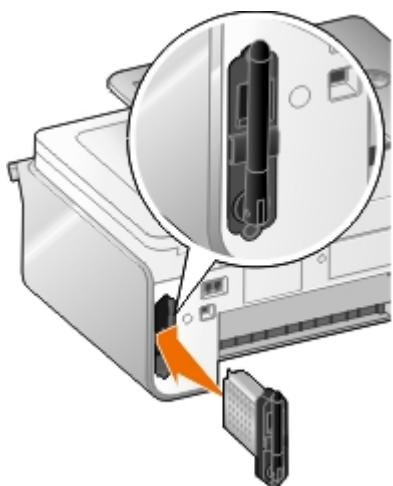

Είστε πλέον έτοιμοι να ρυθμίσετε τις παραμέτρους του προσαρμογέα, ώστε να λειτουργήσει με το δίκτυο που χρησιμοποιείτε.

ΣΗΜΕΙΩΣΗ: Να έχετε το καλώδιο USB έτοιμο για ρύθμιση σε ασύρματο δίκτυο ή το καλώδιο Ethernet (πωλείται



χωριστά) έτοιμο για ρύθμιση σε δίκτυο Ethernet.

Ρύθμιση του προσαρμογέα για ασύρματη σύνδεση

1. Συνδέστε το καλώδιο τροφοδοσίας του εκτυπωτή στην πρίζα.
2. Πατήστε το κουμπί **Λειτουργίας** .

Εμφανίζεται το εικονίδιο ασύρματης σύνδεσης  στο βασικό μενού στον πίνακα ελέγχου.

3. *Εάν χρησιμοποιείτε τον εκτυπωτή σας με καινούργιο υπολογιστή Dell:* Προχωρήστε στο βήμα [βήμα 8](#).
Εάν χρησιμοποιείτε τον εκτυπωτή σας με υπάρχοντα υπολογιστή: Προχωρήστε στο επόμενο βήμα.
4. Βεβαιωθείτε ότι ο υπολογιστής σας είναι ενεργοποιημένος και στη συνέχεια τοποθετήστε το CD *Drivers and Utilities* που συνόδευε τον υπολογιστή σας. Γίνεται αυτόματη εκκίνηση του CD.



ΣΗΜΕΙΩΣΗ: Εάν δεν διαθέτετε το CD *Drivers and Utilities*, μπορείτε να πραγματοποιήσετε λήψη του κατάλληλου λογισμικού από τη διεύθυνση support.dell.com.

5. Επιλέξτε **Μέσω ασύρματου δικτύου** και στη συνέχεια κάντε κλικ στην επιλογή **Επόμενο**.
6. Επιλέξτε **Συμφωνώ με τους όρους της παρούσας Άδειας χρήσης** και, στη συνέχεια, επιλέξτε **Επόμενο**.
7. Διαβάστε τις πληροφορίες σχετικά με τις εξαιρέσεις τείχους προστασίας και, στη συνέχεια, κάντε κλικ στην επιλογή **Επόμενο**.
8. Συνδέστε το καλώδιο USB μεταξύ της θύρας στην πίσω πλευρά του εκτυπωτή και της θύρας του υπολογιστή.
9. Στο παράθυρο διαλόγου **Ρύθμιση παραμέτρων του προσαρμογέα ασύρματης σύνδεσης εκτυπωτή**, επιλέξτε **Δημιουργήστε ή τροποποιήστε τις ρυθμίσεις ασύρματης σύνδεσης του εκτυπωτή** και, στη συνέχεια, κάντε κλικ στην επιλογή **Επόμενο**.

Πραγματοποιείται εκκίνηση του Βοηθητικού προγράμματος ρύθμισης ασύρματης λειτουργίας της Dell. Ακολουθήστε τις οδηγίες που εμφανίζονται στην οθόνη για να ολοκληρώσετε τη διαδικασία εγκατάστασης.



ΣΗΜΕΙΩΣΗ: Ενδέχεται να απαιτείται το όνομα δικτύου (SSID) και οι ρυθμίσεις ασφαλείας για το δίκτυο ασύρματης σύνδεσης στο οποίο θέλετε να συνδεθείτε, ώστε να ολοκληρώσετε τα βήματα αυτού του οδηγού εγκατάστασης. Για περισσότερες πληροφορίες συμβουλευθείτε το διαχειριστή του δικτύου σας ασύρματης σύνδεσης ή την τεκμηρίωση του δικτύου σας.

Για περισσότερες πληροφορίες σχετικά με τη ρύθμιση του προσαρμογέα, δείτε [Ρύθμιση παραμέτρων του προσαρμογέα χρησιμοποιώντας το Βοηθητικό πρόγραμμα ρύθμισης ασύρματης σύνδεσης](#).

Ρύθμιση του προσαρμογέα για σύνδεση Ethernet

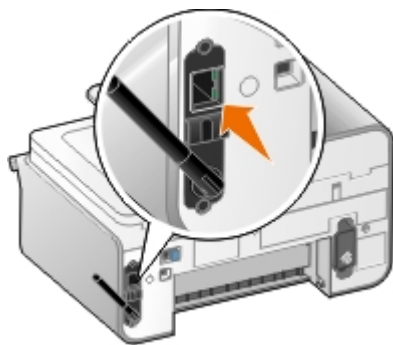

1. Συνδέστε τον εκτυπωτή στο δίκτυο με χρήση καλωδίου Ethernet (διατίθεται ξεχωριστά).
2. Συνδέστε το καλώδιο τροφοδοσίας στην πρίζα και, στη συνέχεια, πατήστε το κουμπί **Λειτουργίας** .



Εμφανίζεται το εικονίδιο σύνδεσης Ethernet  στο βασικό μενού στον πίνακα ελέγχου.









3. Βεβαιωθείτε ότι ο υπολογιστής σας είναι ενεργοποιημένος και στη συνέχεια τοποθετήστε το CD *Drivers and Utilities* που συνόδευε τον υπολογιστή σας. Γίνεται αυτόματη εκκίνηση του CD.

 **ΣΗΜΕΙΩΣΗ:** Εάν δεν διαθέτετε το CD *Drivers and Utilities*, μπορείτε να πραγματοποιήσετε λήψη του κατάλληλου λογισμικού από τη διεύθυνση support.dell.com.

4. Επιλέξτε **Μέσω καλωδίου Ethernet** και, στη συνέχεια, κάντε κλικ στο **Επόμενο**.
5. Επιλέξτε **Συμφωνώ με τους όρους της παρούσας Άδειας χρήσης** και, στη συνέχεια, επιλέξτε **Επόμενο**.
6. Διαβάστε τις πληροφορίες σχετικά με τις εξαιρέσεις τείχους προστασίας και, στη συνέχεια, κάντε κλικ στην επιλογή **Επόμενο**.
7. Ο εκτυπωτής θα πρέπει να εμφανιστεί στη λίστα και θα πρέπει να είναι ήδη επιλεγμένος. Επιλέξτε **Επόμενο** για να ξεκινήσετε τη διαδικασία εγκατάστασης.

Εάν ο εκτυπωτής δεν εμφανίζεται στη λίστα, ενδέχεται να πρέπει να ρυθμίσετε με μη αυτόματο τρόπο τη διεύθυνση IP του προσαρμογέα για να λειτουργεί στο δίκτυο. Για περισσότερες πληροφορίες, δείτε [Μη αυτόματη ρύθμιση της διεύθυνσης IP](#).

Μη αυτόματη ρύθμιση της διεύθυνσης IP

1. Εκτυπώστε μια σελίδα εγκατάστασης δικτύου για να εντοπίσετε τη διεύθυνση IP του προσαρμογέα:
 - a. Από το κύριο μενού του πίνακα ελέγχου του εκτυπωτή, πατήστε το πάνω ή κάτω κουμπί **βέλους**   για να μεταβείτε στην επιλογή **Ρύθμιση παραμέτρων** και, στη συνέχεια, πατήστε το κουμπί **επιλογής** .
 - b. Πατήστε το κάτω κουμπί **βέλους**  για να μεταβείτε στην επιλογή **Ρύθμιση δικτύου** και, στη συνέχεια, πατήστε το κουμπί **επιλογής** .
 - c. Πατήστε το πάνω ή το κάτω κουμπί **βέλους**  , για να μετακινηθείτε στην επιλογή **Εκτύπωση σελίδας εγκατάστασης δικτύου** και, στη συνέχεια, πατήστε το κουμπί **επιλογής** .

Εκτυπώνεται η σελίδα εγκατάστασης δικτύου.

Η διεύθυνση IP του προσαρμογέα φέρει την ένδειξη **Διεύθυνση:** κάτω από την κεφαλίδα **TCP/IP**.

2. Από τον υπολογιστή, επιλέξτε **Εισαγωγή διεύθυνσης IP**.

Ανοίγει το παράθυρο διαλόγου **Ρύθμιση παραμέτρων εκτυπωτών δικτύου**.

3. Εάν ο εκτυπωτής σας εμφανίζεται στη λίστα, κάντε κλικ στο **Ρύθμιση παραμέτρων** και, στη συνέχεια, επιλέξτε **Μη αυτόματη ρύθμιση παραμέτρων διεύθυνσης IP**.

Εάν ο εκτυπωτής σας δεν εμφανίζεται στη λίστα, επιλέξτε **Προσθήκη εκτυπωτή** και, στη συνέχεια, επιλέξτε **Ένας νέος εκτυπωτής**.

4. Πληκτρολογήστε τη διεύθυνση IP του προσαρμογέα στο χώρο που παρέχεται και κάντε κλικ στο **OK**.
5. Ο εκτυπωτής σας θα πρέπει να εμφανίζεται στη λίστα. Επιλέξτε **Κλείσιμο** για να επιστρέψετε στο παράθυρο διαλόγου επιλογής εκτυπωτή.
6. Επιλέξτε τον εκτυπωτή σας από τη λίστα και, στη συνέχεια, επιλέξτε **Επόμενο**.

Ακολουθήστε τις οδηγίες που εμφανίζονται στην οθόνη για να ολοκληρώσετε τη διαδικασία εγκατάστασης.

Για πρόσθετες πληροφορίες σχετικά με τη ρύθμιση του προσαρμογέα σας για λειτουργία στο δίκτυο, συμβουλευτείτε τον διαχειριστή του δικτύου ή την τεκμηρίωση του δικτύου σας.

Σύνδεση του εκτυπωτή σε άλλον υπολογιστή του δικτύου

Χρήση ασύρματης σύνδεσης

 **ΣΗΜΕΙΩΣΗ:** Για να εκτελέσετε τα ακόλουθα βήματα ο εκτυπωτής πρέπει να είναι ήδη συνδεδεμένος σε υπολογιστή ή δρομολογητή μέσω ασύρματης σύνδεσης.



1. Βεβαιωθείτε ότι ο εκτυπωτής και ο πρόσθετος υπολογιστής είναι ενεργοποιημένοι και συνδεδεμένοι στο δίκτυό σας.
2. Από τον πρόσθετο υπολογιστή, τοποθετήστε το *CD Drivers and Utilities*.
Γίνεται αυτόματη εκκίνηση του CD.
3. Επιλέξτε **Μέσω ασύρματου δικτύου** και στη συνέχεια κάντε κλικ στην επιλογή **Επόμενο**.
4. Επιλέξτε **Συμφωνώ με τους όρους της παρούσας Άδειας χρήσης** και, στη συνέχεια, επιλέξτε **Επόμενο**.
5. Διαβάστε τις πληροφορίες σχετικά με τις εξαιρέσεις τείχους προστασίας και, στη συνέχεια, κάντε κλικ στην επιλογή **Επόμενο**.
6. Στο παράθυρο διαλόγου **Ρύθμιση παραμέτρων του προσαρμογέα ασύρματης σύνδεσης εκτυπωτή**, επιλέξτε **Διατηρήστε τις τρέχουσες ρυθμίσεις ασύρματης σύνδεσης του εκτυπωτή** και στη συνέχεια κάντε κλικ στην επιλογή **Επόμενο**.
7. Επιλέξτε τη θύρα του εκτυπωτή από τη λίστα ή καταχωρήστε μια διεύθυνση IP με μη αυτόματο τρόπο και στη συνέχεια ακολουθήστε τις οδηγίες στην οθόνη σας. Για περισσότερες πληροφορίες, δείτε [Μη αυτόματη ρύθμιση της διεύθυνσης IP](#).

Χρήση σύνδεσης Ethernet

 **ΣΗΜΕΙΩΣΗ:** Για να εκτελέσετε τα παρακάτω βήματα, ο εκτυπωτής θα πρέπει να είναι ήδη συνδεδεμένος στο δίκτυο μέσω σύνδεσης Ethernet.

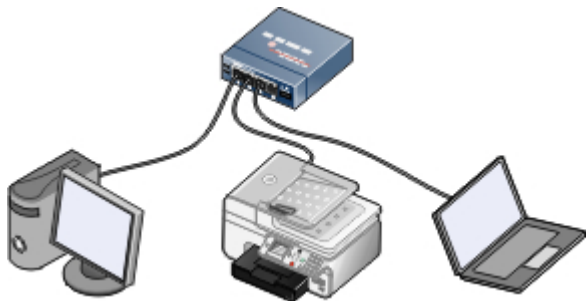

1. Βεβαιωθείτε ότι ο εκτυπωτής και ο πρόσθετος υπολογιστής είναι ενεργοποιημένοι και συνδεδεμένοι στο δίκτυό σας.
2. Από τον πρόσθετο υπολογιστή, τοποθετήστε το *CD Drivers and Utilities*.
3. Επιλέξτε **Μέσω καλώδιου Ethernet** και, στη συνέχεια, κάντε κλικ στο **Επόμενο**.
4. Επιλέξτε **Συμφωνώ με τους όρους της παρούσας Άδειας χρήσης** και, στη συνέχεια, επιλέξτε **Επόμενο**.
5. Διαβάστε τις πληροφορίες σχετικά με τις εξαιρέσεις τείχους προστασίας και, στη συνέχεια, κάντε κλικ στην επιλογή

Επόμενο.

6. Επιλέξτε τον εκτυπωτή από τη λίστα ή καταχωρήστε μια διεύθυνση IP με μη αυτόματο τρόπο και στη συνέχεια ακολουθήστε τις οδηγίες στην οθόνη σας. Για περισσότερες πληροφορίες, δείτε [Μη αυτόματη ρύθμιση της διεύθυνσης IP](#).

Απεγκατάσταση και επανεγκατάσταση του προσαρμογέα

Εάν ο προσαρμογέας σας δεν λειτουργεί σωστά, μπορεί να πρέπει να τον απεγκαταστήσετε και να τον εγκαταστήσετε ξανά.

ΣΗΜΕΙΩΣΗ: Οι παρακάτω οδηγίες δεν εφαρμόζονται εάν αγοράσατε τον εκτυπωτή σας με προεγκατεστημένο τον προσαρμογέα δικτύου.

1. Απενεργοποιήστε τον εκτυπωτή και, στη συνέχεια, αποσυνδέστε το καλώδιο τροφοδοσίας από την πρίζα.

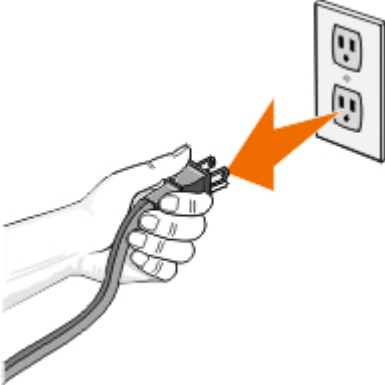

ΕΙΔΟΠΟΙΗΣΗ: Εάν δεν αποσυνδέσετε τον εκτυπωτή ενδέχεται να προκαλέσετε ζημιά στον εκτυπωτή και τον προσαρμογέα.

2. Πιάστε σταθερά τον Εσωτερικό προσαρμογέα δικτύου 1150 της Dell από τις πλαϊνές προεξοχές και τραβήξτε για να τον αφαιρέσετε.

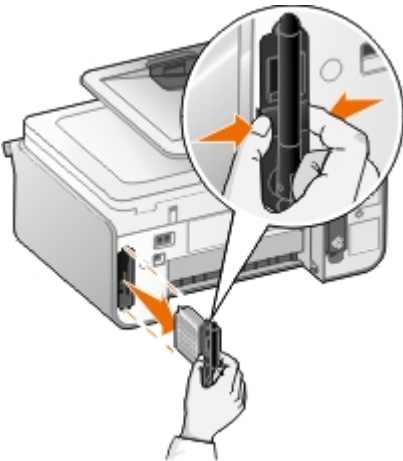

ΕΙΔΟΠΟΙΗΣΗ: Ο προσαρμογέας δικτύου μπορεί να υποστεί εύκολα βλάβες από τον στατικό ηλεκτρισμό. Αγγίξτε ένα γειωμένο μεταλλικό αντικείμενο πριν να αγγίξετε τον προσαρμογέα.

ΕΙΔΟΠΟΙΗΣΗ: Μην πιάσετε την κεραία κατά την αφαίρεση του προσαρμογέα. Εάν τραβήξετε την κεραία μπορεί να προκληθεί βλάβη στον προσαρμογέα.

3. Επανεγκαταστήστε τον προσαρμογέα ακολουθώντας τις οδηγίες εγκατάστασης. Για περισσότερες πληροφορίες, δείτε [Εγκατάσταση του προσαρμογέα](#).

Ρύθμιση παραμέτρων του προσαρμογέα χρησιμοποιώντας το Βοηθητικό πρόγραμμα ρύθμισης ασύρματης σύνδεσης

 **ΣΗΜΕΙΩΣΗ:** Εάν χρησιμοποιείτε το CD *Drivers and Utilities* για να ρυθμίσετε τη σύνδεση δικτύου, δεν χρειάζεται εκκίνηση του Βοηθητικού προγράμματος ρύθμισης ασύρματης σύνδεσης. Ξεκινάει αυτόματα όταν επιλέγετε **Δημιουργήστε ή τροποποιήστε τις ρυθμίσεις ασύρματης σύνδεσης του εκτυπωτή** από το παράθυρο διαλόγου **Ρύθμιση παραμέτρων του προσαρμογέα ασύρματης σύνδεσης του εκτυπωτή**. Παραβλέψτε την επιλογή **Επισκόπηση ρύθμισης παραμέτρων** και μεταβείτε στην κεφαλίδα που περιγράφει καλύτερα το δίκτυό σας.

Επισκόπηση ρύθμισης παραμέτρων

Για ρύθμιση των παραμέτρων του προσαρμογέα με το Βοηθητικό πρόγραμμα ρύθμισης ασύρματης σύνδεσης θα πρέπει να συνδέσετε τον εκτυπωτή, στον οποίο έχετε εγκαταστήσει τον προσαρμογέα, σε υπολογιστή μέσω καλωδίου USB και να πραγματοποιήσετε εκκίνηση του CD *Drivers and Utilities*.

Εάν πρέπει να προσαρμόσετε τις ρυθμίσεις του προσαρμογέα ασύρματης σύνδεσης μετά την εγκατάσταση, δεν απαιτείται το CD. Πραγματοποιήστε εκκίνηση του Βοηθητικού προγράμματος ρύθμισης ασύρματης σύνδεσης.

Στα Windows Vista:

1. Επιλέξτε  **Προγράμματα**.
2. Επιλέξτε **Εκτυπωτές Dell**.
3. Επιλέξτε **Dell 968 AIO Printer**.
4. Επιλέξτε **Βοηθητικό πρόγραμμα ρύθμισης ασύρματης σύνδεσης**.

Στα Windows XP και στα Windows 2000:

1. Επιλέξτε **Έναρξη® Προγράμματα** ή **Όλα τα προγράμματα® Εκτυπωτές Dell® Dell 968 AIO Printer**.
2. Επιλέξτε **Βοηθητικό πρόγραμμα ρύθμισης ασύρματης σύνδεσης**.

Το Βοηθητικό πρόγραμμα ρύθμισης ασύρματης σύνδεσης σας καθοδηγεί στη διαδικασία ρύθμισης των παραμέτρων. Ο οδηγός μπορεί να εντοπίσει τις ρυθμίσεις του ασύρματου δικτύου με αυτόματο τρόπο ή να σας επιτρέψει να καταχωρήσετε τις ρυθμίσεις παραμέτρων του δικτύου με μη αυτόματο τρόπο.

Πριν να ρυθμίσετε τις παραμέτρους του προσαρμογέα, βεβαιωθείτε ότι ο εκτυπωτής σας έχει ρυθμιστεί σωστά:

- Ο προσαρμογέας έχει εγκατασταθεί σωστά στον εκτυπωτή.
- Οι κασέτες εκτύπωσης έχουν τοποθετηθεί σωστά.
- Έχει τοποθετηθεί χαρτί στον εκτυπωτή.
- Ο εκτυπωτής και ο υπολογιστής συνδέονται με το καλώδιο USB.
- Ο εκτυπωτής είναι ενεργοποιημένος και έτοιμος για εγκατάσταση.

Χρήση διαθέσιμης υπάρχουσας ρύθμισης παραμέτρων ασύρματου δικτύου

1. Από την οθόνη **Βρέθηκαν ασύρματα δίκτυα στην περιοχή σας**, επιλέξτε το κατάλληλο **Όνομα δικτύου (SSID)** από τη λίστα και, στη συνέχεια, κάντε κλικ στο **Επόμενο**.
2. Επιλέξτε την κατάλληλη μέθοδο ασφαλείας και στη συνέχεια κάντε κλικ στο κουμπί **Επόμενο**. Εάν δεν εντοπιστεί τύπος ασφαλείας, μεταβείτε στο [βήμα 5](#).
3. Καταχωρήστε το κατάλληλο κλειδί(ά) για το δίκτυο και κάντε κλικ στο κουμπί **Επόμενο**.
4. Στην οθόνη **Εφαρμογή και επιβεβαίωση ρυθμίσεων ασύρματης σύνδεσης**, ελέγξτε όλα τα χαρακτηριστικά δικτύου για να βεβαιωθείτε πως οι ρυθμίσεις είναι σωστές και, στη συνέχεια, κάντε κλικ στο **Επόμενο** για να εφαρμόσετε τις ρυθμίσεις.

 **ΣΗΜΕΙΩΣΗ:** Εάν κάνετε κλικ στο κουμπί **Επόμενο**, δίνεται η εντολή στο βοηθητικό πρόγραμμα εγκατάστασης, ώστε να επαληθεύσει την ασύρματη επικοινωνία με τον εκτυπωτή. Η διαδικασία επαλήθευσης μπορεί να διαρκέσει έως 120 δευτερόλεπτα.

5. Βεβαιωθείτε ότι ο προσαρμογέας μπορεί να επικοινωνήσει μέσω του δικτύου. Για περισσότερες πληροφορίες, δείτε [Επιβεβαίωση επικοινωνίας δικτύου](#).

Εισαγωγή διαφορετικών ρυθμίσεων παραμέτρων ασύρματου δικτύου

1. Από την οθόνη **Βρέθηκαν ασύρματα δίκτυα στην περιοχή σας**, επιλέξτε **Θέλω να καταχωρήσω διαφορετικό όνομα δικτύου** και κάντε κλικ στο **Επόμενο**.
2. Εάν το όνομα δικτύου (SSID) που θέλετε να χρησιμοποιήσετε είναι διαθέσιμο, επιλέξτε το από τη λίστα και, στη συνέχεια, κάντε κλικ στο **Επόμενο**.

Εάν το όνομα δικτύου (SSID) δεν είναι διαθέσιμο

- a. Επιλέξτε **Θέλω να καταχωρήσω διαφορετικό όνομα δικτύου** και, στη συνέχεια, κάντε κλικ στο **Επόμενο**.
 - b. Εισάγετε το **Όνομα δικτύου (SSID)**.
 - c. Επιλέξτε το κατάλληλο **Κανάλι** από την αναπτυσσόμενη λίστα. (Η επιλογή **Αυτόματο** είναι η προεπιλογή.)
 - d. Επιλέξτε **Ασύρματη λειτουργία**.
 - Για λειτουργία υποδομής, επιλέξτε **Πρόσβαση σε υπάρχον δίκτυο μέσω ασύρματου δρομολογητή (Λειτουργία υποδομής) - Τυπική** και, στη συνέχεια, κάντε κλικ στο **Επόμενο**.

Για επιπλέον οδηγίες σχετικά με τη ρύθμιση, δείτε [Μη αυτόματη διαμόρφωση του προσαρμογέα σε λειτουργία υποδομής](#).
 - Για λειτουργία Ad-Hoc, επιλέξτε **Απευθείας πρόσβαση σε άλλους υπολογιστές χωρίς χρήση ασύρματου δρομολογητή (Λειτουργία Ad-Hoc)** και, στη συνέχεια, κάντε κλικ στο **Επόμενο**.

Για επιπλέον οδηγίες σχετικά με τη ρύθμιση, δείτε [Μη αυτόματη ρύθμιση παραμέτρων του προσαρμογέα σε λειτουργία Ad-Hoc](#).
3. Επιλέξτε την κατάλληλη μέθοδο ασφαλείας και στη συνέχεια κάντε κλικ στο κουμπί **Επόμενο**. Εάν δεν εντοπιστεί τύπος ασφαλείας, μεταβείτε στο [βήμα 5](#).
 4. Καταχωρήστε το κατάλληλο κλειδί(ά) για το δίκτυο και κάντε κλικ στο κουμπί **Επόμενο**.
 5. Στην οθόνη **Εφαρμογή και επιβεβαίωση ρυθμίσεων ασύρματης σύνδεσης**, ελέγξτε όλα τα χαρακτηριστικά δικτύου για να βεβαιωθείτε πως οι ρυθμίσεις είναι σωστές και, στη συνέχεια, κάντε κλικ στο **Επόμενο** για να εφαρμόσετε τις ρυθμίσεις.

 **ΣΗΜΕΙΩΣΗ:** Εάν κάνετε κλικ στο κουμπί **Επόμενο**, δίνεται η εντολή στο βοηθητικό πρόγραμμα εγκατάστασης, ώστε να επαληθεύσει την ασύρματη επικοινωνία με τον εκτυπωτή. Η διαδικασία επαλήθευσης μπορεί να διαρκέσει έως 120 δευτερόλεπτα.

6. Βεβαιωθείτε ότι ο προσαρμογέας μπορεί να επικοινωνήσει μέσω του δικτύου. Για περισσότερες πληροφορίες, δείτε [Επιβεβαίωση επικοινωνίας δικτύου](#).

Μη αυτόματη διαμόρφωση του προσαρμογέα σε λειτουργία υποδομής

Τα βήματα που πρέπει να ακολουθήσετε για να ρυθμίσετε τον προσαρμογέα σε λειτουργία υποδομής διαφέρουν ανάλογα με τις ρυθμίσεις ασφαλείας που έχετε επιλέξει.

- Εάν δεν θέλετε καθόλου ασφάλεια

1. Από την οθόνη **Ρυθμίσεις ασφαλείας ασύρματης σύνδεσης**, επιλέξτε **Χωρίς ασφάλεια** και, στη συνέχεια,

κάντε κλικ στο **Επόμενο**.

2. Στην οθόνη **Εφαρμογή και επιβεβαίωση ρυθμίσεων ασύρματης σύνδεσης**, ελέγξτε όλα τα χαρακτηριστικά δικτύου για να βεβαιωθείτε πως οι ρυθμίσεις είναι σωστές και, στη συνέχεια, κάντε κλικ στο **Επόμενο** για να εφαρμόσετε τις ρυθμίσεις.
3. Βεβαιωθείτε ότι ο προσαρμογέας μπορεί να επικοινωνήσει μέσω του δικτύου. Για περισσότερες πληροφορίες, δείτε [Επιβεβαίωση επικοινωνίας δικτύου](#).

• *Εάν θέλετε να χρησιμοποιήσετε ασφάλεια WEP (Ενσύρματο ισοδύναμο απορρήτου)*

1. Από την οθόνη **Ρυθμίσεις ασφαλείας ασύρματης σύνδεσης**, επιλέξτε **WEP (Ενσύρματο ισοδύναμο απορρήτου)** και, στη συνέχεια, κάντε κλικ στο **Επόμενο**.

Ανοίγει η οθόνη **Πληροφορίες ασφαλείας WEP**.

2. Εισάγετε το κατάλληλο **Κλειδί δικτύου** και, στη συνέχεια, κάντε κλικ στο **Επόμενο**.
3. Στην οθόνη **Εφαρμογή και επιβεβαίωση ρυθμίσεων ασύρματης σύνδεσης**, ελέγξτε όλα τα χαρακτηριστικά δικτύου για να βεβαιωθείτε πως οι ρυθμίσεις είναι σωστές και, στη συνέχεια, κάντε κλικ στο **Επόμενο** για να εφαρμόσετε τις ρυθμίσεις.
4. Βεβαιωθείτε ότι ο προσαρμογέας μπορεί να επικοινωνήσει μέσω του δικτύου. Για περισσότερες πληροφορίες, δείτε [Επιβεβαίωση επικοινωνίας δικτύου](#).

• *Εάν θέλετε να χρησιμοποιήσετε ασφάλεια WPA (Προστατευμένη πρόσβαση Wi-Fi)*

1. Από την οθόνη **Ρυθμίσεις ασφαλείας ασύρματης σύνδεσης**, επιλέξτε **WPA (Προστατευμένη πρόσβαση Wi-Fi)** και, στη συνέχεια, κάντε κλικ στο **Επόμενο**.

Ανοίγει η οθόνη **Πληροφορίες ασφαλείας WPA**.

2. Εισάγετε το κατάλληλο **Κλειδί δικτύου WPA** και, στη συνέχεια, κάντε κλικ στο **Επόμενο**.
3. Στην οθόνη **Εφαρμογή και επιβεβαίωση ρυθμίσεων ασύρματης σύνδεσης**, ελέγξτε όλα τα χαρακτηριστικά δικτύου για να βεβαιωθείτε πως οι ρυθμίσεις είναι σωστές και, στη συνέχεια, κάντε κλικ στο **Επόμενο** για να εφαρμόσετε τις ρυθμίσεις.
4. Βεβαιωθείτε ότι ο προσαρμογέας μπορεί να επικοινωνήσει μέσω του δικτύου. Για περισσότερες πληροφορίες, δείτε [Επιβεβαίωση επικοινωνίας δικτύου](#).

• *Εάν θέλετε να συνδέεστε μόνο σε σημεία πρόσβασης που υποστηρίζουν ασφάλεια WPA2*

1. Από την οθόνη **Ρυθμίσεις ασφαλείας ασύρματης σύνδεσης**, επιλέξτε **WPA (Προστατευμένη πρόσβαση Wi-Fi)** και, στη συνέχεια, κάντε κλικ στο **Σύνθετες ρυθμίσεις WPA**.

Ανοίγει το παράθυρο διαλόγου **Σύνθετες ρυθμίσεις WPA**.

2. Επιλέξτε το πλαίσιο ελέγχου **Χρήση μόνο WPA2 ελέγχου ταυτότητας** και, στη συνέχεια, κάντε κλικ στο **OK**.

Θα επιστρέψετε στην οθόνη **Ρυθμίσεις ασφαλείας ασύρματης σύνδεσης**.

3. Κάντε κλικ στο κουμπί **Επόμενο**.
4. Εισάγετε το κατάλληλο **Κλειδί δικτύου WPA** και, στη συνέχεια, κάντε κλικ στο **Επόμενο**.
5. Στην οθόνη **Εφαρμογή και επιβεβαίωση ρυθμίσεων ασύρματης σύνδεσης**, ελέγξτε όλα τα χαρακτηριστικά δικτύου για να βεβαιωθείτε πως οι ρυθμίσεις είναι σωστές και, στη συνέχεια, κάντε κλικ στο **Επόμενο** για να εφαρμόσετε τις ρυθμίσεις.
6. Βεβαιωθείτε ότι ο προσαρμογέας μπορεί να επικοινωνήσει μέσω του δικτύου. Για περισσότερες πληροφορίες, δείτε [Επιβεβαίωση επικοινωνίας δικτύου](#).

Μη αυτόματη ρύθμιση παραμέτρων του προσαρμογέα σε λειτουργία

Ad-Hoc

Τα βήματα που πρέπει να ακολουθήσετε για να ρυθμίσετε τον προσαρμογέα σε λειτουργία Ad-Hoc διαφέρουν ανάλογα με τις ρυθμίσεις ασφαλείας που έχετε επιλέξει. Οι επιλογές ασφαλείας είναι πιο περιορισμένες σε λειτουργία Ad-Hoc σε σχέση με τη λειτουργία υποδομής.

- *Εάν δεν θέλετε καθόλου ασφάλεια*
 1. Από την οθόνη **Ρυθμίσεις ασφαλείας ασύρματης σύνδεσης**, επιλέξτε **Χωρίς ασφάλεια** και, στη συνέχεια, κάντε κλικ στο **Επόμενο**.
 2. Στην οθόνη **Εφαρμογή και επιβεβαίωση ρυθμίσεων ασύρματης σύνδεσης**, ελέγξτε όλα τα χαρακτηριστικά δικτύου για να βεβαιωθείτε πως οι ρυθμίσεις είναι σωστές και, στη συνέχεια, κάντε κλικ στο **Επόμενο** για να εφαρμόσετε τις ρυθμίσεις.
 3. Βεβαιωθείτε ότι ο προσαρμογέας μπορεί να επικοινωνήσει μέσω του δικτύου. Για περισσότερες πληροφορίες, δείτε [Επιβεβαίωση επικοινωνίας δικτύου](#).
- *Εάν θέλετε να χρησιμοποιήσετε ασφάλεια WEP (Ενσύρματο ισοδύναμο απορρήτου)*
 1. Από την οθόνη **Ρυθμίσεις ασφαλείας ασύρματης σύνδεσης**, επιλέξτε **WEP (Ενσύρματο ισοδύναμο απορρήτου)** και, στη συνέχεια, κάντε κλικ στο **Επόμενο**.
 2. Εισάγετε το κατάλληλο **Κλειδί δικτύου**.
 3. Εάν διαθέτετε επιπλέον κλειδιά δικτύου, επιλέξτε το πλαίσιο ελέγχου **Το δίκτυό μου απαιτεί πάνω από ένα κλειδί δικτύου** και, στη συνέχεια, εισάγετε τα επιπλέον κλειδιά δικτύου.
 4. Κάντε κλικ στο κουμπί **Επόμενο**.
 5. Στην οθόνη **Εφαρμογή και επιβεβαίωση ρυθμίσεων ασύρματης σύνδεσης**, ελέγξτε όλα τα χαρακτηριστικά δικτύου για να βεβαιωθείτε πως οι ρυθμίσεις είναι σωστές και, στη συνέχεια, κάντε κλικ στο **Επόμενο** για να εφαρμόσετε τις ρυθμίσεις.
 6. Βεβαιωθείτε ότι ο προσαρμογέας μπορεί να επικοινωνήσει μέσω του δικτύου. Για περισσότερες πληροφορίες, δείτε [Επιβεβαίωση επικοινωνίας δικτύου](#).

Επιβεβαίωση επικοινωνίας δικτύου

Πρέπει να βεβαιωθείτε πως είναι δυνατή η επικοινωνία του προσαρμογέα μέσω δικτύου, πριν ολοκληρώσετε την εγκατάσταση του λογισμικού του εκτυπωτή.

- *Εάν η ρύθμιση των παραμέτρων του προσαρμογέα είχε ολοκληρωθεί με επιτυχία και είναι διαθέσιμος στο δίκτυο*, αφαιρέστε το καλώδιο USB και κάντε κλικ στο **Επόμενο** για να συνεχίσετε την εγκατάσταση του λογισμικού του εκτυπωτή.
- *Εάν δεν ήταν δυνατή η σύνδεση του προσαρμογέα με το ασύρματο δίκτυο*, δοκιμάστε κάποια από τις παρακάτω προτάσεις:
 - Επιλέξτε **Προβολή ρυθμίσεων** για να βεβαιωθείτε πως έχετε ορίσει τις σωστές ρυθμίσεις.
 - Επιλέξτε **Θέλω να αλλάξω τις ρυθμίσεις που έχω ορίσει** και, στη συνέχεια, κάντε κλικ στο **Επόμενο**.
Ακολουθήστε τις οδηγίες που εμφανίζονται στην οθόνη για να ενημερώσετε τις ρυθμίσεις του ασύρματου δικτύου.
 - Επιλέξτε **Τοποθέτησα τον ασύρματο εκτυπωτή μου πιο κοντά στον ασύρματο δρομολογητή. Θα ήθελα να δοκιμάσω ξανά να συνδεθώ** και, στη συνέχεια, κάντε κλικ στο **Επόμενο**.

Τοποθέτηση χαρτιού και πρωτοτύπων εγγράφων

- [Τοποθέτηση χαρτιού στις θήκες](#)
- [Παρουσίαση του Αυτόματου αισθητήρα τύπου χαρτιού](#)
- [Τοποθέτηση πρωτοτύπων εγγράφων](#)

Τοποθέτηση χαρτιού στις θήκες

Τοποθέτηση χαρτιού

1. Αερίστε το χαρτί.



2. Αφαιρέστε τη θήκη χαρτιού. Πιέστε προς τα μέσα το μοχλό και, στη συνέχεια, επεκτείνετε τη θήκη ώστε να μπορεί να χωρέσει το χαρτί.

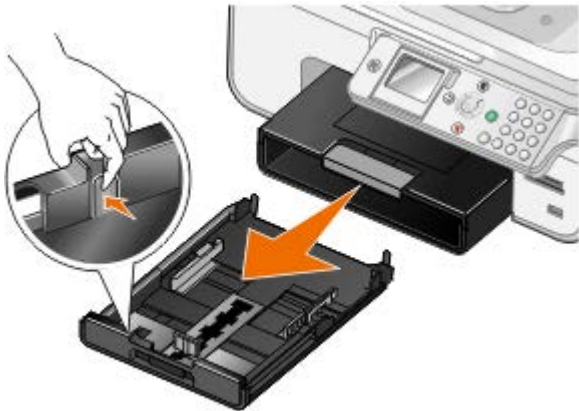

3. Τοποθετήστε χαρτί στη θήκη χαρτιού και, στη συνέχεια, ρυθμίστε τους οδηγούς χαρτιού.

 **ΣΗΜΕΙΩΣΗ:** Στην προαιρετική θήκη χαρτιού μπορείτε να τοποθετήσετε μόνο χαρτί μεγέθους letter, legal ή A4.

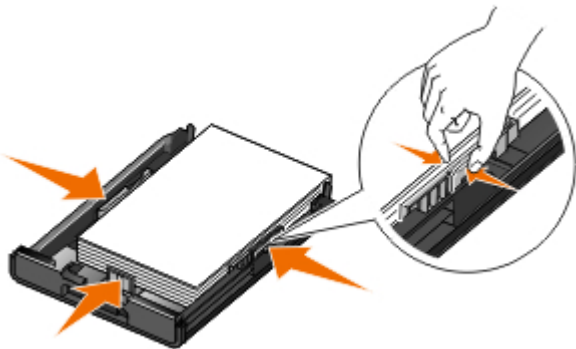

4. Τοποθετήστε ξανά στη θέση της τη θήκη χαρτιού.



5. Προεκτείνετε το στήριγμα χαρτιού στη θήκη χαρτιού και, στη συνέχεια ανασηκώστε το βραχίονα ελέγχου χαρτιού.



ΣΗΜΕΙΩΣΗ: Η θήκη εξόδου χαρτιού χωράει μέχρι και 100 φύλλα χαρτιού.

Οδηγίες για τα μέσα εκτύπωσης

Τοποθετήστε μέχρι και:	Βεβαιωθείτε ότι:
150 φύλλα απλού χαρτιού	<ul style="list-style-type: none"> Οι οδηγοί χαρτιού εφάπτονται στο περίγραμμα του χαρτιού. Η τοποθέτηση του χαρτιού γίνεται με την πλευρά εκτύπωσης στραμμένη προς τα κάτω και με το πάνω μέρος του χαρτιού να μπαίνει πρώτο στον εκτυπωτή. Έχετε επιλέξει ποιότητα εκτύπωσης Αυτόματη, Πρόχειρη, Κανονική ή Φωτογραφία. Μην ενεργοποιήσετε την επιλογή Πρόχειρη εάν έχετε εγκαταστήσει την κασέτα εκτύπωσης φωτογραφιών.
10 φακέλους στη θήκη χαρτιού 1 φάκελο στο εξάρτημα τροφοδοσίας μικρών μέσων	<ul style="list-style-type: none"> Η πλευρά εκτύπωσης του φακέλου είναι στραμμένη προς τα κάτω Μπορείτε, επίσης, να τοποθετήσετε έναν-έναν τους φακέλους στο εξάρτημα τροφοδοσίας μικρών μέσων. Εκτυπώνετε τους φακέλους με Οριζόντιο προσανατολισμό και τη διεύθυνση αποστολέα στα αριστερά. <p>ΣΗΜΕΙΩΣΗ: Εάν πρόκειται να στείλετε γράμμα εντός της Ιαπωνίας, μπορείτε να τυπώσετε το φάκελο σε Κατακόρυφο προσανατολισμό με το γραμματόσημο στην κάτω δεξιά γωνία ή σε Οριζόντιο προσανατολισμό με το γραμματόσημο στην κάτω αριστερή γωνία. Για αποστολή ταχυδρομείου σε οποιοδήποτε άλλο μέρος του κόσμου, εκτυπώστε το φάκελο σε Οριζόντιο προσανατολισμό με το γραμματόσημο στην πάνω αριστερή γωνία.</p> <ul style="list-style-type: none"> Έχετε επιλέξει το σωστό μέγεθος φακέλου. Επιλέξτε το επόμενο μεγαλύτερο μέγεθος εάν το ακριβές μέγεθος του φακέλου σας δεν αναγράφεται και προσαρμόστε το δεξί και το αριστερό περιθώριο ώστε το κείμενο του φακέλου να είναι στη σωστή θέση.
20 σελίδες χαρτιού banner	<ul style="list-style-type: none"> Έχετε απομακρύνει όλο το χαρτί από το στήριγμα χαρτιού πριν τοποθετήσετε το χαρτί banner. Χρησιμοποιείτε χαρτί banner που έχει σχεδιαστεί για χρήση με εκτυπωτές inkjet. Έχετε επιλέξει μέγεθος χαρτιού A4 Banner ή Letter Banner. <p>ΣΗΜΕΙΩΣΗ: Για περισσότερες πληροφορίες σχετικά με την τοποθέτηση χαρτιού banner, δείτε Τοποθέτηση χαρτιού Banner.</p>
25 ευχετήριες κάρτες, κάρτες ευρετηρίου, ταχυδρομικές κάρτες ή κάρτες φωτογραφιών στη θήκη χαρτιού	<ul style="list-style-type: none"> Η πλευρά εκτύπωσης των καρτών είναι στραμμένη προς τα κάτω. Μπορείτε, επίσης, να τοποθετήσετε μία-μία τις κάρτες στο εξάρτημα τροφοδοσίας μικρών μέσων.

<p>1 ευχετήρια κάρτα, κάρτα ευρετηρίου, ταχυδρομική κάρτα ή κάρτα φωτογραφιών στο εξάρτημα τροφοδοσίας μικρών μέσων</p> <p>30 φύλλα Hagaki ή κάρτες φωτογραφιών σε χαρτί Hagaki στη θήκη χαρτιού</p> 	<ul style="list-style-type: none"> • Έχετε επιλέξει ποιότητα εκτύπωσης Αυτόματη, Κανονική ή Φωτογραφία.
<p>50 φύλλα φωτογραφικό/ γυαλιστερό χαρτί ή βαρύ ματ χαρτί</p>	<ul style="list-style-type: none"> • Η πλευρά του χαρτιού που θα εκτυπωθεί είναι στραμμένη προς τα κάτω. • Οι οδηγίες χαρτιού εφάπτονται στο περίγραμμα του χαρτιού. • Έχετε επιλέξει ποιότητα εκτύπωσης Αυτόματη, Κανονική ή Φωτογραφία.
<p>Στοιβα σιδερότυπων με πάχος 10 χιλ.</p>	<ul style="list-style-type: none"> • Ακολουθείτε τις οδηγίες τοποθέτησης που θα βρείτε στη συσκευασία των σιδερότυπων. • Η πλευρά των σιδερότυπων που θα εκτυπωθεί είναι στραμμένη προς τα κάτω. • Οι οδηγίες χαρτιού εφάπτονται στο περίγραμμα του σιδερότυπου. • Έχετε επιλέξει ποιότητα εκτύπωσης Αυτόματη, Κανονική ή Φωτογραφία.
<p>50 φύλλα διαφανειών</p>	<ul style="list-style-type: none"> • Η τραχιά πλευρά των διαφανειών είναι στραμμένη προς τα κάτω. • Οι οδηγίες χαρτιού εφάπτονται στο περίγραμμα των διαφανειών. • Έχετε επιλέξει ποιότητα εκτύπωσης Αυτόματη, Πρόχειρη, Κανονική ή Φωτογραφία.
<p>25 φύλλα ετικετών</p>	<ul style="list-style-type: none"> • Η πλευρά των ετικετών που θα εκτυπωθεί είναι στραμμένη προς τα κάτω. • Το πάνω μέρος των ετικετών μπαίνει πρώτο στον εκτυπωτή. • Οι οδηγίες χαρτιού εφάπτονται στο περίγραμμα του χαρτιού.
<p>150 φύλλα επιστολόχαρτου</p>	<ul style="list-style-type: none"> • Η πλευρά του επιστολόχαρτου που θα εκτυπωθεί είναι στραμμένη προς τα κάτω. • Το πάνω μέρος του επιστολόχαρτου μπαίνει πρώτο στον εκτυπωτή. • Οι οδηγίες χαρτιού εφάπτονται στο περίγραμμα του χαρτιού.
<p>150 φύλλα χαρτιού προσαρμοσμένου μεγέθους</p>	<ul style="list-style-type: none"> • Το μέγεθος του χαρτιού κυμαίνεται μεταξύ των ακόλουθων διαστάσεων: Πλάτος: 3,0 – 8,5 ίντσες (76 – 216 χιλ.) Μήκος: 5,0 – 17,0 ίντσες (127 – 432 χιλ.) • Η πλευρά του χαρτιού που θα εκτυπωθεί είναι στραμμένη προς τα κάτω. • Οι οδηγίες χαρτιού εφάπτονται στο περίγραμμα του χαρτιού.

Τοποθέτηση χαρτιού Banner

1. Αφαιρέστε τη θήκη χαρτιού.
2. Αφαιρέστε όλο το χαρτί από τη θήκη.
3. Πιέστε προς τα μέσα το μοχλό και, στη συνέχεια, επεκτείνετε τη θήκη ώστε να μπορεί να χωράει χαρτί μεγέθους legal.

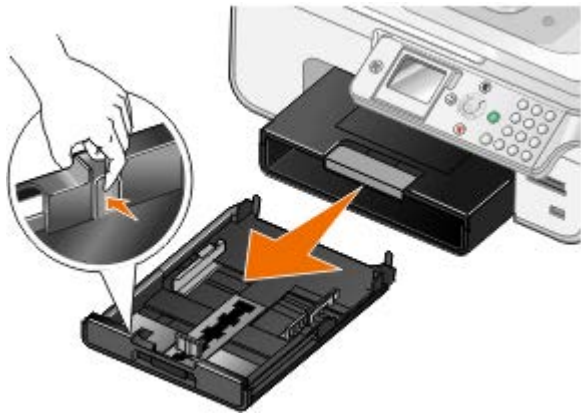

4. Τοποθετήστε ξανά στη θέση της τη θήκη χαρτιού.
5. Κόψτε μόνο τον αριθμό των σελίδων banner που χρειάζονται για το banner.
6. Τοποθετήστε τη στοίβα χαρτιού πάνω σε μια επίπεδη επιφάνεια μπροστά στον εκτυπωτή.
7. Σύρετε το πρώτο φύλλο του banner πάνω από το χερούλι και μέχρι το πίσω μέρος της θήκης χαρτιού.

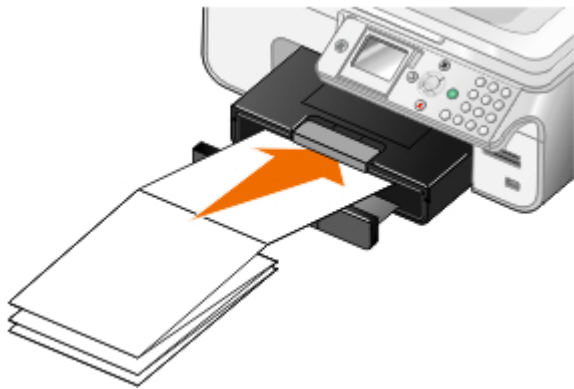

Παρουσίαση της σύνδεσης θηκών

Εάν έχετε αγοράσει προαιρετική θήκη χαρτιού, μπορείτε να ρυθμίσετε τις θήκες ώστε να είναι συνδεδεμένες μεταξύ τους. Η σύνδεση θηκών ενεργοποιεί τη λειτουργία αυτόματης σύνδεσης θηκών όταν τοποθετείτε χαρτί ίδιου τύπου και μεγέθους στη βασική και στην προαιρετική θήκη χαρτιού. Ο εκτυπωτής πραγματοποιεί αυτόματη σύνδεση των θηκών. Όταν αδειάσει κάποια από τις δύο θήκες, τότε η τροφοδοσία χαρτιού συνεχίζεται από την επόμενη συνδεδεμένη θήκη.

Εάν, για παράδειγμα, έχετε τοποθετήσει χαρτί του ίδιου τύπου στη Θήκη 1 (βασική θήκη χαρτιού) και στη Θήκη 2 (προαιρετική θήκη), τότε ο εκτυπωτής επιλέγει μέσω εκτύπωσης από τη Θήκη 1 μέχρι να αδειάσει και, στη συνέχεια, συνεχίζει αυτόματα την τροφοδοσία χαρτιού από τη Θήκη 2.

Επιπλέον, μπορείτε να τοποθετήσετε χαρτί διαφορετικού μεγέθους σε κάθε θήκη ώστε ο εκτυπωτής να επιλέγει το χαρτί που ταιριάζει καλύτερα στο μέγεθος του φαξ που λάβατε. Εάν, για παράδειγμα, έχετε τοποθετήσει χαρτί μεγέθους letter στη Θήκη 1 και χαρτί μεγέθους legal στη Θήκη 2, ο εκτυπωτής θα επιλέξει χαρτί από τη Θήκη 2 εάν λάβετε φαξ μεγέθους legal.

ΣΗΜΕΙΩΣΗ: Στην προαιρετική θήκη χαρτιού μπορείτε να τοποθετήσετε μόνο χαρτί μεγέθους letter, legal ή A4.

Μπορείτε να ενεργοποιήσετε τη "Σύνδεση θηκών" αφού τοποθετήσετε την προαιρετική θήκη χαρτιού. Μπορείτε, επίσης, να απενεργοποιήσετε τη συγκεκριμένη επιλογή ανάλογα με τις ανάγκες σας.

Ενεργοποίηση της σύνδεσης θηκών για εργασίες εκτύπωσης μέσω του υπολογιστή

1. Ενεργοποιήστε τον υπολογιστή και τον εκτυπωτή σας και βεβαιωθείτε ότι είναι συνδεδεμένοι μεταξύ τους.
2. Τοποθετήστε χαρτί του ίδιου τύπου και μεγέθους και στις δύο θήκες χαρτιού.
3. Έχοντας ανοιχτό ένα έγγραφο, επιλέξτε **Αρχειο® Εκτύπωση**.

Εμφανίζεται το παράθυρο διαλόγου **Εκτύπωση**.

4. Επιλέξτε **Προτιμήσεις, Ιδιότητες, Επιλογές ή Ρύθμιση παραμέτρων** (ανάλογα με το πρόγραμμα ή το λειτουργικό σύστημα).









Εμφανίζεται το παράθυρο διαλόγου **Προτιμήσεις εκτύπωσης**.

5. Στην καρτέλα **Παράμετροι εκτύπωσης**, επιλέξτε **Αυτόματη** από την αναπτυσσόμενη λίστα **Πηγή χαρτιού**.
6. Στις καρτέλες **Παράμετροι εκτύπωσης** και **Σύνθετες ρυθμίσεις**, πραγματοποιήστε τις απαραίτητες αλλαγές για το έγγραφό σας.
7. Όταν ολοκληρώσετε τη διαδικασία προσαρμογής των ρυθμίσεων, κάντε κλικ στο κουμπί **OK**.













Το παράθυρο διαλόγου **Προτιμήσεις εκτύπωσης** κλείνει.

8. Κάντε κλικ στο κουμπί **OK** ή **Εκτύπωση**.









Ενεργοποίηση της σύνδεσης θηκών για εργασίες εκτύπωσης μέσω του πίνακα ελέγχου

1. Από το κύριο μενού, χρησιμοποιήστε το πάνω ή κάτω κουμπί **βέλους**   για να μεταβείτε στην επιλογή **Ρύθμιση** και, στη συνέχεια, πατήστε το κουμπί **επιλογής** .
2. Στην περιοχή **Χειρισμός χαρτιού**, πατήστε το κουμπί **επιλογής** .
3. Πατήστε το πάνω ή κάτω κουμπί **βέλους**   για να μεταβείτε στην επιλογή **Σύνδεση θηκών** και, στη συνέχεια, πατήστε το αριστερό ή το δεξί κουμπί **βέλους**   για να μεταβείτε στο **Αυτόματο**.
4. Πατήστε το κουμπί **Πίσω** .











Ενεργοποίηση σύνδεσης θηκών για εργασίες αντιγραφής

1. Τοποθετήστε χαρτί του ίδιου τύπου και μεγέθους και στις δύο θήκες χαρτιού.
2. Από το **Κύριο μενού**, πατήστε το πάνω ή κάτω κουμπί **βέλους**   για να μεταβείτε στην επιλογή **Ρύθμιση** και, στη συνέχεια, πατήστε το κουμπί **επιλογής** .
3. Από το μενού **Ρύθμιση**, πατήστε το πάνω ή το κάτω κουμπί **βέλους**   για να μεταβείτε στην επιλογή **Αλλαγή προεπιλεγμένων ρυθμίσεων αντιγραφής** και, στη συνέχεια, πατήστε το κουμπί **επιλογής** .
4. Από το μενού **Προεπιλεγμένες ρυθμίσεις αντιγραφής**, πατήστε το πάνω ή κάτω κουμπί **βέλους**  για να μεταβείτε στην επιλογή **Χειρισμός χαρτιού** και, στη συνέχεια, πατήστε το κουμπί **επιλογής** .
5. Από το μενού **Χειρισμός χαρτιού**, ορίστε το μέγεθος και τον τύπο του χαρτιού που έχετε τοποθετήσει και στις δύο θήκες χαρτιού.
6. Πατήστε το πάνω ή το κάτω κουμπί **βέλους**   για να μεταβείτε στην επιλογή **Σύνδεση θηκών** και, στη συνέχεια, πατήστε το αριστερό ή το δεξί κουμπί **βέλους**   για να επιλέξετε **Αυτόματο**.
7. Πατήστε το κουμπί **Πίσω**  για να αποθηκεύσετε τις ρυθμίσεις σας και να επιστρέψετε στο προηγούμενο μενού.

Ενεργοποίηση σύνδεσης θηκών για εκτύπωση ληφθέντων φαξ

1. Τοποθετήστε χαρτί ίδιου τύπου αλλά διαφορετικού μεγέθους και στις δύο θήκες.
2. Από το **Κύριο μενού**, πατήστε το πάνω ή κάτω κουμπί **βέλους**   για να μεταβείτε στην επιλογή **Ρύθμιση** και, στη συνέχεια, πατήστε το κουμπί **επιλογής** .
3. Από το μενού **Ρύθμιση**, πατήστε το πάνω ή το κάτω κουμπί **βέλους**   για να μεταβείτε στην επιλογή **Αλλαγή προεπιλεγμένων ρυθμίσεων Fax** και, στη συνέχεια, πατήστε το κουμπί **επιλογής** .
4. Από το μενού **Ρύθμιση Fax**, πατήστε το πάνω ή το κάτω κουμπί **βέλους**   για να μεταβείτε στην επιλογή

Εκτύπωση Fax και, στη συνέχεια, πατήστε το κουμπί **επιλογής** .

- Από το μενού **Εκτύπωση Fax**, πατήστε το πάνω ή το κάτω κουμπί **βέλους**  για να μεταβείτε στην επιλογή **Χειρισμός χαρτιού** και, στη συνέχεια, πατήστε το κουμπί **επιλογής** .
- Από το μενού **Χειρισμός χαρτιού**, ορίστε το μέγεθος και τον τύπο του χαρτιού που έχετε τοποθετήσει και στις δύο θήκες χαρτιού.
- Πατήστε το πάνω ή το κάτω κουμπί **βέλους**   για να μεταβείτε στην επιλογή **Σύνδεση θηκών** και, στη συνέχεια, πατήστε το αριστερό ή το δεξί κουμπί **βέλους**   για να επιλέξετε **Αυτόματο**.
- Πατήστε το πάνω ή το κάτω κουμπί **βέλους**   για να μεταβείτε στην επιλογή **Πηγή Fax** και, στη συνέχεια, πατήστε το αριστερό ή το δεξί κουμπί **βέλους**   για να επιλέξετε πηγή χαρτιού.
- Πατήστε το κουμπί **Πίσω**  για να αποθηκεύσετε τις ρυθμίσεις σας και να επιστρέψετε στο προηγούμενο μενού.

 **ΣΗΜΕΙΩΣΗ:** Εάν τοποθετήσετε μέσα ιδίου τύπου και μεγέθους και στις δύο θήκες, τότε ο εκτυπωτής συνεχίζει την τροφοδοσία από την επόμενη θήκη μόλις αδειάσει η πηγή χαρτιού που ορίσατε για αποστολή/λήψη φαξ.

Παρουσίαση του Αυτόματου αισθητήρα τύπου χαρτιού

Ο εκτυπωτής σας διαθέτει έναν αυτόματο αισθητήρα τύπου χαρτιού ο οποίος εντοπίζει τους ακόλουθους τύπους χαρτιού:

- Απλό/βαρύ ματ
- Διαφάνεια
- Φωτογραφικό/γυαλιστερό

Εάν τοποθετήσετε έναν από αυτούς τους τύπους χαρτιού, ο εκτυπωτής εντοπίζει τον τύπο χαρτιού και προσαρμόζει αυτόματα τις ρυθμίσεις Ποιότητας/Ταχύτητας.

Τύπος χαρτιού	Ρυθμίσεις Ποιότητας/Ταχύτητας	
	Εγκατάσταση κασετών ασπρόμαυρης και έγχρωμης εκτύπωσης	Εγκατάσταση κασετών φωτογραφικής και έγχρωμης εκτύπωσης
Απλό/βαρύ ματ	Κανονική	Φωτογραφία
Διαφάνεια	Κανονική	Φωτογραφία
Φωτογραφικό/γυαλιστερό	Φωτογραφία	Φωτογραφία

 **ΣΗΜΕΙΩΣΗ:** Ο εκτυπωτής σας δεν μπορεί να εντοπίσει το μέγεθος χαρτιού.

Για να επιλέξετε το μέγεθος χαρτιού:

- Έχοντας ανοιχτό ένα έγγραφο, επιλέξτε **Αρχειο® Εκτύπωση**.
Εμφανίζεται το παράθυρο διαλόγου **Εκτύπωση**.
- Επιλέξτε **Προτιμήσεις, Ιδιότητες, Επιλογές** ή **Ρύθμιση παραμέτρων** (ανάλογα με το πρόγραμμα ή το λειτουργικό σύστημα).
Εμφανίζεται το παράθυρο διαλόγου **Προτιμήσεις εκτύπωσης**.
- Επιλέξτε το μέγεθος χαρτιού στην καρτέλα **Παράμετροι εκτύπωσης**.
- Κάντε κλικ στο κουμπί **OK**.

Ο αυτόματος αισθητήρας τύπου χαρτιού είναι πάντα ενεργοποιημένος, εκτός εάν τον απενεργοποιήσετε. Για να

απενεργοποιήστε τον αυτόματο αισθητήρα τύπου χαρτιού για μια συγκεκριμένη εργασία εκτύπωσης:

1. Έχοντας ανοιχτό ένα έγγραφο, επιλέξτε **Αρχείο® Εκτύπωση**.

Εμφανίζεται το παράθυρο διαλόγου **Εκτύπωση**.

2. Επιλέξτε **Προτιμήσεις, Ιδιότητες, Επιλογές ή Ρύθμιση παραμέτρων** (ανάλογα με το πρόγραμμα ή το λειτουργικό σύστημα).

Εμφανίζεται το παράθυρο διαλόγου **Προτιμήσεις εκτύπωσης**.

3. Επιλέξτε τον τύπο χαρτιού στην καρτέλα **Παράμετροι εκτύπωσης**.

4. Κάντε κλικ στο κουμπί **OK**.

Για να απενεργοποιήσετε τον αυτόματο αισθητήρα τύπου χαρτιού για όλες τις εργασίες εκτύπωσης:

1. Στα *Windows Vista™*:

- a. Επιλέξτε  **Πίνακας ελέγχου**.

- b. Επιλέξτε **Υλικό και Ήχος**.

- c. Επιλέξτε **Εκτυπωτές**.

Στα *Windows® XP*, επιλέξτε **Έναρξη® Πίνακας Ελέγχου® Εκτυπωτές και άλλο υλικό® Εκτυπωτές και φαξ**.

Στα *Windows 2000*, επιλέξτε **Έναρξη® Ρυθμίσεις® Εκτυπωτές**.

2. Κάντε δεξί κλικ στο εικονίδιο του εκτυπωτή.

3. Επιλέξτε **Προτιμήσεις εκτύπωσης**.

4. Επιλέξτε τον τύπο χαρτιού στην καρτέλα **Παράμετροι εκτύπωσης**.

5. Κάντε κλικ στο κουμπί **OK**.

Τοποθέτηση πρωτοτύπων εγγράφων

Στον ADF

Μπορείτε να τοποθετήσετε έως και 50 φύλλα πρωτοτύπου εγγράφου στον ADF για σάρωση, αντιγραφή και αποστολή fax. Η χρήση του ADF συνιστάται για την τοποθέτηση πολυσέλιδων εγγράφων.

1. Τοποθετήστε ένα πρωτότυπο έγγραφο στον ADF με την πλευρά του κειμένου στραμμένη προς τα επάνω.



 **ΣΗΜΕΙΩΣΗ:** Μην τοποθετείτε ταχυδρομικές κάρτες, κάρτες φωτογραφιών, μικρά ή λεπτά αντικείμενα (όπως αποκόμματα περιοδικών) στον ADF. Τοποθετήστε αυτά τα αντικείμενα πάνω στη γυάλινη επιφάνεια του σαρωτή.

2. Ρυθμίστε τον οδηγό χαρτιού του ADF έτσι ώστε να εφάπτεται στις άκρες του χαρτιού.

Χωρητικότητα χαρτιού του ADF

Τοποθετήστε μέχρι και	Βεβαιωθείτε ότι
50 φύλλα χαρτιού μεγέθους Letter	<ul style="list-style-type: none">• Η τοποθέτηση του εγγράφου γίνεται με την πλευρά του κειμένου στραμμένη προς τα επάνω.• Ο οδηγός χαρτιού εφάπτεται στο άκρο του χαρτιού.
50 φύλλα χαρτιού μεγέθους Legal	<ul style="list-style-type: none">• Η τοποθέτηση του εγγράφου γίνεται με την πλευρά του κειμένου στραμμένη προς τα επάνω.• Ο οδηγός χαρτιού εφάπτεται στο άκρο του χαρτιού.
50 φύλλα χαρτιού μεγέθους A4	<ul style="list-style-type: none">• Η τοποθέτηση του εγγράφου γίνεται με την πλευρά του κειμένου στραμμένη προς τα επάνω.• Ο οδηγός χαρτιού εφάπτεται στο άκρο του χαρτιού.
50 φύλλα χαρτιού με έτοιμη διάτρηση (δύο, τριών ή τεσσάρων οπών)	<ul style="list-style-type: none">• Το μέγεθος του χαρτιού κυμαίνεται μεταξύ των ακόλουθων διαστάσεων: Πλάτος: 8,27 – 8,5 ίντσες (210,0 – 215,9 χιλ.) Μήκος: 11,0 – 14,0 ίντσες (279,4 – 355,6 χιλ.)• Η τοποθέτηση του εγγράφου γίνεται με την πλευρά του κειμένου στραμμένη προς τα επάνω.• Ο οδηγός χαρτιού εφάπτεται στο άκρο του χαρτιού.
50 φύλλα χαρτιού για αντιγραφικό με ενισχυμένα άκρα με τρεις οπές	<ul style="list-style-type: none">• Το μέγεθος του χαρτιού κυμαίνεται μεταξύ των ακόλουθων διαστάσεων: Πλάτος: 8,27 – 8,5 ίντσες (210,0 – 215,9 χιλ.) Μήκος: 11,0 – 14,0 ίντσες (279,4 – 355,6 χιλ.)• Η τοποθέτηση του εγγράφου γίνεται με την πλευρά του κειμένου στραμμένη προς τα επάνω.• Ο οδηγός χαρτιού εφάπτεται στο άκρο του χαρτιού.
50 φύλλα προτυπωμένων φορμών και επιστολόχαρτων	<ul style="list-style-type: none">• Το μέγεθος του χαρτιού κυμαίνεται μεταξύ των ακόλουθων διαστάσεων: Πλάτος: 8,27 – 8,5 ίντσες (210,0 – 215,9 χιλ.) Μήκος: 11,0 – 14,0 ίντσες (279,4 – 355,6 χιλ.)• Η τοποθέτηση του εγγράφου γίνεται με την πλευρά του κειμένου στραμμένη προς τα επάνω.• Ο οδηγός χαρτιού εφάπτεται στο άκρο του χαρτιού.• Δίνετε τη δυνατότητα στα προτυπωμένα μέσα να στεγνώνουν τελείως πριν τα τοποθετήσετε στον ADF.• Δεν χρησιμοποιείτε μέσα που έχουν εκτυπωθεί με μεταλλική μελάνη στον ADF.• Αποφεύγετε τα ανάγλυφα σχέδια.
50 φύλλα χαρτιού προσαρμοσμένου μεγέθους	<ul style="list-style-type: none">• Το μέγεθος του χαρτιού κυμαίνεται μεταξύ των ακόλουθων διαστάσεων: Πλάτος: 8,27 – 8,5 ίντσες (210,0 – 215,9 χιλ.) Μήκος: 11,0 – 14,0 ίντσες (279,4 – 355,6 χιλ.)• Η τοποθέτηση του εγγράφου γίνεται με την πλευρά του κειμένου στραμμένη προς τα επάνω.• Ο οδηγός χαρτιού εφάπτεται στο άκρο του χαρτιού.

Στη γυάλινη επιφάνεια του σαρωτή

1. Ανοίξτε το επάνω κάλυμμα.



2. Τοποθετήστε το έγγραφο με την πρόσοψη προς τα κάτω στη γυάλινη επιφάνεια του σαρωτή.

 **ΣΗΜΕΙΩΣΗ:** Βεβαιωθείτε ότι η επάνω αριστερή γωνία της πρόσοψης του αντικειμένου ευθυγραμμίζεται με το βέλος του εκτυπωτή.



3. Κλείστε το επάνω κάλυμμα.



Συντήρηση

- [Αντικατάσταση κασετών μελανιού](#)
- [Ευθυγράμμιση των κασετών μελανιού](#)
- [Καθαρισμός των ακροφυσίων της κασέτας μελανιού](#)
- [Καθαρισμός της εξωτερικής επιφάνειας του εκτυπωτή](#)
- [Επαναφορά των προεπιλεγμένων εργοστασιακών ρυθμίσεων](#)
- [Επαναφορά της γλώσσας στην προεπιλεγμένη εργοστασιακή](#)

⚠ ΠΡΟΣΟΧΗ: Πριν να εκτελέσετε οποιαδήποτε από τις διαδικασίες που παρατίθενται σε αυτήν την ενότητα, διαβάστε και ακολουθήστε τις πληροφορίες ασφαλείας στο *Εγχειρίδιο κατόχου*.

Οι κασέτες μελανιού της Dell είναι διαθέσιμες μόνο μέσω της Dell. Μπορείτε να παραγγείλετε περισσότερο μελάνι ηλεκτρονικά στη διεύθυνση www.dell.com/supplies ή μέσω τηλεφώνου.

Η Dell συνιστά τη χρήση κασετών μελανιού της Dell για τον εκτυπωτή σας. Η Dell δεν παρέχει κάλυψη εγγύησης για προβλήματα που δημιουργούνται από τη χρήση βοηθητικού εξοπλισμού, εξαρτημάτων ή στοιχείων που δεν παρέχονται από την Dell.

Αντικατάσταση κασετών μελανιού

1. Ενεργοποιήστε τον εκτυπωτή.
2. Ανασηκώστε τη μονάδα βάσης του σαρωτή.



Ο φορέας των κασετών μελανιού κινείται και σταματά στη θέση τοποθέτησης, εκτός εάν ο εκτυπωτής είναι απασχολημένος.

3. Πιέστε προς τα κάτω το μοχλό για να ανασηκώσετε το κάλυμμα κάθε κασέτας.

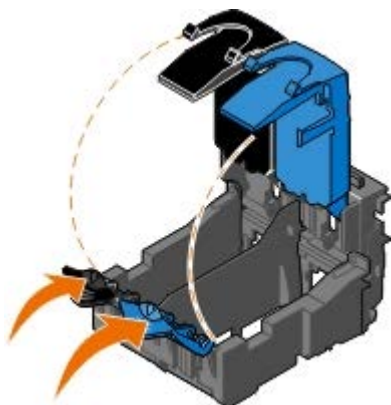

4. Αφαιρέστε τις παλιές κασέτες μελανιού.

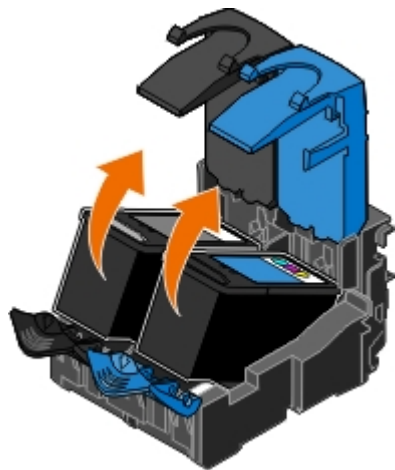

5. Φυλάξτε τις κασέτες σε αεροστεγή συσκευασία, όπως η μονάδα αποθήκευσης που λάβατε μαζί με την κασέτα εκτύπωσης φωτογραφιών ή απορρίψτε τις με τον κατάλληλο τρόπο.

6. Εάν τοποθετείτε νέες κασέτες μελανιού, αφαιρέστε το αυτοκόλλητο και τη διάφανη ταινία από το πίσω και το κάτω μέρος των κασετών μελανιού.

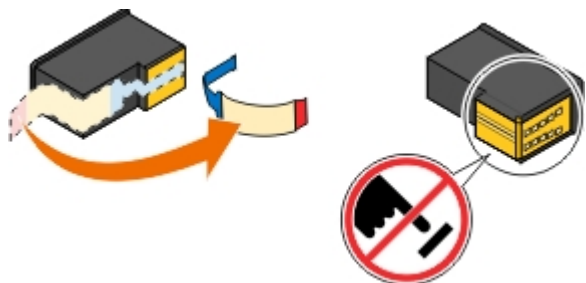

ΕΙΔΟΠΟΙΗΣΗ: Μην αγγίζετε τις χρυσές επαφές στο πλαϊνό μέρος των κασετών εκτύπωσης ή τα μεταλλικά ακροφύσια στο κάτω μέρος των κασετών εκτύπωσης.

7. Τοποθετήστε τις νέες κασέτες μελανιού. Βεβαιωθείτε ότι η κασέτα ασπρόμαυρης εκτύπωσης ή η κασέτα φωτογραφικών εκτυπώσεων είναι καλά τοποθετημένη στον αριστερό φορέα και η κασέτα έγχρωμου μελανιού στο δεξιό φορέα.

ΣΗΜΕΙΩΣΗ: Για την κανονική εκτύπωση, χρησιμοποιήστε μια κασέτα ασπρόμαυρης εκτύπωσης και μια κασέτα έγχρωμης εκτύπωσης. Για την εκτύπωση φωτογραφιών, αντικαταστήστε την κασέτα ασπρόμαυρης εκτύπωσης με μια κασέτα εκτύπωσης φωτογραφιών.

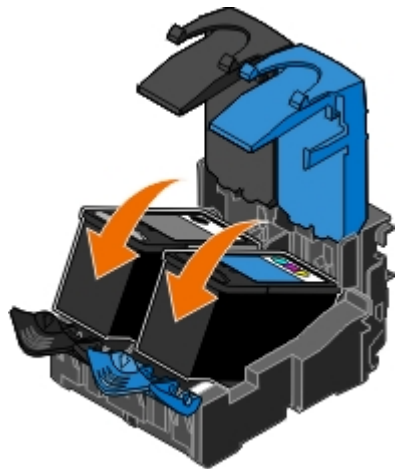

8. Κλείστε όλα τα καλύμματα.

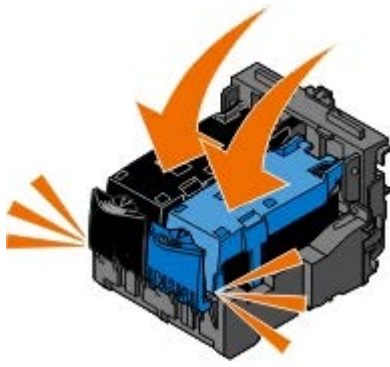





9. Χαμηλώστε τη μονάδα βάσης του σαρωτή μέχρι να κλείσει τελείως.



Ευθυγράμμιση των κασετών μελανιού

Όταν τοποθετηθούν ή αντικατασταθούν οι κασέτες μελανιού, ο εκτυπωτής εμφανίζει αυτόματα μήνυμα για την ευθυγράμμισή τους. Επίσης, ίσως χρειαστεί να γίνει ευθυγράμμιση των κασετών όταν οι χαρακτήρες δεν εμφανίζονται σωστά ή όταν δεν είναι ευθυγραμμισμένοι στο αριστερό περιθώριο ή όταν οι κάθετες ή οριζόντιες γραμμές δεν είναι ευθείες.

Για να ευθυγραμμίσετε τις κασέτες μελανιού μέσω του πίνακα ελέγχου:

1. Τοποθετήστε απλό χαρτί. Για περισσότερες πληροφορίες, δείτε [Τοποθέτηση χαρτιού](#).
2. Πατήστε το κουμπί κάτω **βέλους**  για να μεταβείτε στην επιλογή Συντήρηση.
3. Πατήστε το κουμπί **επιλογής** .
4. Πατήστε το κουμπί του επάνω ή του κάτω **βέλους**   για να μεταβείτε στην επιλογή Ευθυγράμμιση κασετών.
5. Πατήστε το κουμπί **επιλογής** .

Η σελίδα ευθυγράμμισης αρχίζει να εκτυπώνεται. Οι κασέτες μελανιού ευθυγραμμίζονται κατά την εκτύπωση της σελίδας.

Για να ευθυγραμμίσετε τις κασέτες μελανιού μέσω του λογισμικού του εκτυπωτή:

1. Τοποθετήστε απλό χαρτί.
2. Στα *Windows Vista*™:
 - a. Επιλέξτε  **Πίνακας ελέγχου**.
 - b. Επιλέξτε **Υλικό και Ήχος**.
 - c. Επιλέξτε **Εκτυπωτές**.

Στα *Windows*® *XP*, επιλέξτε **Έναρξη**® **Πίνακας Ελέγχου**® **Εκτυπωτές και άλλο υλικό**® **Εκτυπωτές και φαξ**.

Στα Windows 2000, επιλέξτε **Έναρξη® Ρυθμίσεις® Εκτυπωτές**.

3. Κάντε δεξί κλικ στο εικονίδιο **Dell 968 AIO Printer**.

4. Επιλέξτε **Προτιμήσεις εκτύπωσης**.

Εμφανίζεται το παράθυρο διαλόγου **Προτιμήσεις εκτύπωσης**.

5. Επιλέξτε την καρτέλα **Συντήρηση**.

6. Επιλέξτε **Ευθυγράμμιση κασετών μελανιού**.

7. Επιλέξτε **Εκτύπωση**.





Οι κασέτες μελανιού ευθυγραμμίζονται κατά την εκτύπωση της σελίδας.

Καθαρισμός των ακροφυσίων της κασέτας μελανιού

Τα ακροφύσια ενδέχεται να χρειάζονται καθαρισμό, όταν:

- Εμφανίζονται λευκές γραμμές σε γραφικά ή σε αμιγώς μαύρες περιοχές.
- Η εκτύπωση έχει μουντζούρες ή είναι πολύ σκούρα.
- Τα χρώματα είναι αχνά, δεν εκτυπώνονται ή δεν εκτυπώνονται σωστά.
- Οι κάθετες γραμμές είναι τραχείς ή οι άκρες δεν είναι ευθυγραμμισμένες.

Για να καθαρίσετε τα ακροφύσια μέσω του πίνακα ελέγχου:

1. Τοποθετήστε απλό χαρτί. Για περισσότερες πληροφορίες, δείτε [Τοποθέτηση χαρτιού](#).
2. Πατήστε το κουμπί κάτω **βέλους**  για να μεταβείτε στην επιλογή **Συντήρηση**.
3. Πατήστε το κουμπί **επιλογής** .
4. Πατήστε το κουμπί του επάνω ή του κάτω **βέλους**  , για να μεταβείτε στην επιλογή **Καθαρισμός κασετών**.
5. Πατήστε το κουμπί **επιλογής** .

Η σελίδα καθαρισμού αρχίζει να εκτυπώνεται.

Για να καθαρίσετε τα ακροφύσια μέσω του λογισμικού του εκτυπωτή:

1. Τοποθετήστε απλό χαρτί.
2. Στα Windows Vista:
 - a. Επιλέξτε  **Πίνακας ελέγχου**.
 - b. Επιλέξτε **Υλικό και Ήχος**.
 - c. Επιλέξτε **Εκτυπωτές**.

Στα Windows XP, επιλέξτε **Έναρξη® Πίνακας Ελέγχου® Εκτυπωτές και άλλο υλικό® Εκτυπωτές και φαξ**.

Στα Windows 2000, επιλέξτε **Έναρξη® Ρυθμίσεις® Εκτυπωτές**.

3. Κάντε δεξί κλικ στο εικονίδιο **Dell 968 AIO Printer**.

4. Επιλέξτε **Προτιμήσεις εκτύπωσης**.

Εμφανίζεται το παράθυρο διαλόγου **Προτιμήσεις εκτύπωσης**.

5. Επιλέξτε την καρτέλα **Συντήρηση**.

6. Επιλέξτε **Καθαρισμός κασετών μελανιού**.

Εκτυπώνεται η σελίδα καθαρισμού.

7. Εάν δεν βελτιωθεί η ποιότητα εκτύπωσης, κάντε κλικ στην επιλογή **Επανάληψη καθαρισμού**.

8. Επαναλάβετε την εκτύπωση του εγγράφου για να βεβαιωθείτε ότι βελτιώθηκε η ποιότητα εκτύπωσης.

Αν εξακολουθείτε να μην είστε ικανοποιημένοι με την ποιότητα εκτύπωσης, σκουπίστε τα ακροφύσια με ένα καθαρό, στεγνό πανί και στη συνέχεια εκτυπώστε ξανά το έγγραφο.

Καθαρισμός της εξωτερικής επιφάνειας του εκτυπωτή

1. Βεβαιωθείτε ότι ο εκτυπωτής είναι απενεργοποιημένος και αποσυνδεδεμένος από την πρίζα.

⚠ ΠΡΟΣΟΧΗ: Για να αποφύγετε τον κίνδυνο ηλεκτροπληξίας, αποσυνδέστε το καλώδιο τροφοδοσίας από την πρίζα και αποσυνδέστε όλα τα καλώδια σύνδεσης με τον εκτυπωτή, πριν να προχωρήσετε.

2. Αφαιρέστε το χαρτί από το στήριγμα του χαρτιού και τη θήκη εξόδου χαρτιού.

3. Βρέξτε με νερό ένα καθαρό πανί χωρίς χνούδι.

➡ ΕΙΔΟΠΟΙΗΣΗ: Μην χρησιμοποιείτε οικιακά καθαριστικά ή απορρυπαντικά, καθώς ενδέχεται να προκαλέσουν φθορά στον εκτυπωτή.

4. Σκουπίστε μόνο το εξωτερικό του εκτυπωτή και φροντίστε να αφαιρέσετε τυχόν κατάλοιπα μελανιού που έχουν συσσωρευτεί στη θήκη εξόδου χαρτιού.



➡ ΕΙΔΟΠΟΙΗΣΗ: Η χρήση υγρού πανιού για τον καθαρισμό του εσωτερικού ενδέχεται να προκαλέσει φθορά στον εκτυπωτή σας. Βλάβη στον εκτυπωτή που προκαλείται από τη μη τήρηση των ενδεδειγμένων οδηγιών καθαρισμού δεν θα καλυφθεί από την εγγύηση.



5. Βεβαιωθείτε ότι το στήριγμα χαρτιού και η θήκη εξόδου χαρτιού έχουν στεγνώσει πριν ξεκινήσετε μια νέα εργασία εκτύπωσης.

Επαναφορά των προεπιλεγμένων εργοστασιακών ρυθμίσεων



Οι ρυθμίσεις μενού που φέρουν την ένδειξη (*) δηλώνουν τις ενεργές ρυθμίσεις. Μπορείτε να επαναφέρετε τις αρχικές ρυθμίσεις του εκτυπωτή, οι οποίες συχνά ονομάζονται *προεπιλεγμένες εργοστασιακές ρυθμίσεις*.

1. Βεβαιωθείτε ότι ο εκτυπωτής είναι ενεργοποιημένος.

2. Πατήστε το κάτω κουμπί **βέλους**  για να μεταβείτε στην επιλογή **Συντήρηση** και, στη συνέχεια, πατήστε το κουμπί **επιλογής** .

3. Πατήστε το κάτω κουμπί **βέλους**  για να μεταβείτε στην επιλογή **Επαναφορά προεπιλογών** και, στη συνέχεια, πατήστε το κουμπί **επιλογής** .

4. Έχοντας επισημάνει την επιλογή **Ναι**, πατήστε το κουμπί **επιλογής** .









📝 ΣΗΜΕΙΩΣΗ: Εάν στον εκτυπωτή είναι συνδεδεμένος προσαρμογέας δικτύου, εμφανίζεται το μήνυμα **Επαναφορά και όλων των ρυθμίσεων δικτύου στις εργοστασιακές ρυθμίσεις**. Πατήστε το αριστερό ή το δεξί κουμπί **βέλους**   για να επιλέξετε **Ναι** ή **Όχι** και, στη συνέχεια, πατήστε το κουμπί **επιλογής** .

 **ΣΗΜΕΙΩΣΗ:** Ορισμένες ρυθμίσεις, όπως οι τηλεφωνικοί κατάλογοι, η ώρα, η ημερομηνία και η χώρα, δεν αλλάζουν.

Επαναφορά της γλώσσας στην προεπιλεγμένη εργοστασιακή

Μπορείτε να επαναφέρετε τη γλώσσα που εμφανίζεται στην οθόνη σας στην προεπιλεγμένη εργοστασιακή χωρίς να χρησιμοποιήσετε τα μενού του εκτυπωτή.

 **ΣΗΜΕΙΩΣΗ:** Χρησιμοποιώντας αυτήν την ακολουθία κουμπιών θα επαναφέρετε επίσης όλες τις άλλες επιλεγμένες ρυθμίσεις στις εργοστασιακές προεπιλογές.

1. Απενεργοποιήστε τον εκτυπωτή σας.
2. Πατήστε και κρατήστε πατημένο το κουμπί **έναρξης**  και το κουμπί **Άκυρο** .
3. Ενώ κρατάτε πατημένο το κουμπί **έναρξης**  και το κουμπί **Άκυρο** , πατήστε και, στη συνέχεια, αφήστε το κουμπί **λειτουργίας** .
4. Συνεχίστε να κρατάτε τα δύο κουμπιά μέχρι να εμφανιστεί η οθόνη **Αρχική εγκατάσταση**.
5. Πατήστε το αριστερό ή το δεξί κουμπί **βέλους**   για να επιλέξετε γλώσσα και χώρα. Πατήστε το κουμπί **επιλογής**  για να αποθηκεύσετε κάθε μία από τις επιλογές.
6. Χρησιμοποιήστε το πληκτρολόγιο για να εισάγετε την ώρα, την ημερομηνία, τον αριθμό φαξ και το όνομα του φαξ. Πατήστε το κουμπί **επιλογής**  για να αποθηκεύσετε κάθε μία από τις επιλογές.

Ο εκτυπωτής πραγματοποιεί ευθυγράμμιση των κασετών μελανιού μετά την τελική σας επιλογή.

Εκτύπωση

- [Εκτύπωση εγγράφων](#)
- [Εκτύπωση φωτογραφιών](#)
- [Εκτύπωση φακέλων](#)
- [Εκτύπωση από συσκευή Bluetooth®](#)
- [Εκτύπωση φωτογραφιών από φωτογραφική μηχανή με δυνατότητα PictBridge](#)
- [Εκτύπωση περισσότερων από μία σελίδων σε ένα φύλλο χαρτιού](#)
- [Εκτύπωση εικόνας ως πολυσέλιδης αφίσας](#)
- [Εκτύπωση banner](#)
- [Εκτύπωση αντιγράφων του εγγράφου με σελιδοποίηση](#)
- [Εκτύπωση βιβλίου](#)
- [Συναρμολόγηση βιβλίου](#)
- [Εργασία εκτύπωσης και στις δύο όψεις του χαρτιού \(Εκτύπωση δύο όψεων\)](#)
- [Ακύρωση εργασίας εκτύπωσης](#)
- [Αλλαγή των προεπιλογών προτιμήσεων εκτύπωσης](#)

Εκτύπωση εγγράφων

1. Ενεργοποιήστε τον υπολογιστή και τον εκτυπωτή σας και βεβαιωθείτε ότι είναι συνδεδεμένοι μεταξύ τους.
2. Τοποθετήστε το χαρτί. Για περισσότερες πληροφορίες, δείτε [Τοποθέτηση χαρτιού](#).
3. Έχοντας ανοιχτό ένα έγγραφο, επιλέξτε **Αρχείο** > **Εκτύπωση**.

Εμφανίζεται το παράθυρο διαλόγου **Εκτύπωση**.

4. Επιλέξτε **Προτιμήσεις**, **Ιδιότητες**, **Επιλογές** ή **Ρύθμιση παραμέτρων** (ανάλογα με το πρόγραμμα ή το λειτουργικό σύστημα).

Εμφανίζεται το παράθυρο διαλόγου **Προτιμήσεις εκτύπωσης**.

5. Στις καρτέλες **Παράμετροι εκτύπωσης** και **Σύνθετες ρυθμίσεις**, πραγματοποιήστε τις απαραίτητες αλλαγές για το έγγραφό σας.
6. Μετά την προσαρμογή των ρυθμίσεών σας, κάντε κλικ στο κουμπί **OK**.

Το παράθυρο διαλόγου **Προτιμήσεις εκτύπωσης** κλείνει.

7. Κάντε κλικ στο κουμπί **OK** ή **Εκτύπωση**.

Εκτύπωση φωτογραφιών

 **ΣΗΜΕΙΩΣΗ:** Η Dell συνιστά τη χρήση κασέτας έγχρωμης εκτύπωσης και κασέτας εκτύπωσης φωτογραφιών για την εκτύπωση φωτογραφιών.

1. Ενεργοποιήστε τον υπολογιστή και τον εκτυπωτή σας και βεβαιωθείτε ότι είναι συνδεδεμένοι μεταξύ τους.
2. Τοποθετήστε το χαρτί με την πλευρά εκτύπωσης στραμμένη προς τα κάτω.

 **ΣΗΜΕΙΩΣΗ:** Το φωτογραφικό/γυαλιστερό χαρτί συνιστάται για εκτύπωση φωτογραφιών.

3. Έχοντας ανοιχτό ένα έγγραφο, επιλέξτε **Αρχείο** > **Εκτύπωση**.

Εμφανίζεται το παράθυρο διαλόγου **Εκτύπωση**.

- Επιλέξτε **Προτιμήσεις, Ιδιότητες, Επιλογές ή Ρύθμιση παραμέτρων** (ανάλογα με το πρόγραμμα ή το λειτουργικό σύστημα).

Εμφανίζεται το παράθυρο διαλόγου **Προτιμήσεις εκτύπωσης**.

- Στην καρτέλα **Παράμετροι εκτύπωσης**, επιλέξτε **Φωτογραφία** και, στη συνέχεια, επιλέξτε τις ρυθμίσεις dpi για τη φωτογραφία από το αναπτυσσόμενο μενού.

 **ΣΗΜΕΙΩΣΗ:** Για εκτύπωση φωτογραφιών χωρίς περίγραμμα, επιλέξτε το πλαίσιο ελέγχου **Χωρίς περίγραμμα** στην καρτέλα **Παράμετροι εκτύπωσης** και, στη συνέχεια, επιλέξτε το μέγεθος χαρτιού χωρίς περίγραμμα από το αναπτυσσόμενο μενού στην καρτέλα **Σύνθετες ρυθμίσεις**. Η εκτύπωση χωρίς περίγραμμα πραγματοποιείται μόνο εάν χρησιμοποιείτε φωτογραφικό/γυαλιστερό χαρτί.

- Στις καρτέλες **Παράμετροι εκτύπωσης** και **Σύνθετες ρυθμίσεις**, πραγματοποιήστε τις απαραίτητες αλλαγές για το έγγραφό σας.

- Μετά την προσαρμογή των ρυθμίσεών σας, κάντε κλικ στο κουμπί **OK**.

Το παράθυρο διαλόγου **Προτιμήσεις εκτύπωσης** κλείνει.

- Κάντε κλικ στο κουμπί **OK** ή **Εκτύπωση**.

- Απομακρύνετε κάθε φωτογραφία αφού βγει από τον εκτυπωτή για να μην κολλήσουν οι φωτογραφίες μεταξύ τους ή για να αποφύγετε τις μουτζούρες.

 **ΣΗΜΕΙΩΣΗ:** Πριν τοποθετήσετε τις εκτυπώσεις σε φωτογραφικό άλμπουμ χωρίς κολλητική ουσία ή σε κορνίζα, αφήστε να περάσει αρκετός χρόνος ώστε οι φωτογραφίες να στεγνώσουν τελείως (12 έως 24 ώρες, ανάλογα με τις συνθήκες περιβάλλοντος). Έτσι μεγιστοποιείται η διάρκεια ζωής των εκτυπώσεών σας.

Εκτύπωση φακέλων

- Ενεργοποιήστε τον υπολογιστή και τον εκτυπωτή σας και βεβαιωθείτε ότι είναι συνδεδεμένοι μεταξύ τους.
- Τοποθετήστε το φάκελο με την πλευρά εκτύπωσης στραμμένη προς τα κάτω.



- Έχοντας ανοιχτό ένα έγγραφο, επιλέξτε **Αρχείο® Εκτύπωση**.

Εμφανίζεται το παράθυρο διαλόγου **Εκτύπωση**.

- Επιλέξτε **Προτιμήσεις, Ιδιότητες, Επιλογές ή Ρύθμιση παραμέτρων** (ανάλογα με το πρόγραμμα ή το λειτουργικό σύστημα).

Εμφανίζεται το παράθυρο διαλόγου **Προτιμήσεις εκτύπωσης**.

- Στην καρτέλα **Παράμετροι εκτύπωσης**, επιλέξτε **Φάκελος** ως προσανατολισμό και, στη συνέχεια, επιλέξτε το μέγεθος του φακέλου από το αναπτυσσόμενο μενού **Μέγεθος χαρτιού**.

 **ΣΗΜΕΙΩΣΗ:** Εάν πρόκειται να στείλετε γράμμα εντός της Ιαπωνίας, μπορείτε να εκτυπώσετε το φάκελο σε κατακόρυφο προσανατολισμό με το γραμματόσημο στην κάτω δεξιά γωνία ή σε οριζόντιο προσανατολισμό με το γραμματόσημο στην κάτω αριστερή γωνία. Για αποστολή ταχυδρομείου σε οποιοδήποτε άλλο μέρος του κόσμου, εκτυπώστε το φάκελο σε οριζόντιο προσανατολισμό με το γραμματόσημο στην πάνω αριστερή γωνία.

6. Στις καρτέλες **Παράμετροι εκτύπωσης** και **Σύνθετες ρυθμίσεις**, πραγματοποιήστε τις απαραίτητες αλλαγές για το έγγραφό σας.
7. Μετά την προσαρμογή των ρυθμίσεών σας, κάντε κλικ στο κουμπί **OK**.
Το παράθυρο διαλόγου **Προτιμήσεις εκτύπωσης** κλείνει.
8. Κάντε κλικ στο κουμπί **OK** ή **Εκτύπωση**.

Εκτύπωση από συσκευή Bluetooth®

- Ο εκτυπωτής είναι συμβατός με την προδιαγραφή Bluetooth 1.2. Υποστηρίζει Object Push Profile (Προφίλ αντικειμένων Push) και εκτύπωση PCL3. Επικοινωνήστε με τον κατασκευαστή της συσκευής Bluetooth (κινητό τηλέφωνο ή PDA) για να διευκρινίσετε τη συμβατότητα και διαλειτουργικότητα του υλικού. Συνιστάται η χρήση του πλέον πρόσφατου υλικολογισμικού με τη συσκευή Bluetooth.
- Για να εκτυπώσετε έγγραφα Microsoft μέσω του Windows® Mobile/Pocket PC PDA, ενδέχεται να χρειαστείτε επιπλέον λογισμικό και προγράμματα οδήγησης τρίτων κατασκευαστών. Για περισσότερες πληροφορίες σχετικά με το απαιτούμενο λογισμικό και προγράμματα οδήγησης, ανατρέξτε στην τεκμηρίωση του PDA.
- Πριν επικοινωνήσετε με την υποστήριξη πελατών της Dell, δείτε την ενότητα που περιλαμβάνει πληροφορίες σχετικά με τη δημιουργία σύνδεσης με συσκευή Bluetooth. Μπορείτε, επίσης, να επισκεφτείτε την τοποθεσία υποστήριξης της Dell στο web, στη διεύθυνση: support.dell.com. Η συγκεκριμένη τοποθεσία web περιλαμβάνει την πλέον πρόσφατη τεκμηρίωση. Διαβάστε την τεκμηρίωση που συνοδεύει τη συσκευή Bluetooth για οδηγίες σχετικά με την εγκατάσταση.

Σύνδεση μεταξύ του εκτυπωτή σας και μιας συσκευής Bluetooth

 **ΣΗΜΕΙΩΣΗ:** Ο εκτυπωτής δεν υποστηρίζει την εκτύπωση αρχείων από τον υπολογιστή σας με χρήση σύνδεσης Bluetooth.

Θα πρέπει να δημιουργήσετε μια σύνδεση μεταξύ μιας συσκευής Bluetooth και του εκτυπωτή σας, εάν στέλνετε μια εργασία εκτύπωσης από τη συσκευή Bluetooth για πρώτη φορά. Θα πρέπει να επαναλάβετε την εγκατάσταση, εάν:

- Επαναφέρετε τον εκτυπωτή στις προεπιλεγμένες εργοστασιακές ρυθμίσεις. Για περισσότερες πληροφορίες, δείτε [Επαναφορά των προεπιλεγμένων εργοστασιακών ρυθμίσεων](#).
- Αλλάξατε το επίπεδο ασφαλείας Bluetooth ή το κλειδί πρόσβασης Bluetooth. Για περισσότερες πληροφορίες, δείτε [Ορισμός του επιπέδου ασφαλείας Bluetooth](#).
- Η συσκευή Bluetooth που χρησιμοποιείτε απαιτεί τη διαμόρφωση μιας σύνδεσης Bluetooth για κάθε εργασία εκτύπωσης. Ανατρέξτε στις οδηγίες που συμπεριλαμβάνονται με τη συσκευή για πληροφορίες σχετικά με τις εκτυπώσεις Bluetooth.
- Απαλείψατε τα περιεχόμενα της λίστας συσκευών Bluetooth. Για περισσότερες πληροφορίες, δείτε [Λειτουργία Bluetooth](#).
- Το όνομα της συσκευής Bluetooth που χρησιμοποιείτε διαγράφεται αυτόματα από τη λίστα συσκευών Bluetooth.

Όταν το επίπεδο ασφαλείας Bluetooth έχει οριστεί σε "Υψηλό", ο εκτυπωτής αποθηκεύει μια λίστα έως και 8 συσκευών Bluetooth στις οποίες είχε προηγουμένως διαμορφωθεί μια σύνδεση με τον εκτυπωτή. Εάν υπάρχουν ήδη 8 συσκευές στη λίστα και στη συνέχεια χρειαστεί να εγκαταστήσετε μια σύνδεση για μια άλλη συσκευή Bluetooth, η πρώτη συσκευή διαγράφεται αυτόματα από τη λίστα, ώστε να είναι δυνατή η αποθήκευση της νέας συσκευής. Θα χρειαστεί να επαναλάβετε την εγκατάσταση της διαγραμμένης συσκευής για να μπορέσετε να στείλετε μια εργασία εκτύπωσης στον εκτυπωτή.

 **ΣΗΜΕΙΩΣΗ:** Θα πρέπει να εγκαταστήσετε μια σύνδεση για κάθε συσκευή Bluetooth, την οποία θα χρησιμοποιήσετε για να στείλετε μια εργασία εκτύπωσης στον εκτυπωτή.









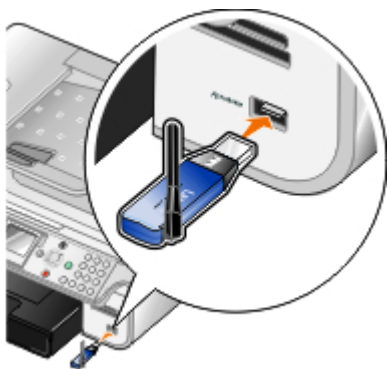



Για να δημιουργήσετε μια σύνδεση μεταξύ μιας εξωτερικής συσκευής Bluetooth και του εκτυπωτή:

1. Ενεργοποιήστε τη δυνατότητα Bluetooth στη συσκευή.

Ανατρέξτε στην τεκμηρίωση της συσκευής για πληροφορίες.

2. Ενεργοποιήστε τον εκτυπωτή.
3. Τοποθετήστε έναν προσαρμογέα USB Bluetooth (πωλείται ξεχωριστά) στη θύρα PictBridge.



4. Πατήστε το κουμπί του επάνω ή του κάτω **βέλους**  , για να μετακινηθείτε στην επιλογή **Ρύθμιση** και, στη συνέχεια, πατήστε το κουμπί **επιλογής** .
5. Πατήστε το κουμπί του πάνω ή του κάτω **βέλους**   για να πραγματοποιήσετε κύλιση στην επιλογή **Αλλαγή προεπιλεγμένων ρυθμίσεων Bluetooth** και, στη συνέχεια, πατήστε το κουμπί **επιλογής** .
6. Από την επιλογή **Ενεργοποίηση Bluetooth**, πατήστε το κουμπί αριστερού ή δεξιού **βέλους**  , για να μετακινηθείτε στην επιλογή **Ενεργοποίηση**.
7. Από τη λειτουργία **εντοπισμού**, πατήστε το κουμπί αριστερού ή δεξιού **βέλους**  , για να μετακινηθείτε στην επιλογή **Ενεργοποίηση**.
8. Από την επιλογή **Ασφάλεια**, πατήστε το κουμπί αριστερού ή δεξιού **βέλους**  , για να επιλέξετε ένα επίπεδο ασφαλείας.

 **ΣΗΜΕΙΩΣΗ:** Εάν το επίπεδο ασφαλείας είναι ρυθμισμένο σε **Υψηλό**, θα πρέπει να καθορίσετε ένα κλειδί πρόσβασης για τον προσαρμογέα USB Bluetooth. Μια εξωτερική συσκευή Bluetooth θα πρέπει να εισαγάγει αυτό το κλειδί πρόσβασης, για να στείλει μια εργασία εκτύπωσης στον εκτυπωτή σας.

9. Πατήστε το κουμπί **Πίσω** , για να αποθηκεύσετε τις ρυθμίσεις σας και για να επιστρέψετε στο προηγούμενο μενού.

Εκτύπωση από συσκευή Bluetooth







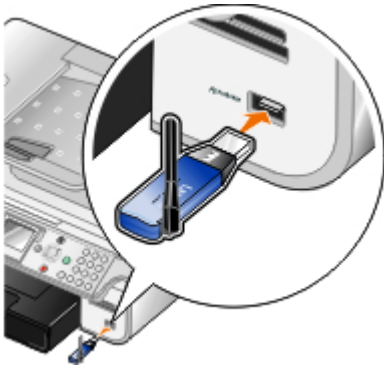





1. Βεβαιωθείτε πως η εξωτερική συσκευή με δυνατότητα Bluetooth είναι ρυθμισμένη κατά τέτοιο τρόπο ώστε να μπορεί να εκτυπώσει στον εκτυπωτή. Ανατρέξτε στην τεκμηρίωση της συσκευής για πληροφορίες.

 **ΣΗΜΕΙΩΣΗ:** Ορισμένες συσκευές εμφανίζουν το όνομα ή τη διεύθυνση του προσαρμογέα USB Bluetooth. Μεταβείτε στο μενού **Προεπιλεγμένες ρυθμίσεις Bluetooth** για να εμφανίσετε το όνομα και τη διεύθυνση του προσαρμογέα USB Bluetooth.

2. Τοποθετήστε έναν προσαρμογέα USB Bluetooth (πωλείται ξεχωριστά) στη θύρα PictBridge.















ΣΗΜΕΙΩΣΗ: Μην αφαιρείτε τη συσκευή με δυνατότητα Bluetooth ή μην αγγίζετε τον εκτυπωτή κοντά στην περιοχή που βρίσκονται οι κάρτες μνήμης ή η συσκευή με δυνατότητα Bluetooth ενώ πραγματοποιείτε εκτύπωση μέσω Bluetooth. Ενδέχεται να καταστραφούν δεδομένα.

3. Ρυθμίστε την επιλογή **Ενεργοποίηση Bluetooth** και την επιλογή **Λειτουργία εντοπισμού** σε **Ενεργή**.
 - a. Από το κύριο μενού, πατήστε το πάνω ή κάτω **βέλος**   για να μεταβείτε στην επιλογή **Ρύθμιση παραμέτρων** και, στη συνέχεια, πατήστε το κουμπί **επιλογής** .
 - b. Πατήστε το πάνω ή κάτω **βέλος**   για να πραγματοποιήσετε κύλιση στην επιλογή **Αλλαγή προεπιλεγμένων ρυθμίσεων Bluetooth** και, στη συνέχεια, πατήστε το κουμπί **επιλογής** .
 - c. Από την επιλογή **Ενεργοποίηση Bluetooth**, πατήστε το κουμπί αριστερού ή δεξιού **βέλους**  , για να μετακινηθείτε στην επιλογή **Ενεργοποίηση**.
 - d. Πατήστε το πάνω ή κάτω **βέλος**   για να πραγματοποιήσετε κύλιση στην επιλογή **Λειτουργία εντοπισμού** και, στη συνέχεια, πατήστε το αριστερό ή δεξί **βέλος**   για να πραγματοποιήσετε κύλιση στην επιλογή **Ενεργή**.
 - e. Πατήστε το κουμπί **Πίσω** .
4. Από την εξωτερική συσκευή με δυνατότητα Bluetooth, στείλτε την εργασία εκτύπωσης στον εκτυπωτή. Ανατρέξτε στην τεκμηρίωση της συσκευής για περισσότερες πληροφορίες.

ΣΗΜΕΙΩΣΗ: Εάν το επίπεδο ασφαλείας οριστεί ως **Υψηλό**, θα πρέπει να πραγματοποιήσετε εισαγωγή του κλειδιού πρόσβασης από την εξωτερική συσκευή με δυνατότητα Bluetooth. Μπορείτε να αλλάξετε ή να δείτε το κλειδί πρόσβασης από το μενού **Αλλαγή προεπιλεγμένων ρυθμίσεων Bluetooth**. Για περισσότερες πληροφορίες, δείτε [Λειτουργία Bluetooth](#).

Ορισμός του επιπέδου ασφαλείας Bluetooth

1. Ενεργοποιήστε τον εκτυπωτή.
2. Πατήστε το κουμπί του πάνω ή του κάτω **βέλους**  , για να μετακινηθείτε στην επιλογή **Ρύθμιση** και, στη συνέχεια, πατήστε το κουμπί **επιλογής** .
3. Πατήστε το κουμπί του πάνω ή του κάτω **βέλους**   για να πραγματοποιήσετε κύλιση στην επιλογή **Αλλαγή προεπιλεγμένων ρυθμίσεων Bluetooth** και, στη συνέχεια, πατήστε το κουμπί **επιλογής** .
4. Από την επιλογή **Ενεργοποίηση Bluetooth**, πατήστε το κουμπί αριστερού ή δεξιού **βέλους**  , για να μετακινηθείτε στην επιλογή **Ενεργοποίηση**.
5. Πατήστε το κουμπί του πάνω ή του κάτω **βέλους**   για να μεταβείτε στην επιλογή **Επίπεδο ασφαλείας** και, στη συνέχεια, πατήστε το κουμπί του αριστερού ή του δεξιού **βέλους**   για να επιλέξετε ένα επίπεδο ασφαλείας.
 - Επιλέξτε **Χαμηλό** για να επιτρέψετε στις συσκευές Bluetooth να συνδέονται και να αποστέλλουν εργασίες εκτύπωσης στον εκτυπωτή σας χωρίς να απαιτείται η εισαγωγή κλειδιού πρόσβασης από τους χρήστες.
 - Επιλέξτε **Υψηλό** για να απαιτείται η εισαγωγή τετραψήφιου αριθμητικού κλειδιού πρόσβασης στη συσκευή.

Bluetooth από τους χρήστες, πριν από τη σύνδεση και την αποστολή εργασιών εκτύπωσης στον εκτυπωτή.

- Εάν ρυθμίσετε το επίπεδο ασφαλείας σε **Υψηλό**, πατήστε το κουμπί κάτω **βέλους** ▼ για να μεταβείτε μέσω κύλισης στο κλειδί πρόσβασης.
Το προεπιλεγμένο κλειδί πρόσβασης έχει οριστεί σε 0000.
- Πατήστε επανειλημμένα το κουμπί του αριστερού **βέλους** ◀ για να διαγράψετε το προεπιλεγμένο κλειδί πρόσβασης και στη συνέχεια χρησιμοποιήστε το πληκτρολόγιο για να καταχωρήσετε ένα νέο τετραψήφιο κλειδί πρόσβασης.
- Πατήστε το κουμπί **Πίσω** ⏪, για να αποθηκεύσετε τις αλλαγές.

Εκτύπωση φωτογραφιών από φωτογραφική μηχανή με δυνατότητα PictBridge

Ο εκτυπωτής σας υποστηρίζει τη δυνατότητα εκτύπωσης από φωτογραφική μηχανή PictBridge.

- Ενεργοποιήστε τον εκτυπωτή.
- Συνδέστε το ένα άκρο του καλωδίου USB στη φωτογραφική μηχανή.
- Συνδέστε το άλλο άκρο του καλωδίου USB στη θύρα PictBridge που βρίσκεται στην μπροστινή πλευρά του εκτυπωτή.

Ανατρέξτε στις οδηγίες που συνοδεύουν τη φωτογραφική μηχανή για να επιλέξετε τις κατάλληλες ρυθμίσεις USB της φωτογραφικής μηχανής και για πληροφορίες σχετικά με τη σύνδεση PictBridge και τη χρήση της μηχανής.

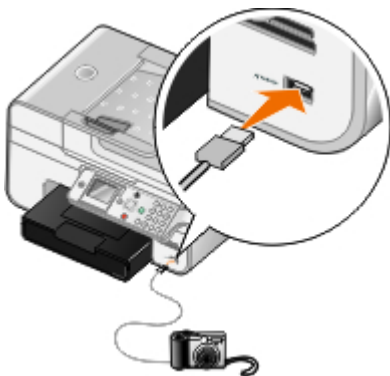

ΣΗΜΕΙΩΣΗ: Όταν ο εκτυπωτής δεν είναι συνδεδεμένος σε υπολογιστή και έχει συνδεθεί φωτογραφική μηχανή με δυνατότητα PictBridge στον εκτυπωτή, κάποιες από τις λειτουργίες των κουμπιών του πίνακα ελέγχου του εκτυπωτή μπορεί να μην είναι διαθέσιμες. Οι λειτουργίες αυτές γίνονται διαθέσιμες αφού αποσυνδέσετε τη φωτογραφική μηχανή με δυνατότητα PictBridge από τον εκτυπωτή.

- Ενεργοποιήστε την ψηφιακή φωτογραφική μηχανή.

Ο εκτυπωτής εισέρχεται αυτόματα σε λειτουργία **PictBridge**.

- Ανατρέξτε στις οδηγίες που συνοδεύουν τη φωτογραφική μηχανή, για να ξεκινήσετε την εκτύπωση φωτογραφιών.

➡ **ΕΙΔΟΠΟΙΗΣΗ:** Μην αφαιρείτε τη συσκευή με δυνατότητα PictBridge ή μην αγγίζετε τον εκτυπωτή κοντά στην περιοχή που βρίσκεται η κάρτα μνήμης ή η συσκευή με δυνατότητα PictBridge ενώ πραγματοποιείται εκτύπωση μέσω PictBridge. Ενδέχεται να καταστραφούν δεδομένα.

✎ **ΣΗΜΕΙΩΣΗ:** Εάν η ψηφιακή φωτογραφική σας μηχανή διαθέτει επιλογές λειτουργίας USB για υπολογιστή και εκτυπωτή (PTP), χρησιμοποιήστε την επιλογή λειτουργίας USB για εκτυπωτή (PTP) USB για να πραγματοποιήσετε εκτύπωση PictBridge. Για περισσότερες πληροφορίες, δείτε την τεκμηρίωση που συνοδεύει τη φωτογραφική μηχανή.

Εκτύπωση περισσότερων από μία σελίδων σε ένα φύλλο

χαρτιού

1. Ενεργοποιήστε τον υπολογιστή και τον εκτυπωτή σας και βεβαιωθείτε ότι είναι συνδεδεμένοι μεταξύ τους.
2. Τοποθετήστε το χαρτί. Για περισσότερες πληροφορίες, δείτε [Τοποθέτηση χαρτιού](#).
3. Έχοντας ανοιχτό ένα έγγραφο, επιλέξτε **Αρχείο® Εκτύπωση**.
4. Επιλέξτε **Προτιμήσεις, Ιδιότητες, Επιλογές ή Ρύθμιση παραμέτρων** (ανάλογα με το πρόγραμμα ή το λειτουργικό σύστημα).
Εμφανίζεται το παράθυρο διαλόγου **Προτιμήσεις εκτύπωσης**.
5. Στην καρτέλα **Σύνθετες ρυθμίσεις**, επιλέξτε **N σε ένα φύλλο** από την αναπτυσσόμενη λίστα **Διάταξη**.
6. Από την αναπτυσσόμενη λίστα **Σελίδες ανά φύλλο**, επιλέξτε τον αριθμό των σελίδων που θέλετε να εκτυπωθούν σε ένα φύλλο.
7. Επιλέξτε το πλαίσιο ελέγχου **Εκτύπωση πλαισίων σελίδας** εάν θέλετε οι σελίδες να έχουν πλαίσια.
8. Στην καρτέλα **Παράμετροι εκτύπωσης** και στην καρτέλα **Σύνθετες ρυθμίσεις**, πραγματοποιήστε τις όποιες επιπλέον αλλαγές για το έγγραφό σας.
9. Επιλέξτε τον αριθμό σελίδων για εκτύπωση σε κάθε σελίδα.
10. Μετά την προσαρμογή των ρυθμίσεών σας, κάντε κλικ στο κουμπί **OK**.
Το παράθυρο διαλόγου **Προτιμήσεις εκτύπωσης** κλείνει.
11. Κάντε κλικ στο κουμπί **OK** ή **Εκτύπωση**.

Εκτύπωση εικόνας ως πολυσέλιδης αφίσας

1. Ενεργοποιήστε τον υπολογιστή και τον εκτυπωτή σας και βεβαιωθείτε ότι είναι συνδεδεμένοι μεταξύ τους.
2. Τοποθετήστε το χαρτί. Για περισσότερες πληροφορίες, δείτε [Τοποθέτηση χαρτιού](#).
3. Έχοντας ανοιχτό ένα έγγραφο, επιλέξτε **Αρχείο® Εκτύπωση**.
4. Επιλέξτε **Προτιμήσεις, Ιδιότητες, Επιλογές ή Ρύθμιση παραμέτρων** (ανάλογα με το πρόγραμμα ή το λειτουργικό σύστημα).
Εμφανίζεται το παράθυρο διαλόγου **Προτιμήσεις εκτύπωσης**.
5. Στην καρτέλα **Σύνθετες ρυθμίσεις**, επιλέξτε **Αφίσα** από την αναπτυσσόμενη λίστα **Διάταξη**.
6. Επιλογή του μεγέθους της αφίσας.
7. Στην καρτέλα **Παράμετροι εκτύπωσης** και στην καρτέλα **Σύνθετες ρυθμίσεις**, πραγματοποιήστε τις όποιες επιπλέον αλλαγές για το έγγραφό σας.
8. Μετά την προσαρμογή των ρυθμίσεών σας, κάντε κλικ στο κουμπί **OK**.
Το παράθυρο διαλόγου **Προτιμήσεις εκτύπωσης** κλείνει.
9. Κάντε κλικ στο κουμπί **OK** ή **Εκτύπωση**.

Εκτύπωση banner

1. Ενεργοποιήστε τον υπολογιστή και τον εκτυπωτή σας και βεβαιωθείτε ότι είναι συνδεδεμένοι μεταξύ τους.
2. Τοποθετήστε το χαρτί. Για περισσότερες πληροφορίες, δείτε [Τοποθέτηση χαρτιού](#).
3. Έχοντας ανοιχτό ένα έγγραφο, επιλέξτε **Αρχειό® Εκτύπωση**.
4. Επιλέξτε **Προτιμήσεις, Ιδιότητες, Επιλογές ή Ρύθμιση παραμέτρων** (ανάλογα με το πρόγραμμα ή το λειτουργικό σύστημα).

Εμφανίζεται το παράθυρο διαλόγου **Προτιμήσεις εκτύπωσης**.

5. Στην καρτέλα **Σύνθετες ρυθμίσεις**, επιλέξτε **Banner** από την αναπτυσσόμενη λίστα **Διάταξη** και, στη συνέχεια, επιλέξτε **Letter Banner** ή **A4 Banner** από την αναπτυσσόμενη λίστα **Μέγεθος χαρτιού banner**.
6. Στην καρτέλα **Παράμετροι εκτύπωσης** και στην καρτέλα **Σύνθετες ρυθμίσεις**, πραγματοποιήστε τυχόν πρόσθετες αλλαγές για το έγγραφό σας.
7. Μετά την προσαρμογή των ρυθμίσεών σας, κάντε κλικ στο κουμπί **OK**.

Το παράθυρο διαλόγου **Προτιμήσεις εκτύπωσης** κλείνει.

8. Κάντε κλικ στο κουμπί **OK** ή **Εκτύπωση**.

 **ΣΗΜΕΙΩΣΗ:** Αφού ξεκινήσει η εκτύπωση, περιμένετε μέχρι να μπορείτε να δείτε το μπροστινό άκρο του χαρτιού banner να εξέρχεται από τον εκτυπωτή και, στη συνέχεια, ξεδιπλώστε προσεκτικά το χαρτί προς το δάπεδο μπροστά από τον εκτυπωτή.

Εκτύπωση αντιγράφων του εγγράφου με σελιδοποίηση

1. Ενεργοποιήστε τον υπολογιστή και τον εκτυπωτή σας και βεβαιωθείτε ότι είναι συνδεδεμένοι μεταξύ τους.
2. Τοποθετήστε το χαρτί. Για περισσότερες πληροφορίες, δείτε [Τοποθέτηση χαρτιού](#).
3. Έχοντας ανοιχτό ένα έγγραφο, επιλέξτε **Αρχειό® Εκτύπωση**.

Εμφανίζεται το παράθυρο διαλόγου **Εκτύπωση**.

4. Επιλέξτε **Προτιμήσεις, Ιδιότητες, Επιλογές ή Ρύθμιση παραμέτρων** (ανάλογα με το πρόγραμμα ή το λειτουργικό σύστημα).

Εμφανίζεται το παράθυρο διαλόγου **Προτιμήσεις εκτύπωσης**.

5. Στην καρτέλα **Παράμετροι εκτύπωσης**, προσδιορίστε τον αριθμό των αντιγράφων που θέλετε να εκτυπώσετε.

 **ΣΗΜΕΙΩΣΗ:** Πρέπει να καθορίσετε περισσότερα από ένα αντίγραφα για να ενεργοποιηθεί το πλαίσιο ελέγχου **Σελιδοποίηση αντιγράφων**.

6. Επιλέξτε το πλαίσιο ελέγχου **Σελιδοποίηση αντιγράφων**.
7. Στην καρτέλα **Παράμετροι εκτύπωσης** και στην καρτέλα **Σύνθετες ρυθμίσεις**, πραγματοποιήστε τυχόν πρόσθετες αλλαγές για το έγγραφό σας.
8. Μετά την προσαρμογή των ρυθμίσεών σας, κάντε κλικ στο κουμπί **OK**.

Το παράθυρο διαλόγου **Προτιμήσεις εκτύπωσης** κλείνει.

9. Κάντε κλικ στο κουμπί **OK** ή **Εκτύπωση**.

Εκτύπωση βιβλίου

Πριν αλλάξετε τις ρυθμίσεις στις "Ιδιότητες εκτύπωσης", πρέπει να επιλέξετε το σωστό μέγεθος χαρτιού από το πρόγραμμα που χρησιμοποιείτε. Μπορείτε να εκτυπώσετε βιβλία χρησιμοποιώντας τα εξής μεγέθη χαρτιού:

- Letter
- A4

1. Τοποθετήστε το χαρτί. Για περισσότερες πληροφορίες, δείτε [Τοποθέτηση χαρτιού](#).
2. Έχοντας ανοιχτό ένα έγγραφο, επιλέξτε **Αρχείο® Εκτύπωση**.
3. Από το παράθυρο διαλόγου "Εκτύπωση", επιλέξτε **Ιδιότητες, Προτιμήσεις, Επιλογές ή Ρύθμιση παραμέτρων** (ανάλογα με το πρόγραμμα).
4. Κάντε κλικ στην καρτέλα **Σύνθετες ρυθμίσεις**.
5. Από το αναπτυσσόμενο πλαίσιο **Διάταξη**, επιλέξτε **Βιβλίο**.
6. Εάν εκτυπώνετε ένα μεγάλο βιβλίο, επιλέξτε αριθμό **Εκτυπωμένων φύλλων ανά δεσμίδα**.
 - a. Πατήστε το κουμπί **Επιλογές® Επιλογές διάταξης**.
 - b. Από το αναπτυσσόμενο μενού **Εκτυπωμένα φύλλα ανά δεσμίδα**, επιλέξτε τον αριθμό των εκτυπωμένων σελίδων ανά δεσμίδα.

 **ΣΗΜΕΙΩΣΗ:** Μια δεσμίδα είναι ένας αριθμός φύλλων χαρτιού διπλωμένα όλα μαζί. Οι εκτυπωμένες δεσμίδες τοποθετούνται η μία πάνω στην άλλη, με τη σωστή σειρά σελίδων. Ο σωρός των δεσμιδών δένεται δημιουργώντας ένα βιβλίο. Εάν εκτυπώνετε σε βαρύτερο χαρτί, επιλέξτε μικρότερο αριθμό για τα **Εκτυπωμένα φύλλα ανά δεσμίδα**.

7. Επιλέξτε **OK** για να κλείσετε τυχόν ανοικτά παράθυρα διαλόγου του λογισμικού του εκτυπωτή.
8. Εκτυπώστε το έγγραφο.

 **ΣΗΜΕΙΩΣΗ:** Για βοήθεια σχετικά με το δέσιμο και τη συναρμολόγηση του βιβλίου, δείτε [Συναρμολόγηση βιβλίου](#).

Συναρμολόγηση βιβλίου

1. Αναστρέψτε την εκτυπωμένη στοίβα στο δίσκο εξόδου του χαρτιού.
2. Πάρτε την πρώτη δεσμίδα από τη στοίβα, διπλώστε την στη μέση και στη συνέχεια αφήστε την στην άκρη με την πρώτη σελίδα στραμμένη προς τα κάτω.
3. Πάρτε την επόμενη δεσμίδα από τη στοίβα, διπλώστε την στη μέση και, στη συνέχεια, τοποθετήστε την πάνω στην πρώτη στοίβα με την πρώτη σελίδα στραμμένη προς τα κάτω.



4. Τοποθετήστε τις υπόλοιπες δεσμίδες τη μία πάνω στην άλλη με την πρώτη σελίδα στραμμένη προς τα κάτω, έως ότου ολοκληρωθεί το βιβλίο σας.
5. Δέστε όλες τις δεσμίδες μαζί για να ολοκληρώσετε το βιβλίο.



Εργασία εκτύπωσης και στις δύο όψεις του χαρτιού (Εκτύπωση δύο όψεων)

Αυτόματη εκτύπωση διπλής όψης

Η αυτόματη εκτύπωση διπλής όψης σας δίνει τη δυνατότητα να εκτυπώσετε ένα έγγραφο και στις δύο πλευρές του χαρτιού χωρίς να χρειάζεται να αλλάξετε μη αυτόματα τον προσανατολισμό των φύλλων. Βεβαιωθείτε ότι:

- Έχετε εγκαταστήσει το προαιρετικό εξάρτημα εκτύπωσης διπλής όψης.
 - Έχετε τοποθετήσει χαρτί μεγέθους letter ή A4. Δεν μπορείτε να πραγματοποιήσετε εκτύπωση διπλής όψης πάνω σε φακέλους, δεσμίδα καρτών ή φωτογραφικό χαρτί.
1. Ενεργοποιήστε τον υπολογιστή και τον εκτυπωτή σας και βεβαιωθείτε ότι είναι συνδεδεμένοι μεταξύ τους.
 2. Τοποθετήστε το χαρτί. Για περισσότερες πληροφορίες, δείτε [Τοποθέτηση χαρτιού](#).
 3. Έχοντας ανοιχτό ένα έγγραφο, επιλέξτε **Αρχείο® Εκτύπωση**.
 4. Επιλέξτε **Προτιμήσεις, Ιδιότητες, Επιλογές ή Ρύθμιση παραμέτρων** (ανάλογα με το πρόγραμμα ή το λειτουργικό σύστημα).
 5. Επιλέξτε την καρτέλα **Σύνθετες ρυθμίσεις** και, στη συνέχεια, επιλέξτε το πλαίσιο ελέγχου **Εκτύπωση διπλής όψης**.
 6. Από την αναπτυσσόμενη λίστα, επιλέξτε **Αυτόματη**.
 7. Επιλέξτε πως θα γίνεται το δέσιμο των φύλλων.
 8. Μετά την προσαρμογή των ρυθμίσεών σας, κάντε κλικ στο κουμπί **OK**.

Το παράθυρο διαλόγου **Προτιμήσεις εκτύπωσης** κλείνει.

9. Κάντε κλικ στο κουμπί **OK** ή **Εκτύπωση**.

Μη αυτόματη εκτύπωση διπλής όψης

Η μη αυτόματη εκτύπωση διπλής όψης σας δίνει τη δυνατότητα να πραγματοποιείτε εκτύπωση εγγράφου και στις δύο πλευρές του χαρτιού. Ο εκτυπωτής πραγματοποιεί εκτύπωση των μονών σελίδων του εγγράφου στη μπροστινή πλευρά του χαρτιού. Τοποθετήστε ξανά το έγγραφο με την κενή πλευρά του χαρτιού στραμμένη προς τα κάτω και, στη συνέχεια, εκτυπώστε τις ζυγές σελίδες στην πίσω πλευρά του χαρτιού.

1. Ενεργοποιήστε τον υπολογιστή και τον εκτυπωτή σας και βεβαιωθείτε ότι είναι συνδεδεμένοι μεταξύ τους.
2. Τοποθετήστε το χαρτί. Για περισσότερες πληροφορίες, δείτε [Τοποθέτηση χαρτιού](#).
3. Έχοντας ανοιχτό ένα έγγραφο, επιλέξτε **Αρχείο® Εκτύπωση**.
4. Επιλέξτε **Προτιμήσεις, Ιδιότητες, Επιλογές ή Ρύθμιση παραμέτρων** (ανάλογα με το πρόγραμμα ή το λειτουργικό σύστημα).
5. Επιλέξτε την καρτέλα **Σύνθετες ρυθμίσεις** και, στη συνέχεια, επιλέξτε το πλαίσιο ελέγχου **Εκτύπωση διπλής όψης**.

6. Από το αναπτυσσόμενο μενού, επιλέξτε **Μη αυτόματα**.
7. Επιλέξτε πως θα γίνεται το δέσιμο των φύλλων.
8. Μετά την προσαρμογή των ρυθμίσεών σας, κάντε κλικ στο κουμπί **OK**.
Το παράθυρο διαλόγου **Προτιμήσεις εκτύπωσης** κλείνει.
9. Κάντε κλικ στο κουμπί **OK** ή **Εκτύπωση**.
10. Αφού εκτυπωθούν όλες οι μονές σελίδες, ακολουθήστε τις οδηγίες που θα εμφανιστούν στην οθόνη του υπολογιστή.

Ακύρωση εργασίας εκτύπωσης

Αποστολή από τοπικό υπολογιστή

Υπάρχουν δύο τρόποι για να ακυρώσετε μια εργασία εκτύπωσης από υπολογιστή που είναι συνδεδεμένος στον εκτυπωτή μέσω καλωδίου USB.

Από το φάκελο "Εκτυπωτές":

1. Στα *Windows Vista*[™]:
 - a. Επιλέξτε  **Πίνακας ελέγχου**.
 - b. Επιλέξτε **Υλικό και Ήχος**.
 - c. Επιλέξτε **Εκτυπωτές**.

Στα *Windows*[®] *XP*, επιλέξτε **Έναρξη** * **Ρυθμίσεις** * **Πίνακας Ελέγχου** * **Εκτυπωτές και άλλο υλικό** * **Εκτυπωτές και φαξ**.

Στα *Windows 2000*, επιλέξτε **Έναρξη** * **Ρυθμίσεις** * **Εκτυπωτές**.

2. Κάντε δεξί κλικ στο εικονίδιο **Dell 968 AIO Printer**.
3. Επιλέξτε **Άνοιγμα**.
4. Επιλέξτε την εργασία που θέλετε να ακυρώσετε από τη λίστα που εμφανίζεται.
5. Από το μενού **Έγγραφο**, επιλέξτε **Άκυρο**.

Από το παράθυρο "Κατάσταση εκτύπωσης":



Το παράθυρο "Κατάσταση εκτύπωσης" ανοίγει αυτόματα στο κάτω δεξί τμήμα της οθόνης σας κάθε φορά που στέλνετε μια εργασία εκτύπωσης. Επιλέξτε **Ακύρωση εκτύπωσης** για να ακυρώσετε την τρέχουσα εργασία εκτύπωσης.

Από τη γραμμή εργασιών:

1. Κάντε διπλό κλικ στο εικονίδιο του εκτυπωτή  που βρίσκεται στο κάτω δεξί τμήμα της οθόνης του υπολογιστή σας ή στη γραμμή εργασιών.
2. Κάντε δεξί κλικ στην εργασία εκτύπωσης που θέλετε να ακυρώσετε.
3. Επιλέξτε **Άκυρο**.

Αποστολή από συσκευή Bluetooth

Από τον εκτυπωτή:

- Πατήστε το κουμπί **Άκυρο**  για να ακυρώσετε την εργασία εκτύπωσης και να τερματίσετε τη σύνδεση Bluetooth.
- Πατήστε το κουμπί **Λειτουργίας**  για να ακυρώσετε την εργασία εκτύπωσης, να τερματίσετε τη σύνδεση Bluetooth και να απενεργοποιήσετε τον εκτυπωτή.

Από τη συσκευή Bluetooth:

Για πληροφορίες, ανατρέξτε στην τεκμηρίωση της συσκευής σας.

Αποστολή από υπολογιστή μέσω ασύρματου δικτύου

1. Στα *Windows Vista*:

- Επιλέξτε  **Πίνακας ελέγχου**.
- Επιλέξτε **Υλικό και Ήχος**.
- Επιλέξτε **Εκτυπωτές**.

Στα *Windows XP*, επιλέξτε **Έναρξη** * **Ρυθμίσεις** * **Πίνακας Ελέγχου** * **Εκτυπωτές και άλλο υλικό** * **Εκτυπωτές και φαξ**.

Στα *Windows 2000*, επιλέξτε **Έναρξη** * **Ρυθμίσεις** * **Εκτυπωτές**.

- Κάντε δεξί κλικ στο εικονίδιο **Dell 968 AIO Printer**.
- Επιλέξτε **Άνοιγμα**.
- Επιλέξτε την εργασία που θέλετε να ακυρώσετε από τη λίστα που εμφανίζεται.
- Από το μενού **Έγγραφο**, επιλέξτε **Άκυρο**.

Αλλαγή των προεπιλογών προτιμήσεων εκτύπωσης

Όταν πραγματοποιείτε αποστολή κάποιου εγγράφου ή φωτογραφίας για εκτύπωση, μπορείτε να ορίσετε διάφορες ρυθμίσεις, όπως εκτύπωση και στις δύο πλευρές του χαρτιού, εκτύπωση υψηλότερης ή χαμηλότερης ποιότητας, ασπρόμαυρη εκτύπωση και άλλα. Εάν έχετε προτιμώμενες ρυθμίσεις, μπορείτε να τις ορίσετε ως προεπιλογές ώστε να μην χρειάζεται να τις καθορίζετε κάθε φορά που πραγματοποιείτε αποστολή μιας εργασίας εκτύπωσης.

Για να ορίσετε τις προτιμώμενες ρυθμίσεις σας ως προεπιλογές για τα περισσότερα προγράμματα, ανοίξτε το παράθυρο διαλόγου "Προτιμήσεις εκτύπωσης" από το φάκελο "Εκτυπωτές".

1. Στα *Windows Vista*:

- Επιλέξτε  **Πίνακας ελέγχου**.
- Επιλέξτε **Υλικό και Ήχος**.
- Επιλέξτε **Εκτυπωτές**.

Στα *Windows XP*, επιλέξτε **Έναρξη** * **Ρυθμίσεις** * **Πίνακας Ελέγχου** * **Εκτυπωτές και άλλο υλικό** * **Εκτυπωτές και φαξ**.

Στα *Windows 2000*, επιλέξτε **Έναρξη** * **Ρυθμίσεις** * **Εκτυπωτές**.

- Κάντε δεξί κλικ στο εικονίδιο **Dell 968 AIO Printer**.

3. Επιλέξτε **Προτιμήσεις εκτύπωσης**.

4. Αλλάξτε τις ρυθμίσεις που θέλετε να ορίσετε ως προεπιλογές όταν εκτυπώνετε από τα περισσότερα προγράμματα.

Από την καρτέλα "Παράμετροι εκτύπωσης", μπορείτε να:

- Αλλάξτε την προεπιλεγμένη ποιότητα εκτύπωσης σε **Αυτόματη**, **Πρόχειρη**, **Κανονική** ή **Φωτογραφία**.
- Αλλάξτε τον προεπιλεγμένο τύπο μέσου και το μέγεθος χαρτιού.
- Ορίσετε την ασπρόμαυρη εκτύπωση και την εκτύπωση χωρίς περιθώρια ως προεπιλογή.
- Αλλάξτε τον προεπιλεγμένο προσανατολισμό.
- Αλλάξτε τον προεπιλεγμένο αριθμό αντιγράφων.

Από την καρτέλα "Σύνθετες ρυθμίσεις", μπορείτε να:

- Ορίσετε την εκτύπωση και στις δύο όψεις της σελίδας (εκτύπωση διπλής όψης) ως προεπιλογή.
- Παρατείνετε από προεπιλογή το χρόνο στεγνώματος όταν πραγματοποιείτε εργασίες εκτύπωσης διπλής όψης.
- Καθορίσετε τις διατάξεις που θέλετε να ορίσετε ως προεπιλογή.

Από την καρτέλα "Συντήρηση":

Δεν μπορείτε να ορίσετε ως προεπιλογή κάποια από τις ρυθμίσεις εκτύπωσης από την καρτέλα **Συντήρηση**. Από εδώ, μπορείτε να

- Τοποθετήσετε, να καθαρίσετε και να ευθυγραμμίσετε κασέτες μελανιού.
- Εκτυπώσετε μια δοκιμαστική σελίδα.
- Λάβετε πληροφορίες σχετικά με την κοινή χρήση του εκτυπωτή σας σε δίκτυο.

Αντιμετώπιση προβλημάτων

- [Προβλήματα εγκατάστασης](#)
- [Μηνύματα σφάλματος](#)
- [Αποφυγή εμπλοκής χαρτιού και κακής τροφοδοσίας](#)
- [Προβλήματα με το χαρτί](#)
- [Προβλήματα κατά την εκτύπωση](#)
- [Προβλήματα κατά την αντιγραφή](#)
- [Προβλήματα κατά τη σάρωση](#)
- [Προβλήματα με την αποστολή φαξ](#)
- [Προβλήματα δικτύωσης](#)
- [Προβλήματα με την κάρτα μνήμης](#)
- [Βελτίωση της ποιότητας εκτύπωσης](#)
- [Γενικές οδηγίες για επιλογή ή τοποθέτηση μέσων εκτύπωσης](#)

Εάν ο εκτυπωτής δεν λειτουργεί, βεβαιωθείτε ότι είναι σωστά συνδεδεμένος στην πρίζα και στον υπολογιστή, εάν χρησιμοποιείτε υπολογιστή.

Για περισσότερη βοήθεια και για να δείτε τις τελευταίες πληροφορίες σχετικά με την αντιμετώπιση προβλημάτων του εκτυπωτή σας, επισκεφτείτε τη διεύθυνση <http://support.dell.com/support>.

Προβλήματα εγκατάστασης

Προβλήματα με τον υπολογιστή

Βεβαιωθείτε ότι ο εκτυπωτής είναι συμβατός με τον υπολογιστή σας.

Ο εκτυπωτής υποστηρίζει μόνο Windows Vista™, Windows® XP και Windows 2000.

Τα Windows ME, Windows 98 και Windows 95 δεν υποστηρίζονται από αυτόν τον εκτυπωτή.

Βεβαιωθείτε ότι έχετε απενεργοποιήσει τόσο τον εκτυπωτή όσο και τον υπολογιστή σας.

Ελέγξτε το καλώδιο USB.

- Βεβαιωθείτε ότι το καλώδιο USB είναι σωστά συνδεδεμένο στον εκτυπωτή και τον υπολογιστή σας.
- Απενεργοποιήστε τον υπολογιστή, συνδέστε ξανά το καλώδιο USB όπως φαίνεται στην αφίσα *Εγκατάσταση του εκτυπωτή* και, στη συνέχεια, πραγματοποιήστε επανεκκίνηση του υπολογιστή.

Αν δεν εμφανιστεί αυτόματα η οθόνη εγκατάστασης λογισμικού, εγκαταστήστε το λογισμικό με μη αυτόματο τρόπο.

1. Τοποθετήστε το CD *Drivers and Utilities*.
2. Στα Windows Vista, επιλέξτε  **Υπολογιστής**.
Στα Windows XP, επιλέξτε **Έναρξη® Ο Υπολογιστής μου**.
Στα Windows 2000, κάντε διπλό κλικ στην επιλογή **Ο υπολογιστής μου** στην επιφάνεια εργασίας.
3. Κάντε διπλό κλικ στο εικονίδιο της **μονάδας CD-ROM** και, στη συνέχεια, κάντε διπλό κλικ στο αρχείο **setup.exe**.
4. Όταν εμφανιστεί η οθόνη εγκατάστασης του λογισμικού, επιλέξτε **Μέσω καλωδίου USB** ή **Μέσω ασύρματου δικτύου**.

5. Ακολουθήστε τις οδηγίες που εμφανίζονται στην οθόνη για να ολοκληρώσετε την εγκατάσταση.

Ελέγξτε αν έχει εγκατασταθεί το λογισμικό του εκτυπωτή.

Στα Windows Vista:

1. Επιλέξτε  **Προγράμματα**.
2. Επιλέξτε **Εκτυπωτές Dell**.

Στα Windows XP και στα Windows 2000:

Επιλέξτε **Έναρξη**® **Προγράμματα** ή **Όλα τα προγράμματα**® **Εκτυπωτές Dell**® **Dell 968 AIO Printer**.

Σε περίπτωση που ο εκτυπωτής δεν εμφανίζεται στη λίστα με τους εκτυπωτές, το λογισμικό του εκτυπωτή δεν έχει εγκατασταθεί. Εγκαταστήστε το λογισμικό του εκτυπωτή. Για περισσότερες πληροφορίες, δείτε [Απεγκατάσταση και επανεγκατάσταση λογισμικού](#).

Διορθώστε προβλήματα επικοινωνίας μεταξύ του εκτυπωτή και του υπολογιστή.

- Αποσυνδέστε το καλώδιο USB από τον εκτυπωτή και τον υπολογιστή σας. Συνδέστε ξανά το καλώδιο USB στον εκτυπωτή και τον υπολογιστή σας.
- Απενεργοποιήστε τον εκτυπωτή. Αποσυνδέστε το καλώδιο ρεύματος από την πρίζα. Επανασυνδέστε το καλώδιο ρεύματος του εκτυπωτή στην πρίζα και ενεργοποιήστε τον εκτυπωτή.
- Επανεκκινήστε τον υπολογιστή σας.

Ορίστε το συγκεκριμένο εκτυπωτή ως προεπιλεγμένο εκτυπωτή.

1. *Στα Windows Vista:*

- a. Επιλέξτε  **Πίνακας ελέγχου**.
- b. Επιλέξτε **Υλικό και Ήχος**.
- c. Επιλέξτε **Εκτυπωτές**.

Στα Windows XP, επιλέξτε Έναρξη® **Πίνακας Ελέγχου**® **Εκτυπωτές και άλλο υλικό**® **Εκτυπωτές και φαξ**.

Στα Windows 2000, επιλέξτε Έναρξη® **Ρυθμίσεις**® **Εκτυπωτές**.

2. Κάντε δεξί κλικ στο εικονίδιο **Dell 968 AIO Printer** .

3. Επιλέξτε **Ορισμός ως προεπιλογή**.

Ο εκτυπωτής δεν εκτυπώνει και οι εργασίες εκτύπωσης που βρίσκονται στην ουρά εκτύπωσης δεν εκτελούνται.

Ελέγξτε αν υπάρχουν περισσότερες από μία παρουσίες του εγκατεστημένου εκτυπωτή στον υπολογιστή σας.

1. *Στα Windows Vista:*

- a. Επιλέξτε  **Πίνακας ελέγχου**.
- b. Επιλέξτε **Υλικό και Ήχος**.
- c. Επιλέξτε **Εκτυπωτές**.

Στα Windows XP, επιλέξτε Έναρξη® **Πίνακας Ελέγχου**® **Εκτυπωτές και άλλο υλικό**® **Εκτυπωτές και φαξ**.

Στα *Windows 2000*, επιλέξτε **Έναρξη® Ρυθμίσεις® Εκτυπωτές**.

2. Ελέγξτε αν υπάρχουν περισσότερα από ένα αντικείμενα εκτύπωσης για τον εκτυπωτή σας.
3. Κάντε μία εκτύπωση με καθένα από αυτά τα αντικείμενα εκτύπωσης για να δείτε ποιος εκτυπωτής είναι ενεργός.
4. Ορίστε αυτό το αντικείμενο εκτύπωσης ως προεπιλεγμένο εκτυπωτή:
 - a. Κάντε δεξί κλικ στο εικονίδιο **Dell 968 AIO Printer**.
 - b. Επιλέξτε **Ορισμός ως προεπιλογή**.
5. Διαγράψτε τα άλλα αντίγραφα του αντικειμένου εκτύπωσης κάνοντας δεξί κλικ στο όνομα του εκτυπωτή και επιλέγοντας **Διαγραφή**.

Για να μην εμφανίζονται πολλαπλές παρουσίες του εκτυπωτή στο φάκελο **Εκτυπωτές**, βεβαιωθείτε ότι κάθε φορά συνδέετε το καλώδιο USB στην ίδια θύρα USB που χρησιμοποίησατε την πρώτη φορά για τον εκτυπωτή. Επίσης, μην εγκαταστήσετε περισσότερες από μία φορές τα προγράμματα οδήγησης του εκτυπωτή από το CD *Drivers and Utilities*.

Προβλήματα με τον εκτυπωτή

Βεβαιωθείτε ότι το καλώδιο ρεύματος είναι σωστά συνδεδεμένο στον εκτυπωτή και την πρίζα.

Ελέγξτε αν έχει ανασταλεί ή διακοπεί η λειτουργία του εκτυπωτή.

1. Στα *Windows Vista*:
 - a. Επιλέξτε  **Πίνακας ελέγχου**.
 - b. Επιλέξτε **Υλικό και Ήχος**.
 - c. Επιλέξτε **Εκτυπωτές**.

Στα *Windows XP*, επιλέξτε **Έναρξη® Πίνακας Ελέγχου® Εκτυπωτές και άλλο υλικό® Εκτυπωτές και φαξ**.

Στα *Windows 2000*, επιλέξτε **Έναρξη® Ρυθμίσεις® Εκτυπωτές**.

2. Κάντε δεξί κλικ στο εικονίδιο **Dell 968 AIO Printer**.
3. Βεβαιωθείτε πως δεν έχετε ενεργοποιήσει την επιλογή **Παύση εκτύπωσης**. Εάν έχετε ενεργοποιήσει την επιλογή **Παύση εκτύπωσης**, επιλέξτε τη για να την απενεργοποιήσετε.

Ελέγξτε αν αναβοσβήνει κάποια από τις λυχνίες του εκτυπωτή.

Για περισσότερες πληροφορίες, δείτε [Μηνύματα σφάλματος](#).

Βεβαιωθείτε ότι έχετε τοποθετήσει σωστά τις κασέτες μελανιού και ότι έχετε αφαιρέσει το αυτοκόλλητο και την ταινία από κάθε κασέτα.

Βεβαιωθείτε ότι έχετε τοποθετήσει σωστά το χαρτί.















Για περισσότερες πληροφορίες, δείτε [Τοποθέτηση χαρτιού](#).















Βεβαιωθείτε ότι ο εκτυπωτής δεν είναι συνδεδεμένος σε φωτογραφική μηχανή με δυνατότητα PictBridge.



Για περισσότερες πληροφορίες, δείτε [Εκτύπωση φωτογραφιών από φωτογραφική μηχανή με δυνατότητα PictBridge](#).





Μηνύματα σφάλματος



Για περισσότερη βοήθεια και για να δείτε τις τελευταίες πληροφορίες σχετικά με την αντιμετώπιση προβλημάτων του εκτυπωτή σας, επισκεφτείτε τη διεύθυνση <http://support.dell.com/support>.

Μήνυμα σφάλματος:	Τι υποδεικνύει:	Λύση:
Fax Ανεπανόρθωτο σφάλμα φαξ	Η λειτουργία φαξ δεν είναι διαθέσιμη λόγω κρίσιμου σφάλματος.	Επικοινωνήστε με την Υποστήριξη Πελατών. Για περισσότερες πληροφορίες, μεταβείτε στη διεύθυνση support.dell.com .
Fax Αποτυχία σύνδεσης 'Η Καμία απάντηση	Δεν ήταν δυνατή η σύνδεση του εκτυπωτή με τη συσκευή φαξ λήψης.	Βεβαιωθείτε ότι ο αριθμός που καταχωρήσατε είναι ένας αριθμός φαξ που λειτουργεί. Προσπαθήστε να λειτουργήσετε τη συσκευή φαξ αργότερα πάλι.
Fax Εντοπίστηκε ψηφιακή γραμμή. Συνδεθείτε σε μια τυπική αναλογική τηλεφωνική γραμμή.	Συνδέσατε τον εκτυπωτή σας σε μια πρίζα DSL. Ο εκτυπωτής μπορεί να στείλει μόνο φαξ χρησιμοποιώντας αναλογικό σήμα.	Εγκαταστήστε ένα φίλτρο DSL πριν να συνδέσετε τον εκτυπωτή σας σε πρίζα. Για περισσότερες πληροφορίες, δείτε Εγκατάσταση του εκτυπωτή με εξωτερικές συσκευές .
Fax Μη υποστηριζόμενη λειτουργία φαξ	Η επιλογή Αυτόματη μετατροπή φαξ είναι απενεργοποιημένη και η συσκευή λήψης φαξ δεν υποστηρίζει το χρώμα ή την ανάλυση του φαξ που στέλνετε.	Ενεργοποιήστε την Αυτόματη μετατροπή φαξ . 1. Από το κύριο μενού, πατήστε το κουμπί του επάνω ή του κάτω βέλους   για να μετακινηθείτε στην επιλογή Fax και, στη συνέχεια, πατήστε το κουμπί επιλογής  . 2. Πατήστε το κουμπί του κάτω βέλους  για να μεταβείτε στην επιλογή Ρύθμιση fax και, στη συνέχεια, πατήστε το κουμπί επιλογής  . 3. Πατήστε το κουμπί του επάνω ή του κάτω βέλους   για να μεταβείτε στην επιλογή Κλήση και αποστολή και, στη συνέχεια, πατήστε το κουμπί επιλογής  . 4. Πατήστε το κουμπί άνω ή κάτω βέλους   για να μετακινηθείτε στην Αυτόματη μετατροπή fax και στη συνέχεια πατήστε το κουμπί του αριστερού ή του δεξιού βέλους   , για να μετακινηθείτε στην επιλογή Ενεργοποίησης. 5. Πατήστε το κουμπί Πίσω  .
Fax Μνήμη πλήρης. Προσπαθήστε να ορίσετε τη ρύθμιση σε "Σάρωση μετά την κλήση"	Η εργασία μετάδοσης φαξ ήταν πολύ μεγάλη για τη μνήμη του εκτυπωτή με τις τρέχουσες ρυθμίσεις.	Ρυθμίστε τον εκτυπωτή σε "Σάρωση μετά την κλήση" για να χρησιμοποιήσετε λιγότερη μνήμη. Για περισσότερες πληροφορίες, δείτε Μενού Κλήση και αποστολή .
Fax Σφάλμα τηλεφωνικής γραμμής	Ο εκτυπωτής δεν εντόπισε σήμα κλήσης ή έληξε το χρονικό όριο της κλήσης πριν καταχωρήσετε έναν αριθμό χρησιμοποιώντας την άμεση κλήση.	Ελέγξτε τις συνδέσεις φαξ. Για περισσότερες πληροφορίες, δείτε Εγκατάσταση του εκτυπωτή με εξωτερικές συσκευές .
PictBridge Σφάλμα επικοινωνίας Αποσυνδέστε και επανασυνδέστε τη φωτογραφική μηχανή.		1. Αποσυνδέστε το καλώδιο USB από τη θύρα PictBridge στον εκτυπωτή. 2. Απενεργοποιήστε τη φωτογραφική μηχανή και ενεργοποιήστε την πάλι. 3. Επανασυνδέστε το καλώδιο USB στη θύρα PictBridge στην μπροστινή πλευρά του εκτυπωτή.
Ακινητοποίηση του φορέα του εκτυπωτή	Υπάρχει εμπλοκή στο φορέα της κεφαλής εκτύπωσης του εκτυπωτή.	Διορθώστε την εμπλοκή και στη συνέχεια πατήστε το κουμπί επιλογής  .

<p>Ελέγξτε τον εκτυπωτή για παρεμβολή εμποδίων και στη συνέχεια πατήστε .</p>		
<p>Ασυμφωνία μέσω</p>	<p>Έχετε ενεργοποιήσει τη σύνδεση θηκών και ορίσει τον τύπο χαρτιού σε Αυτόματο ή σε Αυτόματη ανίχνευση, αλλά το χαρτί που φορτώθηκε δεν είναι απλό χαρτί.</p>	<p>Πατήστε το κουμπί επιλογής , για να συνεχίσετε την εκτύπωση. Σε διαφορετική περίπτωση πατήστε το κουμπί Ακύρωση  και στη συνέχεια φορτώστε απλό χαρτί.</p>
<p>Ασυμφωνία χαρτιού</p> <p>Μη έγκυρο μέγεθος χαρτιού για αυτήν τη λειτουργία. Αλλάξτε το χαρτί και ενημερώστε την επιλογή σας.</p>	<p>Το επιλεγμένο μέγεθος χαρτιού δεν υποστηρίζεται για εκτύπωση φωτογραφιών.</p>	<p>Πατήστε το κουμπί επιλογής  και στη συνέχεια επιλέξτε διαφορετικό μέγεθος χαρτιού.</p>
<p>Ασυμφωνία χαρτιού</p> <p>Παρελήφθη Fax. Τοποθετήστε χαρτί στη θήκη X και επιλέξτε μέγεθος χαρτιού για την εκτύπωση του φαξ.</p>	<p>Το επιλεγμένο μέγεθος ή τύπος χαρτιού δεν υποστηρίζεται για την εκτύπωση φαξ.</p>	<ol style="list-style-type: none"> 1. Τοποθετήστε απλό χαρτί ή χαρτί A4 στη θήκη χαρτιού που υποδεικνύεται. 2. Επισημάνετε το μέγεθος χαρτιού που ταιριάζει και πατήστε το κουμπί επιλογής  για να εκτυπώσετε το φαξ.
<p>Δεν υπάρχει κασέτα</p> <p>Δεν υπάρχει η κασέτα ασπρόμαυρης εκτύπωσης.</p> <p>Πατήστε  για να εκτυπώσετε μέσω της λειτουργίας επεξεργασίας ασπρόμαυρης εκτύπωσης</p>		<p>Τοποθετήστε μια κασέτα ασπρόμαυρης ή φωτογραφικής εκτύπωσης στον αριστερό φορέα κασέτας. Για περισσότερες πληροφορίες, δείτε Αντικατάσταση κασετών μελανιού.</p>
<p>Δεν υπάρχει κασέτα</p> <p>Δεν υπάρχει η κασέτα έγχρωμης εκτύπωσης.</p> <p>Πατήστε το  για να εκτυπώσετε σε κλίμακα του γκρι</p>		<p>Τοποθετήστε μια κασέτα έγχρωμης εκτύπωσης στο δεξιό φορέα κασέτας. Για περισσότερες πληροφορίες, δείτε Αντικατάσταση κασετών μελανιού.</p>
<p>Ευθυγράμμιση κασετών</p> <p>Πρόβλημα ευθυγράμμισης.</p> <p>Βεβαιωθείτε ότι η προστατευτική ταινία έχει αφαιρεθεί από τις κασέτες, εκτελέστε μερικούς κύκλους καθαρισμού ή ελέγξτε την αντιμετώπιση προβλημάτων. Πατήστε  για να δοκιμάσετε ξανά.</p>	<p>Δεν αφαιρέσατε την προστατευτική ταινία από τις κασέτες μελανιού πριν τις τοποθετήσετε.</p>	<p>Αφαιρέστε την προστατευτική ταινία από τις κασέτες μελανιού. Για περισσότερες πληροφορίες, δείτε Αντικατάσταση κασετών μελανιού.</p>
<p>Η θήκη χαρτιού είναι κενή#</p> <p>Τοποθετήστε χαρτί και, στη συνέχεια, πατήστε .</p>	<p>Η υποδεικνυόμενη θήκη χαρτιού είναι κενή. Εάν διαθέτετε μια προαιρετική θήκη εισόδου χαρτιού και έχετε φορτώσει χαρτί και στις δύο θήκες, η σύνδεση θηκών δεν είναι ενεργοποιημένη.</p>	<p>Τοποθετήστε χαρτί και, στη συνέχεια, πατήστε το κουμπί επιλογής .</p> <p>Εάν διαθέτετε δεύτερη θήκη, ενεργοποιήστε τη Σύνδεση θηκών. Για περισσότερες πληροφορίες, δείτε Παρουσίαση της σύνδεσης θηκών.</p>
<p>Η θήκη χαρτιού έχει αφαιρεθεί</p> <p>Τοποθετήστε τη θήκη χαρτιού και στη συνέχεια πατήστε .</p>	<p>Η θήκη χαρτιού αφαιρέθηκε κατά την εκτύπωση.</p>	<p>Τοποθετήστε τη θήκη χαρτιού και στη συνέχεια πατήστε το κουμπί επιλογής .</p>
<p>Η μνήμη εξαντλήθηκε.</p> <p>Δεν είναι δυνατή η ολοκλήρωση της εκτύπωσης πολλών αντιγράφων. Πατήστε</p>	<p>Ο εκτυπωτής δεν διαθέτει επαρκή μνήμη για τη σάρωση όλων των πρωτότυπων που φορτώνονται στον ADF.</p>	<p>Πατήστε το κουμπί επιλογής , για να εκτυπώσετε τις σελίδες που σαρώθηκαν. Τοποθετήστε πάλι τα πρωτότυπα έγγραφα που δεν σαρώθηκαν και δημιουργήστε αντίγραφα τους.</p>

 Η στάθμη μελανιού βρίσκεται σε κρίσιμα χαμηλό σημείο Έγγραφο στη μνήμη. Αντικαταστήστε την κασέτα για εκτύπωση.	Δεν υπάρχει αρκετό μελάνι για την ολοκλήρωση της εργασίας εκτύπωσης.	Αντικαταστήστε την κασέτα μελανιού και ευθυγραμμίστε τις νέες κασέτες. Ο εκτυπωτής συνεχίζει να εκτυπώνει τις σελίδες που απομένουν.
Λειτουργία εκτύπωσης αρχείων Δεν υπάρχουν έγγραφα στη συσκευή μνήμης.	Δεν εντοπίστηκαν έγγραφα που να ανήκουν στους υποστηριζόμενους τύπους αρχείων στο κλειδί USB.	Βεβαιωθείτε ότι η κάρτα μνήμης ή το κλειδί USB περιέχει αρχεία με επεκτάσεις *.DOC, *.XLS, *.PPT, *.PDF, *.RTF, *.DOCX, *.XLSX, *.PPTX, *.WPS, ή *.WPD.
Μέγεθος/τύπος χαρτιού Απαιτείται απλό χαρτί ή χαρτί A4 για εκτυπώσεις διπλής όψης.	Ο τύπος ή το μέγεθος του χαρτιού στη θήκη δεν υποστηρίζεται για εκτυπώσεις διπλής όψης.	Τοποθετήστε απλό χαρτί ή χαρτί A4 στη θήκη χαρτιού και στείλτε πάλι την εργασία σας για εκτύπωση.
Μη έγκυρη συσκευή Η προσαρτημένη συσκευή δεν είναι συσκευή κλάσης PictBridge ή μαζικής αποθήκευσης. Αποσυνδέστε τη συσκευή και ανατρέξτε στο εγχειρίδιο χρήσης.		Συνδέστε μια φωτογραφική μηχανή δυνατότητας PictBridge ή ένα κλειδί USB στη θύρα PictBridge.
Μη έγκυρη συσκευή Η προσαρτημένη συσκευή δεν είναι μια υποστηριζόμενη συσκευή Bluetooth. Αποσυνδέστε τη συσκευή και ανατρέξτε στο εγχειρίδιο χρήσης.		Συνδέστε ένα προσαρμογέα USB Bluetooth στη θύρα PictBridge.
Μη έγκυρη συσκευή Η συνδεδεμένη συσκευή USB δεν υποστηρίζεται. Αποσυνδέστε τη συσκευή και ανατρέξτε στο εγχειρίδιο χρήσης.		Βεβαιωθείτε ότι η συσκευή USB που επιχειρείτε να χρησιμοποιήσετε υποστηρίζεται από τον εκτυπωτή. Για περισσότερες πληροφορίες, δείτε Εκτύπωση από κάρτα μνήμης ή από κλειδί USB .
Μη έγκυρος τύπος χαρτιού Fax στη μνήμη. Τοποθετήστε απλό χαρτί και πατήστε  .	Ο εκτυπωτής παρέλαβε εισερχόμενα φαξ, αλλά δεν υπάρχει απλό χαρτί στη θήκη εισόδου.	Τοποθετήστε απλό χαρτί στη θήκη εισόδου και πατήστε το κουμπί επιλογής  .
Μη έγκυρος τύπος χαρτιού Παρελήφθη Fax. Τοποθετήστε χαρτί και επιλέξτε μέγεθος χαρτιού για την εκτύπωση του φαξ.	Υπάρχει ένα εισερχόμενο φαξ, αλλά το χαρτί που τοποθετήθηκε δεν υποστηρίζεται.	Τοποθετήστε απλό χαρτί μεγέθους Letter, Legal ή A4 στη θήκη εισόδου και στη συνέχεια επιλέξτε το μέγεθος του χαρτιού.
Σάρωση Ο αριθμός PIN που καταχωρήθηκε δεν είναι έγκυρος για τον επιλεγμένο υπολογιστή. Καταχωρήστε έναν έγκυρο PIN ή πατήστε  για να επιλέξετε άλλον υπολογιστή.	Ο υπολογιστής στον οποίο προσπαθείτε να εκτελέσετε σάρωση απαιτεί PIN για αποδοχή της σύνδεσης. Ο αριθμός PIN που καταχωρήσατε δεν ταιριάζει με αυτόν που έχει οριστεί στον υπολογιστή.	Επικοινωνήστε με το διαχειριστή του δικτύου του υπολογιστή για βοήθεια.
Σφάλμα εκτύπωσης αρχείου Αποτυχία εύρεσης μιας εφαρμογής για εκτύπωση.	Ο υπολογιστής απέτυχε να εντοπίσει μια εφαρμογή που θα χρησιμοποιήσει για την εκτύπωση του επιλεγμένου αρχείου.	Βεβαιωθείτε ότι ο υπολογιστής σας διαθέτει τις απαραίτητες εφαρμογές για την εκτύπωση εγγράφων του Microsoft Office.
Σφάλμα εκτύπωσης αρχείου	Ο υπολογιστής απέτυχε να ανακτήσει το αρχείο από μια κάρτα μνήμης ή από	Βεβαιωθείτε ότι η κάρτα μνήμης ή το κλειδί USB δεν έχουν υποστεί βλάβη.

Αποτυχία ανάκτησης του αρχείου από τη συσκευή μαζικής αποθήκευσης.	ένα κλειδί USB.	
Σφάλμα κασέτας Ανατρέξτε στον Οδηγό χρήσης	Ο εκτυπωτής εντοπίζει μια κρίσιμη αποτυχία των κασετών εκτύπωσης.	Αφαιρέστε τις κασέτες εκτύπωσης και αποσυνδέστε τον εκτυπωτή. Συνδέστε τον εκτυπωτή στην τροφοδοσία ρεύματος, ενεργοποιήστε τον και στη συνέχεια επανατοποθετήστε τις κασέτες εκτύπωσης. Για περισσότερες πληροφορίες, δείτε Αντικατάσταση κασετών μελανιού . Εάν επανεμφανιστεί το μήνυμα σφάλματος, επικοινωνήστε με την Υποστήριξη πελατών. Για περισσότερες πληροφορίες, μεταβείτε στη διεύθυνση support.dell.com .
Σφάλμα κασέτας Εσφαλμένη αριστερή κασέτα. Αντικαταστήστε την κασέτα. 'H Εσφαλμένη δεξιά κασέτα. Αντικαταστήστε την κασέτα. 'H Οι κασέτες εκτύπωσης έχουν τοποθετηθεί σε λανθασμένη θέση. Αναστρέψτε τη θέση των κασετών εκτύπωσης	Μία ή περισσότερες από τις κασέτες μελανιού έχουν τοποθετηθεί σε λανθασμένο φορέα.	Τοποθετήστε την κασέτα μαύρης μελάνης ή φωτογραφικών εκτυπώσεων στον αριστερό φορέα και την κασέτα έγχρωμης μελάνης στο δεξιό φορέα. Για περισσότερες πληροφορίες, δείτε Αντικατάσταση κασετών μελανιού .
Σφάλμα κασέτας 'Έχει εγκατασταθεί μόνο κασέτα εκτύπωσης φωτογραφιών. Τοποθετήστε κασέτα έγχρωμης ή ασπρόμαυρης εκτύπωσης. Πατήστε  για έξοδο	Η κασέτα έγχρωμης εκτύπωσης είναι η μοναδική κασέτα που έχει τοποθετηθεί.	Τοποθετήστε την κασέτα μαύρης μελάνης στον αριστερό φορέα ή την κασέτα έγχρωμης μελάνης στο δεξιό φορέα. Για περισσότερες πληροφορίες, δείτε Αντικατάσταση κασετών μελανιού .
Σφάλμα κασέτας Τα Φαξ είναι έτοιμα για εκτύπωση, αλλά δεν υπάρχουν κασέτες. Τοποθετήστε κατάλληλες κασέτες για εκτύπωση	Μία ή περισσότερες από τις κασέτες μελανιού έχουν τοποθετηθεί σε λανθασμένο φορέα.	Τοποθετήστε την κασέτα μαύρης μελάνης ή φωτογραφικών εκτυπώσεων στον αριστερό φορέα και την κασέτα έγχρωμης μελάνης στο δεξιό φορέα. Για περισσότερες πληροφορίες, δείτε Αντικατάσταση κασετών μελανιού .
Σφάλμα μεγέθους χαρτιού ή φωτογραφίας. Αλλάξτε τη ρύθμιση μεγέθους χαρτιού ή φωτογραφίας στη φωτογραφική μηχανή ή στις προεπιλογές του εκτυπωτή.	Το μέγεθος της φωτογραφίας είναι μεγαλύτερο από το μέγεθος χαρτιού που έχει οριστεί.	<ul style="list-style-type: none"> Επιλέξτε μέγεθος φωτογραφίας μικρότερο από το μέγεθος του χαρτιού. Επιλέξτε μέγεθος χαρτιού μεγαλύτερο από το μέγεθος της φωτογραφίας. Εάν θέλετε να εκτυπώσετε μια φωτογραφία χωρίς περιθώρια, επιλέξτε μέγεθος χαρτιού ταυτόσημο με το μέγεθος της φωτογραφίας.
Σφάλμα πολλαπλών καρτών	Μία ή περισσότερες κάρτες μνήμης ή ένα κλειδί USB τοποθετήθηκαν πριν από την ενεργοποίηση του εκτυπωτή.	Αφαιρέστε όλες τις κάρτες μνήμης και στη συνέχεια πατήστε το κουμπί επιλογής  .
Σφάλμα σάρωσης Ανεπανόρθωτο σφάλμα σάρωσης Πατήστε το κουμπί  για να συνεχίσετε.	Δεν ήταν δυνατή η σωστή βαθμονόμηση του σαρωτή.	Πατήστε το κουμπί επιλογής  για να επανεκκινήσετε τον εκτυπωτή. Εάν επανεμφανιστεί το μήνυμα σφάλματος, επικοινωνήστε με την Υποστήριξη πελατών. Για περισσότερες πληροφορίες, μεταβείτε στη διεύθυνση support.dell.com .
Σφάλμα τοποθέτησης χαρτιού Τοποθετήστε το πρωτότυπο	Το πρωτότυπο έγγραφο αφαιρέθηκε από τον ADF πριν να σαρωθεί.	Τοποθετήστε το πρωτότυπο έγγραφο στον ADF και στη συνέχεια πατήστε το κουμπί επιλογής

<p>έγγραφο προς σάρωση στον Αυτόματο Τροφοδότη Έγγραφων και πατήστε .</p>		
<p>Σφάλμα υλικού: [XXXX]. Συμβουλευθείτε τον Οδηγό χρήσης</p>	<p>Εάν εμφανιστεί στην οθόνη LCD η ένδειξη Σφάλμα υλικού μαζί με έναν τετραψήφιο αριθμό, έχει προκύψει ένα σύνθετο σφάλμα.</p>	<p>Επικοινωνήστε με την Υποστήριξη Πελατών. Για περισσότερες πληροφορίες, μεταβείτε στη διεύθυνση support.dell.com.</p>
<p>Σφάλμα φύλλου δοκιμαστικής εκτύπωσης</p> <p>Δεν ήταν δυνατή η ανίχνευση φύλλου δοκιμαστικής εκτύπωσης.</p>	<p>Δεν ήταν δυνατή η σάρωση του φύλλου δοκιμαστικής εκτύπωσης από τον εκτυπωτή.</p>	<p>Επανεκτυπώστε το φύλλο δοκιμαστικής εκτύπωσης και δοκιμάστε πάλι.</p>
<p>Σφάλμα φύλλου δοκιμαστικής εκτύπωσης</p> <p>Δεν έχει γίνει επιλογή εικόνων.</p>	<p>Γίνεται σάρωση του φύλλου δοκιμαστικής εκτύπωσης χωρίς να έχει γίνει επιλογή εικόνων.</p>	<p>Επιλέξτε εικόνες από το φύλλο δοκιμαστικής εκτύπωσης και προσπαθήστε πάλι.</p>
<p>Σφάλμα φύλλου δοκιμαστικής εκτύπωσης</p> <p>Δεν έχει γίνει επιλογή μεγέθους φωτογραφίας/χαρτιού.</p>	<p>Ο εκτυπωτής δεν ανίχνευσε μια επιλογή μεγέθους φωτογραφίας/χαρτιού.</p>	<p>Κάντε μια επιλογή μεγέθους φωτογραφίας/χαρτιού, γεμίζοντας εντελώς το μπαλόνι και προσπαθήστε πάλι.</p>
<p>Σφάλμα φύλλου δοκιμαστικής εκτύπωσης</p> <p>Δεν υπάρχουν πληροφορίες σχετικά με το φύλλο δοκιμαστικής εκτύπωσης</p>	<p>Αφαιρέθηκε η κάρτα μνήμης ή το κλειδί USB ή απενεργοποιήθηκε ο εκτυπωτής. Οι πληροφορίες στο φύλλο δοκιμαστικής εκτύπωσης δεν είναι πλέον έγκυρες.</p>	<p>Πατήστε το κουμπί ακύρωσης  για να επιστρέψετε στο μενού "Φύλλο δοκιμαστικής εκτύπωσης φωτογραφιών" και στη συνέχεια εκτυπώστε άλλο φύλλο δοκιμαστικής εκτύπωσης. Για περισσότερες πληροφορίες, δείτε Εκτύπωση φωτογραφιών με χρήση φύλλου δοκιμαστικής εκτύπωσης.</p>
<p>Σφάλμα φύλλου δοκιμαστικής εκτύπωσης</p> <p>Είναι δυνατή η επιλογή μόνο μιας ρύθμισης βελτίωσης φωτογραφιών τη φορά.</p> <p>Ή</p> <p>Είναι δυνατή η επιλογή μόνο μιας ρύθμισης φωτογραφίας/μεγέθους τη φορά.</p>	<p>Εφαρμόστηκαν περισσότερες από μία επιλογές σε μια κατηγορία.</p>	<p>Επανεκτυπώστε το φύλλο δοκιμαστικής εκτύπωσης και δοκιμάστε πάλι.</p>
<p>Σφάλμα φύλλου δοκιμαστικής εκτύπωσης</p> <p>Ο υπολογιστής αφαίρεσε ορισμένες φωτογραφίες από την κάρτα</p>	<p>Ο υπολογιστής αφαίρεσε από την κάρτα μνήμης μία ή περισσότερες επιλεγμένες φωτογραφίες στο φύλλο δοκιμαστικής εκτύπωσης, πριν να σαρώσετε το φύλλο δοκιμαστικής εκτύπωσης.</p>	<p>Χρησιμοποιώντας τον υπολογιστή, μετακινήστε τις φωτογραφίες πάλι στην κάρτα μνήμης και στη συνέχεια σαρώστε πάλι το φύλλο δοκιμαστικής εκτύπωσης. Για περισσότερες πληροφορίες, δείτε την τεκμηρίωση που συνοδεύει τη φωτογραφική μηχανή.</p>
<ul style="list-style-type: none"> Χαμηλή στάθμη μαύρου μελανιού. Παραγγείλετε αναλώσιμα στη διεύθυνση www.dell.com/supplies Χαμηλή στάθμη έγχρωμου μελανιού. Παραγγείλετε αναλώσιμα στη διεύθυνση www.dell.com/supplies Χαμηλή στάθμη φωτογραφικού μελανιού. Παραγγείλετε αναλώσιμα στη διεύθυνση www.dell.com/supplies Χαμηλή στάθμη μαύρου και έγχρωμου μελανιού. Παραγγείλετε αναλώσιμα στη διεύθυνση www.dell.com/supplies Χαμηλή στάθμη φωτογραφικού και 	<p>Το επίπεδο του μελανιού στην κασέτα είναι κάτω του 5%.</p>	<p>Αντικαταστήστε την κασέτα μελανιού. Για περισσότερες πληροφορίες, δείτε Αντικατάσταση κασετών μελανιού.</p>

έγχρωμου μελανιού. Παραγγείλετε αναλώσιμα στη διεύθυνση www.dell.com/supplies		
Χαμηλή στάθμη μελανιού	Το μελάνι της κασέτας εξαντλείται. Το Σφάλμα χαμηλής στάθμης μελανιού παρουσιάζεται όταν η στάθμη του μελανιού που απομένει στις κασέτες του εκτυπωτή σας φτάνει στο 25 τοις εκατό, στο 15 τοις εκατό και στο 10 τοις εκατό.	Αντικαταστήστε την κασέτα μελανιού. Για περισσότερες πληροφορίες, δείτε Αντικατάσταση κασετών μελανιού .

Αποφυγή εμπλοκής χαρτιού και κακής τροφοδοσίας

Μπορείτε να αποφύγετε τις περισσότερες περιπτώσεις εμπλοκής χαρτιού και κακής τροφοδοσίας ακολουθώντας τις παρακάτω οδηγίες:

- Χρησιμοποιήστε μέσα τα οποία συμμορφώνονται με τις οδηγίες για τα μέσα του εκτυπωτή. Για περισσότερες πληροφορίες, δείτε [Τοποθέτηση χαρτιού](#).
- Βεβαιωθείτε ότι τα μέσα έχουν τοποθετηθεί σωστά στη θήκη εισόδου.
- Μην τοποθετείτε υπερβολική ποσότητα μέσων στη θήκη εισόδου.
- Μην αφαιρείτε μέσα από τη θήκη εισόδου ενώ εκτυπώνετε.
- Λυγίστε, αερίστε και ισιώστε το χαρτί πριν το τοποθετήσετε.
- Μην χρησιμοποιείτε ζαρωμένο, βρεγμένο ή τσαλακωμένο χαρτί.
- Τοποθετήστε τα μέσα με προσανατολισμό σύμφωνα με τις οδηγίες για τον εκτυπωτή.

Προβλήματα με το χαρτί

Βεβαιωθείτε ότι έχετε τοποθετήσει σωστά το χαρτί.

Για περισσότερες πληροφορίες, δείτε [Τοποθέτηση χαρτιού](#).

Χρησιμοποιείτε μόνο το χαρτί που προτείνεται για τον εκτυπωτή σας.

Για περισσότερες πληροφορίες, δείτε [Οδηγίες για τα μέσα εκτύπωσης](#).

Χρησιμοποιήστε λιγότερα φύλλα χαρτί κατά την εκτύπωση πολλών σελίδων.

Για περισσότερες πληροφορίες, δείτε [Οδηγίες για τα μέσα εκτύπωσης](#).

Βεβαιωθείτε ότι το χαρτί δεν είναι ζαρωμένο, σκισμένο ή κατεστραμμένο.

Ελέγξτε για εμπλοκή χαρτιού.

Εάν η εμπλοκή χαρτιού είναι κοντά στη θήκη εισόδου χαρτιού:

- Αφαιρέστε τη θήκη χαρτιού.



2. Τραβήξτε σταθερά το χαρτί για να το βγάλετε.
3. Τοποθετήστε ξανά στη θέση της τη θήκη χαρτιού.



4. Πατήστε το κουμπί **επιλογής** .
5. Ξαναστείλτε την εργασία εκτύπωσης για να εκτυπωθούν οι σελίδες που λείπουν.

Εάν η εμπλοκή χαρτιού δεν είναι ορατή:

1. Απενεργοποιήστε τον εκτυπωτή.
2. Ανασηκώστε τη μονάδα βάσης του σαρωτή.



3. Πιάστε σταθερά το χαρτί και τραβήξτε το προσεκτικά έξω από τον εκτυπωτή.
4. Κλείστε τη μονάδα βάσης του σαρωτή.
5. Ενεργοποιήστε τον εκτυπωτή και εκτυπώστε ξανά το έγγραφο.

Εάν η εμπλοκή χαρτιού βρίσκεται στο εξάρτημα εκτύπωσης διπλής όψης ή κοντά στην πίσω θύρα πρόσβασης:

1. Εάν διαθέτετε εξάρτημα εκτύπωσης διπλής όψης, αφαιρέστε το.

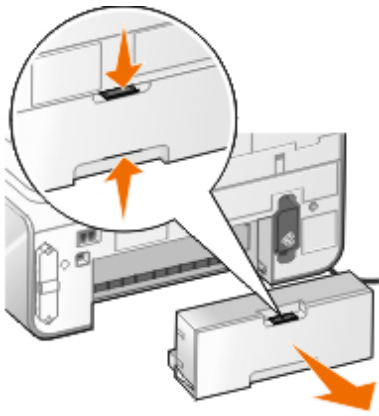

2. Ανοίξτε την πίσω θύρα πρόσβασης.
3. Πιάστε σταθερά το χαρτί και τραβήξτε το προσεκτικά έξω από τον εκτυπωτή.
4. Κλείστε την πίσω θύρα πρόσβασης.
5. Επανεγκαταστήστε τη μονάδα εκτύπωσης διπλής όψης.
6. Πατήστε το κουμπί **επιλογής** , για να συνεχίσετε την εκτύπωση.

Εάν εμπλοκή χαρτιού συμβεί κοντά στον ADF:

1. Ανασηκώστε το κάλυμμα του ADF που βρίσκεται στα αριστερά της θήκης εισόδου του ADF.



2. Πιάστε σταθερά το χαρτί και, στη συνέχεια, τραβήξτε το προσεκτικά έξω από τον εκτυπωτή.
3. Κλείστε το κάλυμμα του ADF.



4. Πατήστε το κουμπί **επιλογής** .
5. Ξαναστείλτε την εργασία εκτύπωσης για να εκτυπωθούν οι σελίδες που λείπουν.

Προβλήματα κατά την εκτύπωση

Ελέγξτε τη στάθμη του μελανιού και τοποθετήστε νέες κασέτες εκτύπωσης εάν είναι απαραίτητο.

Για περισσότερες πληροφορίες, δείτε [Αντικατάσταση κασετών μελανιού](#).

Βεβαιωθείτε πως αφαιρείτε ένα-ένα τα φύλλα χαρτιού από τη θήκη εξόδου χαρτιού.

Για να αποφύγετε τη δημιουργία κηλίδων μελανιού όταν χρησιμοποιείτε τα παρακάτω μέσα, αφαιρείτε κάθε φύλλο καθώς βγαίνει από τη συσκευή και αφήνετέ το να στεγνώσει:

- Φωτογραφικό χαρτί
- Γυαλιστερό χαρτί
- Διαφάνεια
- Ετικέτες
- Φάκελοι
- Σιδερότυπα

Παρατείνετε το χρόνο στεγνώματος όταν πραγματοποιείτε εργασίες εκτύπωσης διπλής όψης

Εάν εμφανιστούν μουτζούρες μελανιού στο κάτω μέρος των σελίδων στις οποίες έχετε πραγματοποιήσει εκτύπωση διπλής όψης, παρατείνετε το χρόνο που αφήνετε κάθε εκτυπωμένη πλευρά να στεγνώσει πριν η μονάδα εκτύπωσης διπλής όψης την τροφοδοτήσει ξανά στον εκτυπωτή για να εκτυπώσει και στην άλλη πλευρά.

ΣΗΜΕΙΩΣΗ: Θα πρέπει να περιμένετε μερικά δευτερόλεπτα παραπάνω για να ολοκληρωθούν οι εργασίες εκτύπωσης διπλής όψης εάν ενεργοποιήσετε τη συγκεκριμένη λειτουργία.

Για να ορίσετε τη συγκεκριμένη λειτουργία ως προεπιλογή για όλες τις εργασίες εκτύπωσης διπλής όψης:

1. Στα *Windows Vista*:
 - a. Επιλέξτε  **Πίνακας ελέγχου**.
 - b. Επιλέξτε **Υλικό και Ήχος**.
 - c. Επιλέξτε **Εκτυπωτές**.

*Στα Windows XP, επιλέξτε **Έναρξη® Πίνακας Ελέγχου® Εκτυπωτές και άλλο υλικό® Εκτυπωτές και φαξ**.*

*Στα Windows 2000, επιλέξτε **Έναρξη® Ρυθμίσεις® Εκτυπωτές**.*

2. Κάντε δεξί κλικ στο εικονίδιο **Dell 968 AIO Printer**.
3. Επιλέξτε **Προτιμήσεις εκτύπωσης**.

Εμφανίζεται το παράθυρο διαλόγου **Προτιμήσεις εκτύπωσης**.
4. Κάντε κλικ στην καρτέλα **Σύνθετες ρυθμίσεις**.
5. Από την περιοχή **Εκτύπωση διπλής όψης**, επιλέξτε **Παράταση χρόνου στεγνώματος**.
6. Κάντε κλικ στο κουμπί **OK**.

Για να ισχύσει η λειτουργία αυτή μόνο για την τρέχουσα εργασία εκτύπωσης διπλής όψης:

1. Έχοντας ανοιχτό ένα έγγραφο, επιλέξτε **Αρχείο® Εκτύπωση**.

Εμφανίζεται το παράθυρο διαλόγου **Εκτύπωση**.

2. Επιλέξτε **Προτιμήσεις, Ιδιότητες, Επιλογές ή Ρύθμιση παραμέτρων** (ανάλογα με το πρόγραμμα ή το λειτουργικό σύστημα).

Εμφανίζεται το παράθυρο διαλόγου **Προτιμήσεις εκτύπωσης**.

3. Κάντε κλικ στην καρτέλα **Σύνθετες ρυθμίσεις**.
4. Από την περιοχή **Εκτύπωση διπλής όψης**, επιλέξτε **Παράταση χρόνου στεγνώματος**.
5. Κάντε κλικ στο κουμπί **OK**.

Να απελευθερώνετε πόρους μνήμης του υπολογιστή όταν η ταχύτητα εκτύπωσης είναι χαμηλή

- Κλείστε όλες τις εφαρμογές που δεν χρησιμοποιείτε.
- Δοκιμάστε να ελαχιστοποιήσετε τον αριθμό και το μέγεθος των γραφικών και των εικόνων στο έγγραφο.
- Σκεφτείτε την αγορά επιπλέον μνήμης RAM για τον υπολογιστή σας.
- Καταργήστε τις γραμματοσειρές που χρησιμοποιείτε σπάνια από το σύστημά σας.
- Απεγκαταστήστε το λογισμικό του εκτυπωτή και, στη συνέχεια, εγκαταστήστε το πάλι. Για περισσότερες πληροφορίες, δείτε [Απεγκατάσταση και επανεγκατάσταση λογισμικού](#).
- Επιλέξτε χαμηλότερη ποιότητα εκτύπωσης από το παράθυρο διαλόγου Προτιμήσεις εκτύπωσης.

Βεβαιωθείτε ότι έχετε τοποθετήσει σωστά το χαρτί.

Για περισσότερες πληροφορίες, δείτε [Τοποθέτηση χαρτιού](#).

Προβλήματα κατά την αντιγραφή

Ελέγξτε αν αναβοσβήνει κάποια από τις λυχνίες του εκτυπωτή ή εάν εμφανίζονται μηνύματα σφάλματος.

Για περισσότερες πληροφορίες, δείτε [Μηνύματα σφάλματος](#).

Βεβαιωθείτε πως η γυάλινη επιφάνεια του σαρωτή είναι καθαρή.

Σκουπίστε απαλά τη γυάλινη επιφάνεια του σαρωτή, καθώς και τη στενή λωρίδα γυαλιού που βρίσκεται δίπλα της, με καθαρό, νωπό πανί που δεν αφήνει χνούδι.

Αφαίρεση μοτίβων εικόνας από περιοδικά ή εφημερίδες.

1. Στα *Windows Vista*:

- a. Επιλέξτε  **Προγράμματα**.
- b. Επιλέξτε **Εκτυπωτές Dell**.
- c. Επιλέξτε **Dell 968 AIO Printer**.

Στα *Windows XP* ή στα *Windows 2000*:

Επιλέξτε **Έναρξη® Προγράμματα** ή **Όλα τα προγράμματα® Εκτυπωτές Dell® Dell 968 AIO Printer**.

2. Επιλέξτε **Κέντρο Όλα σε Ένα της Dell**.

Ανοίγει το **Κέντρο Όλα σε Ένα της Dell**.

3. Επιλέξτε **Προβολή περισσότερων ρυθμίσεων αντιγραφής** και, στη συνέχεια, επιλέξτε **Σύνθετες ρυθμίσεις**.

Ανοίγει το παράθυρο διαλόγου **Σύνθετες ρυθμίσεις αντιγραφής**.

4. Από την καρτέλα **Μοτίβα εικόνας**, επιλέξτε **Αφαίρεση μοτίβων εικόνας από περιοδικό/εφημερίδα (descreen)** και, στη συνέχεια, πατήστε **OK**.

5. Επιλέξτε **Άμεση αντιγραφή**.

Βεβαιωθείτε ότι το έγγραφο ή η φωτογραφία έχουν τοποθετηθεί σωστά στη γυάλινη επιφάνεια του σαρωτή ή στον ADF.

Για περισσότερες πληροφορίες, δείτε [Τοποθέτηση πρωτοτύπων εγγράφων](#).

Έλεγχος μεγέθους χαρτιού.

Βεβαιωθείτε πως το μέγεθος χαρτιού που χρησιμοποιείτε αντιστοιχεί σε αυτό που έχετε επιλέξει από τον πίνακα ελέγχου ή το **Κέντρο Όλα σε Ένα της Dell**.

Προβλήματα κατά τη σάρωση

Ελέγξτε αν αναβοσβήνει κάποια από τις λυχνίες του εκτυπωτή και εάν εμφανίζονται μηνύματα σφάλματος.

Για περισσότερες πληροφορίες, δείτε [Μηνύματα σφάλματος](#).

Ελέγξτε το καλώδιο USB.

- Βεβαιωθείτε ότι το καλώδιο USB είναι σωστά συνδεδεμένο στον εκτυπωτή και τον υπολογιστή σας.
- Απενεργοποιήστε τον υπολογιστή, συνδέστε ξανά το καλώδιο USB όπως φαίνεται στην αφίσα *Εγκατάσταση του εκτυπωτή* και, στη συνέχεια, επανεκκινήστε τον υπολογιστή.

Ελέγξτε αν έχει εγκατασταθεί το λογισμικό του εκτυπωτή.

Στα Windows Vista:

1. Επιλέξτε  **Προγράμματα**.
2. Επιλέξτε **Εκτυπωτές Dell**.

Στα Windows XP ή στα Windows 2000:

Επιλέξτε **Έναρξη® Προγράμματα** ή **Όλα τα προγράμματα® Εκτυπωτές Dell® Dell 968 AIO Printer**.

Σε περίπτωση που ο εκτυπωτής δεν εμφανίζεται στη λίστα με τους εκτυπωτές, το λογισμικό του εκτυπωτή δεν έχει εγκατασταθεί. Εγκαταστήστε το λογισμικό του εκτυπωτή. Για περισσότερες πληροφορίες, δείτε [Απεγκατάσταση και επανεγκατάσταση λογισμικού](#).

Διορθώστε προβλήματα επικοινωνίας μεταξύ του εκτυπωτή και του υπολογιστή.

- Αποσυνδέστε και, στη συνέχεια, επανασυνδέστε το καλώδιο USB από τον εκτυπωτή και τον υπολογιστή σας.
- Απενεργοποιήστε τον εκτυπωτή. Αποσυνδέστε το καλώδιο ρεύματος του εκτυπωτή από την πρίζα. Επανασυνδέστε το καλώδιο ρεύματος του εκτυπωτή στην πρίζα και ενεργοποιήστε τον εκτυπωτή.
- Επανεκκινήστε τον υπολογιστή σας.

Εάν η σάρωση διαρκεί πάρα πολύ ή κάνει τον υπολογιστή να "παγώνει", ρυθμίστε την ανάλυση της σάρωσης σε χαμηλότερη τιμή.

1. Στα *Windows Vista*:

a. Επιλέξτε  **Προγράμματα**.

b. Επιλέξτε **Εκτυπωτές Dell**.

c. Επιλέξτε **Dell 968 AIO Printer**.

Στα Windows XP και στα Windows 2000:

Επιλέξτε **Έναρξη® Προγράμματα** ή **Όλα τα προγράμματα® Εκτυπωτές Dell® Dell 968 AIO Printer**.

2. Επιλέξτε **Κέντρο Όλα σε Ένα της Dell**.

Ανοίγει το **Κέντρο Όλα σε Ένα της Dell**.

3. Επιλέξτε **Προβολή περισσότερων ρυθμίσεων σάρωσης**.

4. Επιλέξτε χαμηλότερη ανάλυση σάρωσης από το μενού **Επιλογή ποιότητας σάρωσης**.

5. Επιλέξτε **Άμεση σάρωση**.

Εάν η ποιότητα της σαρωμένης εικόνας δεν είναι καλή, αλλάξτε την ανάλυση της σάρωσης σε υψηλότερη τιμή.

1. Στα *Windows Vista*:

a. Επιλέξτε  **Προγράμματα**.

b. Επιλέξτε **Εκτυπωτές Dell**.

c. Επιλέξτε **Dell 968 AIO Printer**.

Στα Windows XP και στα Windows 2000:

Επιλέξτε **Έναρξη® Προγράμματα** ή **Όλα τα προγράμματα® Εκτυπωτές Dell® Dell 968 AIO Printer**.

2. Επιλέξτε **Κέντρο Όλα σε Ένα της Dell**.

Ανοίγει το **Κέντρο Όλα σε Ένα της Dell**.

3. Επιλέξτε **Προβολή περισσότερων ρυθμίσεων σάρωσης**.

4. Επιλέξτε υψηλότερη ανάλυση σάρωσης από το μενού **Επιλογή ποιότητας σάρωσης**.

5. Επιλέξτε **Άμεση σάρωση**.

Αφαίρεση μοτίβων εικόνας από περιοδικά ή εφημερίδες.

1. Στα *Windows Vista*:

a. Επιλέξτε  **Προγράμματα**.

b. Επιλέξτε **Εκτυπωτές Dell**.

c. Επιλέξτε **Dell 968 AIO Printer**.

Στα Windows XP και στα Windows 2000:

Επιλέξτε **Έναρξη® Προγράμματα** ή **Όλα τα προγράμματα® Εκτυπωτές Dell® Dell 968 AIO Printer**.

2. Επιλέξτε **Κέντρο Όλα σε Ένα της Dell**.

Ανοίγει το **Κέντρο Όλα σε Ένα της Dell**.





3. Επιλέξτε **Προβολή περισσότερων ρυθμίσεων σάρωσης** και, στη συνέχεια, επιλέξτε **Σύνθετες ρυθμίσεις**.

Ανοίγει το παράθυρο διαλόγου **Σύνθετες ρυθμίσεις σάρωσης**.

4. Από την καρτέλα **Μοτίβα εικόνας**, επιλέξτε **Αφαίρεση μοτίβων εικόνας από περιοδικό/εφημερίδα (descreen)** και, στη συνέχεια, πατήστε **ΟΚ**.
5. Επιλέξτε **Άμεση σάρωση**.

Εάν η σάρωση μέσω μιας εφαρμογής δεν είναι επιτυχής, επιλέξτε άλλη εφαρμογή.

Με χρήση του πίνακα ελέγχου

1. Από το κύριο μενού, πατήστε το κουμπί του πάνω ή του κάτω **βέλους**   για να μεταβείτε στην επιλογή **Σάρωση** και, στη συνέχεια, πατήστε το κουμπί **επιλογής** .
2. Από την επιλογή **Σάρωση σε**, πατήστε το κουμπί αριστερού ή δεξιού **βέλους**  , για να επιλέξετε άλλη εφαρμογή.

Με χρήση του υπολογιστή

1. Στα *Windows Vista*:
 - a. Επιλέξτε  **Προγράμματα**.
 - b. Επιλέξτε **Εκτυπωτές Dell**.
 - c. Επιλέξτε **Dell 968 AIO Printer**.

Στα *Windows XP* και στα *Windows 2000*:

Επιλέξτε **Έναρξη® Προγράμματα** ή **Όλα τα προγράμματα® Εκτυπωτές Dell® Dell 968 AIO Printer**.

2. Επιλέξτε **Κέντρο Όλα σε Ένα της Dell**.

Ανοίγει το **Κέντρο Όλα σε Ένα της Dell**.

3. Από το αναπτυσσόμενο μενού **Αποστολή σαρωμένης εικόνας σε:**, , επιλέξτε μια άλλη εφαρμογή.

ΣΗΜΕΙΩΣΗ: Εάν το πρόγραμμα που θέλετε να χρησιμοποιήσετε δεν αναγράφεται στη λίστα, ενεργοποιήστε την επιλογή **Εκτενέστερη αναζήτηση** από το αναπτυσσόμενο μενού. Στην επόμενη οθόνη, επιλέξτε **Προσθήκη** για να εντοπίσετε και να προσθέσετε το πρόγραμμα στη λίστα.

Βεβαιωθείτε ότι το έγγραφο ή η φωτογραφία έχουν τοποθετηθεί σωστά στον ADF ή στη γυάλινη επιφάνεια του σαρωτή.

Για περισσότερες πληροφορίες, δείτε [Τοποθέτηση πρωτοτύπων εγγράφων](#).

Βεβαιωθείτε ότι η γυάλινη επιφάνεια του σαρωτή είναι καθαρή.

Σκουπίστε απαλά τη γυάλινη επιφάνεια του σαρωτή, καθώς και τη στενή λωρίδα γυαλιού που βρίσκεται δίπλα της, με καθαρό, νωπό πανί που δεν αφήνει χνούδι.

Προβλήματα με την αποστολή φαξ

Βεβαιωθείτε ότι έχετε ενεργοποιήσει τον εκτυπωτή και τον υπολογιστή σας και ότι το καλώδιο USB είναι σωστά τοποθετημένο.













Βεβαιωθείτε ότι ο εκτυπωτής είναι συνδεδεμένος σε μια ενεργή αναλογική τηλεφωνική γραμμή.

- Αν χρησιμοποιείτε υπηρεσίες πρόσβασης ευρείας ζώνης με τεχνολογία DSL, βεβαιωθείτε ότι έχετε εγκαταστήσει ένα φίλτρο DSL στο καλώδιο τηλεφώνου που χρησιμοποιείτε. Για περισσότερες πληροφορίες, επικοινωνήστε με τον παροχέα υπηρεσιών Internet που χρησιμοποιείτε.
- Όταν προσπαθείτε να στείλετε φαξ χρησιμοποιώντας το modem του υπολογιστή, βεβαιωθείτε ότι ο υπολογιστής σας δεν χρησιμοποιεί modem που συνδέεται μέσω τηλεφώνου στο Internet.

Σε περίπτωση που χρησιμοποιείτε εξωτερικό modem, βεβαιωθείτε ότι είναι ενεργοποιημένο και σωστά συνδεδεμένο στον υπολογιστή σας.

Όταν η μνήμη του εκτυπωτή είναι πλήρης, εκτυπώστε μια αναφορά δραστηριότητας φαξ και στείλτε πάλι τις σελίδες που δεν μεταδόθηκαν.











Όταν στέλνετε έγχρωμες σελίδες, ρυθμίστε τον εκτυπωτή ώστε να σαρώνει τα πρωτότυπα έγγραφα μετά την κλήση.

1. Από το κύριο μενού, πατήστε το πάνω ή το κάτω κουμπί **βέλους**   για να μετακινηθείτε στην επιλογή Fax και, στη συνέχεια, πατήστε το κουμπί **επιλογής** .
2. Πατήστε το κάτω κουμπί **βέλους**  για να μεταβείτε στην επιλογή Ρύθμιση fax και, στη συνέχεια, πατήστε το κουμπί **επιλογής** .
3. Πατήστε το πάνω ή το κάτω κουμπί **βέλους**  , για να μεταβείτε στην επιλογή Κλήση και αποστολή και, στη συνέχεια, πατήστε το κουμπί **επιλογής** .
4. Πατήστε το πάνω ή κάτω κουμπί **βέλους**   για να μεταβείτε στην επιλογή Σάρωση και, στη συνέχεια, πατήστε το αριστερό ή το δεξί κουμπί **βέλους**   για να μεταβείτε στην επιλογή Μετά την κλήση.
5. Πατήστε το κουμπί **Πίσω** , για να αποθηκεύσετε τις αλλαγές.

ΣΗΜΕΙΩΣΗ: Αυτή η ρύθμιση είναι εφαρμόσιμη σε όλες τις επόμενες εργασίες φαξ.

Εάν το αναγνωριστικό καλούντος δεν λειτουργεί, βεβαιωθείτε ότι έχετε επιλέξει το σωστό μοτίβο αναγνωριστικού καλούντος.











Το μοτίβο εντοπισμού του αναγνωριστικού καλούντος προσδιορίζεται από τη χώρα ή την περιοχή που επιλέξατε κατά τη διάρκεια της αρχικής ρύθμισης. Εάν τα τηλέφωνα στη χώρα σας χρησιμοποιούν δύο μοτίβα εντοπισμού, επικοινωνήστε με την τηλεφωνική σας εταιρεία, για να προσδιορίσετε ποιο μοτίβο ακολουθεί.

1. Από το κύριο μενού, πατήστε το πάνω ή το κάτω κουμπί **βέλους**   για να μετακινηθείτε στην επιλογή Fax και, στη συνέχεια, πατήστε το κουμπί **επιλογής** .
2. Πατήστε το κάτω κουμπί **βέλους**  για να μεταβείτε στην επιλογή Ρύθμιση fax και, στη συνέχεια, πατήστε το κουμπί **επιλογής** .
3. Πατήστε το πάνω ή το κάτω κουμπί **βέλους**  , για να μεταβείτε στην επιλογή Ήχος κλήσης και απάντηση και, στη συνέχεια, πατήστε το κουμπί **επιλογής** .
4. Πατήστε το κάτω κουμπί **βέλους**  για να μεταβείτε στην επιλογή Μοτίβο αναγνωριστικού καλούντος και, στη συνέχεια, πατήστε το αριστερό ή το δεξί κουμπί **βέλους**   για να επιλέξετε μια δυνατότητα.
 - Επιλέξτε το Μοτίβο 1, εάν τα τηλέφωνα στη χώρα σας εφαρμόζουν μοτίβο εντοπισμού που χρησιμοποιεί frequency-shift keying (μετατόπιση συχνότητας) (FSK).

- Επιλέξτε το **Μοτίβο 2**, εάν τα τηλέφωνα στη χώρα σας εφαρμόζουν μοτίβο εντοπισμού που χρησιμοποιεί dual tone multifrequency (πολυκυκλική σηματοδότηση διπλού σήματος) (DTMF).

5. Πατήστε το κουμπί **Πίσω** .

Ρυθμίστε την ποιότητα του εξερχόμενου φαξ σε Μέγιστη.

1. Από το κύριο μενού, πατήστε το πάνω ή το κάτω κουμπί **βέλους**   για να μετακινηθείτε στην επιλογή **Fax** και, στη συνέχεια, πατήστε το κουμπί **επιλογής** .
2. Πατήστε το πάνω ή το κάτω κουμπί **βέλους**   για να μεταβείτε στην επιλογή **Επεξεργασία ρυθμίσεων fax** και, στη συνέχεια, πατήστε το κουμπί **επιλογής** .
3. Πατήστε το πάνω ή το κάτω κουμπί **βέλους**   για να μεταβείτε στην επιλογή **Ποιότητα** και, στη συνέχεια, πατήστε το αριστερό ή το δεξί κουμπί **βέλους**   για να μεταβείτε στην επιλογή **Μέγιστη**.
4. Πατήστε το κουμπί **Πίσω** .

Εάν η ποιότητα του ληφθέντος φαξ εξακολουθεί να είναι κακή, η συσκευή λήψης φαξ μπορεί να περιορίζει την ποιότητα των φαξ. Οι ρυθμίσεις που κάνετε στον εκτυπωτή σας δεν επηρεάζουν την ποιότητα των φαξ που λαμβάνονται στο άλλο άκρο.

Προβλήματα δικτύωσης

Ελέγξτε την τροφοδοσία

Βεβαιωθείτε πως η φωτεινή ένδειξη λειτουργίας του εκτυπωτή είναι ενεργοποιημένη.

Ελέγξτε το καλώδιο

- Βεβαιωθείτε ότι το καλώδιο τροφοδοσίας είναι συνδεδεμένο με τον εκτυπωτή και την πρίζα.
- Βεβαιωθείτε ότι το καλώδιο USB δεν είναι συνδεδεμένο

Ελέγξτε τη σύνδεση δικτύου.

Βεβαιωθείτε πως ο εκτυπωτής είναι συνδεδεμένος σε γραμμή δικτύου που λειτουργεί.

Επανεκκινήστε τον υπολογιστή

Σβήστε και κάντε επανεκκίνηση του υπολογιστή.

Αφαιρέστε και επανεγκαταστήστε τον προσαρμογέα δικτύου

1. Απενεργοποιήστε τον εκτυπωτή και αποσυνδέστε το καλώδιο τροφοδοσίας από την πρίζα.
2. Πιάστε τον προσαρμογέα από τις πλαϊνές προεξοχές—και όχι από την κεραία—και τραβήξτε για να τον αφαιρέσετε. Για περισσότερες πληροφορίες, δείτε [Απεγκατάσταση και επανεγκατάσταση του προσαρμογέα](#).
3. Επανεγκαταστήστε τον προσαρμογέα ακολουθώντας τις οδηγίες εγκατάστασης. Για περισσότερες πληροφορίες, δείτε [Εγκατάσταση του προσαρμογέα](#).

Ανατρέξτε στην τεκμηρίωση του προσαρμογέα δικτύου για πληροφορίες σχετικά με την εγκατάσταση και τη χρήση.

Προβλήματα με την κάρτα μνήμης

Βεβαιωθείτε ότι ο τύπος της κάρτας μνήμης που χρησιμοποιείτε μπορεί να χρησιμοποιηθεί στον εκτυπωτή.

Για περισσότερες πληροφορίες, δείτε [Εκτύπωση από κάρτα μνήμης ή από κλειδί USB](#).

Τοποθετείτε μόνο μία κάρτα μνήμης κάθε φορά.

Τοποθετήστε την κάρτα μνήμης, έως ότου σταματήσει.

Ο εκτυπωτής δεν θα αναγνώσει τα περιεχόμενα της κάρτας μνήμης, εάν αυτή δεν έχει τοποθετηθεί σωστά στην υποδοχή της κάρτας μνήμης.

Όταν εκτυπώνετε εικόνες από μια κάρτα μνήμης, βεβαιωθείτε ότι η μορφή αρχείων των εικόνων υποστηρίζεται από τον εκτυπωτή.

Μπορείτε να πραγματοποιήσετε απευθείας εκτύπωση εικόνων από την κάρτα μνήμης, αλλά μόνο εάν είναι αποθηκευμένες σε μορφή JPEG ή σε κάποιες μορφές TIFF. Υποστηρίζονται μόνο αρχεία TIFF που έχουν δημιουργηθεί απευθείας από ψηφιακές φωτογραφικές μηχανές και δεν έχουν τροποποιηθεί από κάποια εφαρμογή. Εάν θέλετε να εκτυπώσετε φωτογραφίες που είναι αποθηκευμένες σε διαφορετική μορφή αρχείου στην κάρτα μνήμης, θα πρέπει να τις μεταφέρετε στον υπολογιστή σας πριν τις εκτυπώσετε.

Βεβαιωθείτε ότι ο εκτυπωτής δεν είναι συνδεδεμένος σε φωτογραφική μηχανή με δυνατότητα PictBridge.

Για περισσότερες πληροφορίες, δείτε [Εκτύπωση φωτογραφιών από φωτογραφική μηχανή με δυνατότητα PictBridge](#).

Βελτίωση της ποιότητας εκτύπωσης

Αν δεν είστε ικανοποιημένοι με την ποιότητα εκτύπωσης των εγγράφων σας, υπάρχουν διάφοροι τρόποι να την βελτιώσετε.

- Χρησιμοποιείτε το κατάλληλο χαρτί. Για παράδειγμα, χρησιμοποιείτε το φωτογραφικό χαρτί ανώτερης ποιότητας της Dell™ (Dell Premium Photo Paper) όταν εκτυπώνετε φωτογραφίες με κασέτα εκτύπωσης φωτογραφιών.
- Επιλέγετε υψηλότερη ποιότητα εκτύπωσης.

Για να επιλέξετε υψηλότερη ποιότητα εκτύπωσης:

- Έχοντας ανοιχτό ένα έγγραφο, επιλέξτε **Αρχείο® Εκτύπωση**.

Εμφανίζεται το παράθυρο διαλόγου **Εκτύπωση**.

- Επιλέξτε **Προτιμήσεις, Ιδιότητες, Επιλογές** ή **Ρύθμιση παραμέτρων** (ανάλογα με το πρόγραμμα ή το λειτουργικό σύστημα).

Εμφανίζεται το παράθυρο διαλόγου **Προτιμήσεις εκτύπωσης**.

- Στην καρτέλα **Παράμετροι εκτύπωσης**, επιλέξτε μια ρύθμιση για εκτύπωση υψηλότερης ποιότητας.
- Εκτυπώστε ξανά το έγγραφό σας.
- Εάν η ποιότητα εκτύπωσης δεν βελτιωθεί, δοκιμάστε να ευθυγραμμίσετε ή να καθαρίσετε τις κασέτες μελανιού. Για περισσότερες πληροφορίες, δείτε [Ευθυγράμμιση των κασετών μελανιού](#) και το [Καθαρισμός των ακροφυσίων της κασέτας μελανιού](#).

Για περισσότερες λύσεις, μεταβείτε στη διεύθυνση <http://support.dell.com/support>.

Γενικές οδηγίες για επιλογή ή τοποθέτηση μέσων εκτύπωσης

- Εάν προσπαθήσετε να εκτυπώσετε σε βρεγμένο, τσαλακωμένο, ζαρωμένο ή σκισμένο χαρτί, ενδέχεται να προκληθεί εμπλοκή του χαρτιού και χαμηλή ποιότητα εκτύπωσης.
- Για βέλτιστη ποιότητα εκτύπωσης, χρησιμοποιήστε μόνο χαρτί για αντιγραφικό υψηλής ποιότητας.
- Αποφύγετε να χρησιμοποιείτε χαρτί με ανάγλυφα γράμματα, διατρήσεις ή με υφή πολύ μαλακή ή πολύ τραχιά. Ενδέχεται να υπάρξουν εμπλοκές χαρτιού.
- Φυλάξτε το χαρτί στη συσκευασία του μέχρι να το χρησιμοποιήσετε. Τοποθετήστε τα χαρτόνια σε παλέτες ή ράφια, όχι στο δάπεδο.
- Μην τοποθετείτε βαριά αντικείμενα επάνω στα μέσα, ανεξάρτητα από το εάν είναι συσκευασμένα.
- Φυλάξτε το χαρτί μακριά από υγρασία και άλλες συνθήκες οι οποίες μπορεί να προκαλέσουν ζάρωμα ή τσαλάκωμα.
- Φυλάξτε το χαρτί που δε χρησιμοποιείται σε θερμοκρασίες μεταξύ των 15°C και των 30°C (59°F και 86°F). Η σχετική υγρασία πρέπει να κυμαίνεται μεταξύ του 10% και του 70%.
- Για την αποθήκευση πρέπει να χρησιμοποιείτε στεγανές συσκευασίες, όπως πλαστικά κιβώτια ή σακούλες, για την αποτροπή εισχώρησης σκόνης και υγρασίας στο χαρτί.

Εκτύπωση από κάρτα μνήμης ή από κλειδί USB

- [Εκτύπωση φωτογραφιών](#)
- [Τροποποίηση φωτογραφιών πριν από την εκτύπωση](#)
- [Εκτύπωση αρχείων του Microsoft Office](#)

Οι περισσότερες ψηφιακές φωτογραφικές μηχανές χρησιμοποιούν κάρτα μνήμης για την αποθήκευση φωτογραφιών. Ο εκτυπωτής υποστηρίζει τα παρακάτω ψηφιακά μέσα:

- Compact Flash Type I και II
- Memory Stick
- Memory Stick PRO
- Memory Stick Duo (με προσαρμογέα)
- Mini SD (με προσαρμογέα)
- Microdrive
- Secure Digital
- Secure Digital High Capacity
- MultiMedia Card
- xD-Picture Card

Πρέπει να τοποθετείτε τις κάρτες μνήμης με την ετικέτα στραμμένη προς τα πάνω. Η συσκευή ανάγνωσης καρτών μνήμης διαθέτει δύο υποδοχές για τα μέσα αυτά και μια μικρή φωτεινή ένδειξη που αναβοσβήνει για να δηλώσει ότι εκτελείται ανάγνωση της κάρτας μνήμης ή μεταφορά δεδομένων.

- ➔ **ΕΙΔΟΠΟΙΗΣΗ:** Μην αφαιρείτε την κάρτα μνήμης ή το κλειδί USB ή μην αγγίζετε τον εκτυπωτή στην περιοχή της κάρτας μνήμης ή του κλειδιού USB κατά την ανάγνωση, εγγραφή ή εκτύπωση από αυτές τις συσκευές. Ενδέχεται να προκληθεί καταστροφή των δεδομένων.

Η υποδοχή σύνδεσης που χρησιμοποιείται για PictBridge μπορεί, επίσης, να χρησιμοποιηθεί για πρόσβαση σε πληροφορίες που έχετε αποθηκεύσει σε συσκευές μονάδας Flash USB. Όταν τοποθετείτε κάρτα μνήμης ή κλειδί USB, ο εκτυπωτής πραγματοποιεί αυτόματη μετάβαση στη λειτουργία **Εκτύπωση φωτογραφιών**.

- ✍ **ΣΗΜΕΙΩΣΗ:** Μην τοποθετείτε πάνω από μία κάρτα μνήμης ή ένα κλειδί USB τη φορά.

- ✍ **ΣΗΜΕΙΩΣΗ:** Ο εκτυπωτής υποστηρίζει τη μορφή δεδομένων FAT32. Αρχεία που είναι αποθηκευμένα σε μορφή δεδομένων NTFS θα πρέπει να μετατραπούν σε FAT32.

Εκτύπωση φωτογραφιών

Προβολή ή εκτύπωση φωτογραφιών

1. Τοποθετήστε κάρτα μνήμης ή κλειδί USB.

Ο εκτυπωτής μεταβαίνει αυτόματα στη λειτουργία **Φωτογραφία**.

2. Πατήστε το κουμπί **επιλογής**  για να αποκτήσετε πρόσβαση στο μενού **Κάρτα φωτογραφιών**.

3. Από την επιλογή **Αναζήτηση και εκτύπωση φωτογραφιών**, πατήστε το κουμπί **επιλογής** .



4. Πατήστε το κουμπί του αριστερού ή του δεξιού **βέλους** για να μετακινηθείτε στις φωτογραφίες που είναι αποθηκευμένες στην κάρτα μνήμης ή στο κλειδί USB.
5. Πατήστε το κουμπί **επιλογής** για να επιλέξετε μια φωτογραφία για εκτύπωση.
6. Πατήστε το κουμπί του πάνω ή του κάτω **βέλους** για να ορίσετε τον αριθμό των αντιγράφων.

Επαναλάβετε τα βήματα 5-6 για κάθε φωτογραφία που θέλετε να εκτυπώσετε.

7. Πατήστε το κουμπί **έναρξης** , για προεπισκόπηση των επιλογών σας.

Ανοίγει το μενού **Προεπισκόπηση εκτύπωσης φωτογραφιών**.

8. Πατήστε το κουμπί του αριστερού ή του δεξιού **βέλους** για να μετακινηθείτε μεταξύ των μικρογραφιών των εκτυπωμένων φωτογραφιών σας.

Για να αλλάξετε τις ρυθμίσεις εκτύπωσης:

- a. Πατήστε το κουμπί **μενού** για να μεταβείτε στο μενού **Ρυθμίσεις εκτύπωσης φωτογραφιών**.
 - b. Μετά την προσαρμογή των ρυθμίσεων, πατήστε το κουμπί **Πίσω** για να επιστρέψετε στο μενού **Προεπισκόπηση εκτύπωσης φωτογραφιών**.
9. Πατήστε το κουμπί **έναρξης** για να εκτυπώσετε τις φωτογραφίες.

ΣΗΜΕΙΩΣΗ: Μπορείτε να πραγματοποιήσετε απευθείας εκτύπωση εικόνων από την κάρτα μνήμης ή από το κλειδί USB, αλλά μόνο εάν είναι αποθηκευμένες σε μορφή JPG ή σε κάποιες μορφές TIFF. Εάν θέλετε να εκτυπώσετε φωτογραφίες που είναι αποθηκευμένες σε διαφορετική μορφή αρχείου στην κάρτα μνήμης ή στο κλειδί USB, θα πρέπει να τις μεταφέρετε στον υπολογιστή σας πριν να τις εκτυπώσετε.







Αποθήκευση φωτογραφιών στον υπολογιστή

1. Τοποθετήστε την κάρτα μνήμης ή το κλειδί USB. Ο εκτυπωτής μεταβαίνει αυτόματα στη λειτουργία **Φωτογραφία**.
 2. Πατήστε το κουμπί του επάνω ή του κάτω **βέλους** για να μεταβείτε στην επιλογή **Αποθήκευση φωτογραφιών στον υπολογιστή** και, στη συνέχεια, πατήστε το κουμπί **επιλογής** .
 3. Πατήστε το κουμπί του επάνω ή του κάτω **βέλους** για να επιλέξετε έναν προορισμό αρχείων και στη συνέχεια, πατήστε το κουμπί **επιλογής** .
 4. Πατήστε το κουμπί **έναρξης** .
- Πραγματοποιείται εκκίνηση της **Διαχείρισης καρτών μνήμης** στον υπολογιστή σας.
5. Ακολουθήστε τις οδηγίες στο παράθυρο διαλόγου **Διαχείριση καρτών μνήμης** για να μεταφέρετε τις φωτογραφίες στον υπολογιστή σας.









Προβολή παρουσίασης

Μπορείτε να προβάλετε όλες τις φωτογραφίες που είναι αποθηκευμένες στην κάρτα μνήμης ή στο κλειδί USB μέσω μιας παρουσίασης.

1. Τοποθετήστε κάρτα μνήμης ή κλειδί USB. Ο εκτυπωτής μεταβαίνει αυτόματα στη λειτουργία **Φωτογραφία**.
2. Πατήστε το κουμπί **επιλογής** για να αποκτήσετε πρόσβαση στο μενού **Λειτουργία φωτογραφικής κάρτας**.

3. Πατήστε το πάνω ή το κάτω **βέλος**   για να μεταβείτε στην επιλογή Προβολή παρουσίασης και, στη συνέχεια, πατήστε το κουμπί **επιλογής** .
4. Πατήστε το πάνω ή το κάτω **βέλος**   για να επιλέξετε την ταχύτητα της παρουσίασης και, στη συνέχεια, πατήστε το κουμπί **επιλογής** .

Εκτύπωση όλων των φωτογραφιών





1. Τοποθετήστε την κάρτα μνήμης ή το κλειδί USB. Ο εκτυπωτής μεταβαίνει αυτόματα στη λειτουργία **Φωτογραφία**.
2. Πατήστε το κουμπί **επιλογής**  για να αποκτήσετε πρόσβαση στο μενού **Κάρτα φωτογραφιών**.
3. Πατήστε το κουμπί του επάνω ή του κάτω **βέλους**   για να μεταβείτε στην επιλογή Εκτύπωση όλων των φωτογραφιών και, στη συνέχεια, πατήστε το κουμπί **επιλογής** .
4. Πατήστε το κουμπί του επάνω ή του κάτω **βέλους**   για να επιλέξετε τον αριθμό των φωτογραφιών που θα εκτυπωθούν σε κάθε σελίδα και, στη συνέχεια, πατήστε το κουμπί **επιλογής** .
5. Από το μενού **Προεπισκόπηση εκτύπωσης**, πατήστε το κουμπί **μενού**  για να προσαρμόσετε τις ρυθμίσεις εκτύπωσης και να επεξεργαστείτε τις φωτογραφίες σας ή πατήστε το κουμπί **έναρξης**  για να εκτυπώσετε τις φωτογραφίες σας.

 **ΣΗΜΕΙΩΣΗ:** Μπορείτε να πραγματοποιήσετε απευθείας εκτύπωση εικόνων από την κάρτα μνήμης ή από το κλειδί USB, αλλά μόνο εάν είναι αποθηκευμένες σε μορφή JPG ή σε κάποιες μορφές TIFF. Εάν θέλετε να εκτυπώσετε φωτογραφίες που είναι αποθηκευμένες σε διαφορετική μορφή αρχείου στην κάρτα μνήμης ή στο κλειδί USB, θα πρέπει να τις μεταφέρετε στον υπολογιστή σας πριν να τις εκτυπώσετε.

Εκτύπωση επιλογής DPOF



Εάν η ψηφιακή φωτογραφική σας μηχανή υποστηρίζει τη δυνατότητα DPOF, μπορείτε να ορίσετε ποιες φωτογραφίες θα εκτυπωθούν και πόσες από την κάθε μία, ενώ η κάρτα μνήμης βρίσκεται ακόμη μέσα στη φωτογραφική μηχανή. Ο εκτυπωτής αναγνωρίζει τις ρυθμίσεις αυτές όταν τοποθετείτε την κάρτα μνήμης μέσα στον εκτυπωτή.

 **ΣΗΜΕΙΩΣΗ:** Εάν καθορίσατε μέγεθος χαρτιού στην επιλογή DPOF, βεβαιωθείτε ότι το μέγεθος του χαρτιού που έχετε τοποθετήσει δεν είναι μικρότερο από το μέγεθος που έχετε καθορίσει.

1. Τοποθετήστε κάρτα μνήμης. Ο εκτυπωτής μεταβαίνει αυτόματα στη λειτουργία **Φωτογραφία**.
2. Πατήστε το πάνω ή το κάτω **βέλος**   για να μεταβείτε στην επιλογή Εκτύπωση επιλογών κάμερας και, στη συνέχεια, πατήστε το κουμπί **επιλογής** .
3. Πατήστε το κουμπί **επιλογής**  για να εμφανίσετε την επιλογή DPOF που ορίσατε.
Εμφανίζεται η προεπισκόπηση της εργασίας εκτύπωσης.
4. Πατήστε το κουμπί **έναρξης**  για να εκτυπώσετε τις φωτογραφίες.







Εκτύπωση φωτογραφιών με χρήση φύλλου δοκιμαστικής εκτύπωσης

1. Τοποθετήστε την κάρτα μνήμης ή το κλειδί USB.

Εάν ο εκτυπωτής εντοπίσει φωτογραφίες στην κάρτα μνήμης ή στο κλειδί USB, επισημαίνει αυτόματα τη λειτουργία Φωτογραφία. Διαφορετικά, πατήστε το κουμπί του πάνω ή του κάτω **βέλους**   για να μεταβείτε στη λειτουργία Φωτογραφία και, στη συνέχεια, πατήστε το κουμπί **επιλογής** .

 **ΣΗΜΕΙΩΣΗ:** Μπορείτε να πραγματοποιήσετε απευθείας εκτύπωση εικόνων από την κάρτα μνήμης ή από το κλειδί USB, αλλά μόνο εάν είναι αποθηκευμένες σε μορφή JPG ή σε κάποιες μορφές TIFF. Εάν θέλετε να

εκτυπώσετε φωτογραφίες που είναι αποθηκευμένες σε διαφορετική μορφή αρχείου στην κάρτα μνήμης ή στο κλειδί USB, θα πρέπει να τις μεταφέρετε στον υπολογιστή σας πριν να τις εκτυπώσετε. Για περισσότερες πληροφορίες, δείτε [Αποθήκευση φωτογραφιών στον υπολογιστή](#).

2. Πατήστε το κουμπί του πάνω ή του κάτω **βέλους**   για να μεταβείτε στην επιλογή φύλλο δοκιμαστικής εκτύπωσης φωτογραφιών και, στη συνέχεια, πατήστε το κουμπί **επιλογής** .
3. Πατήστε το κουμπί του πάνω ή του κάτω **βέλους**   για να καθορίσετε ποιες φωτογραφίες στην κάρτα μνήμης ή στο κλειδί USB θα εκτυπωθούν στο φύλλο δοκιμαστικής εκτύπωσης και στη συνέχεια πατήστε το κουμπί **επιλογής** .

Μπορείτε να επιλέξετε ανάμεσα στα εξής	Για
Εκτύπωση φύλλου με όλες τις X φωτογραφίες	Εκτύπωση στο φύλλο δοκιμαστικής εκτύπωσης όλων των φωτογραφιών που είναι αποθηκευμένες στην κάρτα μνήμης ή στο κλειδί USB. "X" είναι ο αριθμός των φωτογραφιών που έχουν ανιχνευθεί στην κάρτα μνήμης ή στο κλειδί USB.
Εκτύπωση των 25 πιο πρόσφατων φωτογραφιών	Εκτύπωση των 25 πιο πρόσφατων φωτογραφιών στο φύλλο δοκιμαστικής εκτύπωσης.
Εκτύπωση φύλλου με χρήση εύρους ημερομηνιών	Εκτύπωση μόνο φωτογραφιών που τραβήχτηκαν εντός συγκεκριμένου εύρους ημερομηνίας. Πατήστε το κουμπί επιλογής  και στη συνέχεια επιλέξτε εύρος ημερομηνιών.

4. Τοποθετήστε απλό χαρτί και, στη συνέχεια, πατήστε το κουμπί **επιλογής** . Για περισσότερες πληροφορίες, δείτε [Τοποθέτηση χαρτιού](#).

Το φύλλο δοκιμαστικής εκτύπωσης εκτυπώνεται.

 **ΣΗΜΕΙΩΣΗ:** Μετά την εκτύπωση ενός φύλλου δοκιμαστικής εκτύπωσης, ο εκτυπωτής επισημαίνει με αυτόματο τρόπο το **Φύλλο δοκιμαστικής εκτύπωσης σάρωσης** με σκοπό την προετοιμασία για το βήμα 6.

5. Ακολουθήστε τις οδηγίες στο φύλλο δοκιμαστικής εκτύπωσης για να επιλέξετε ποιες φωτογραφίες θα εκτυπώσετε και να επιλέξετε τη διάταξη και τον τύπο χαρτιού που θα χρησιμοποιήσετε.

Συμπληρώστε τον κύκλο με το εικονίδιο των κόκκινων ματιών που βρίσκεται κάτω από τη φωτογραφία για να μειώσετε το φαινόμενο κόκκινων ματιών στην εκτύπωση.



 **ΣΗΜΕΙΩΣΗ:** Κατά την πραγματοποίηση επιλογών, βεβαιωθείτε ότι συμπληρώνετε πλήρως τους κύκλους.

6. Τοποθετήστε το φύλλο δοκιμαστικής εκτύπωσης με την πρόσοψη προς τη γυάλινη επιφάνεια του σαρωτή και στη συνέχεια πατήστε το κουμπί **επιλογής** . Για περισσότερες πληροφορίες, δείτε [Τοποθέτηση πρωτοτύπων εγγράφων](#).
7. Τοποθετήστε το φωτογραφικό χαρτί. Για περισσότερες πληροφορίες, δείτε [Τοποθέτηση χαρτιού](#).

 **ΣΗΜΕΙΩΣΗ:** Βεβαιωθείτε ότι το μέγεθος χαρτιού που τοποθετήσατε στον εκτυπωτή ταιριάζει με το μέγεθος χαρτιού που έχετε καθορίσει στο φύλλο δοκιμαστικής εκτύπωσης.







 **ΣΗΜΕΙΩΣΗ:** Το φωτογραφικό/γυαλιστερό χαρτί συνιστάται για εκτύπωση φωτογραφιών.

8. Πατήστε το κουμπί **έναρξης** .

Ο εκτυπωτής σαρώνει το φύλλο δοκιμαστικής εκτύπωσης και εκτυπώνει τις επιλεγμένες φωτογραφίες.

 **ΕΙΔΟΠΟΙΗΣΗ:** Μην αφαιρείτε την κάρτα μνήμης ή απενεργοποιείτε τον εκτυπωτή, μέχρι να εκτυπωθούν οι φωτογραφίες που επιλέξατε στο φύλλο δοκιμαστικής εκτύπωσης φωτογραφιών. Το φύλλο δοκιμαστικής εκτύπωσης καθίσταται άκυρο όταν η κάρτα μνήμης αφαιρείται από τον εκτυπωτή ή κάθε φορά που απενεργοποιείται ο εκτυπωτής.





Τροποποίηση φωτογραφιών πριν από την εκτύπωση

1. Τοποθετήστε κάρτα μνήμης ή κλειδί USB. Ο εκτυπωτής μεταβαίνει αυτόματα στη λειτουργία **Φωτογραφία**.
2. Πατήστε το κουμπί **επιλογής**  για να αποκτήσετε πρόσβαση στο μενού **Κάρτα φωτογραφιών**.
3. Από την επιλογή Αναζήτηση και εκτύπωση φωτογραφιών, πατήστε το κουμπί **επιλογής** .
4. Πατήστε το κουμπί του αριστερού ή του δεξιού **βέλους**   για να μεταβείτε στη φωτογραφία που επιθυμείτε να επεξεργαστείτε και, στη συνέχεια, πατήστε το κουμπί **επιλογής** .
5. Πατήστε το κουμπί **Μενού** .

Ανοίγει το μενού "**Φωτογραφία**".

6. Από την επιλογή Επεξεργασία φωτογραφίας, πατήστε το κουμπί **επιλογής** .





Τα στοιχεία του μενού εμφανίζονται δίπλα στη φωτογραφία που θέλετε να επεξεργαστείτε.

7. Πατήστε το κουμπί του επάνω ή του κάτω **βέλους**   για να μετακινηθείτε στα στοιχεία του μενού.
 8. Πατήστε το κουμπί του αριστερού ή του δεξιού **βέλους**   για να μετακινηθείτε στις επιλογές του κάθε στοιχείου του μενού.
 9. Μετά την τροποποίηση των φωτογραφιών σας, πατήστε το κουμπί **Πίσω** , για να αποθηκεύσετε τις αλλαγές.
-



Εκτύπωση αρχείων του Microsoft Office

1. Ενεργοποιήστε τον υπολογιστή και τον εκτυπωτή σας και βεβαιωθείτε ότι είναι συνδεδεμένοι μεταξύ τους.
2. Τοποθετήστε μια κάρτα μνήμης στην υποδοχή κάρτας ή ένα κλειδί USB στη θύρα PictBridge.



Ο εκτυπωτής μεταβαίνει αυτόματα στη λειτουργία **Εκτύπωση αρχείων**, αν έχουν αποθηκευτεί μόνο αρχεία του Microsoft Office στην κάρτα μνήμης ή το κλειδί USB. Αναγνωρίζονται μόνο αρχεία με επεκτάσεις *.DOC, *.DOCX, *.PDF, *.PPT, *.PPTX, *.RTF, *.XLS, *.XLSX, *.WPD και *.WPS.

 **ΣΗΜΕΙΩΣΗ:** Ο εκτυπωτής μεταβαίνει αυτόματα στη λειτουργία **Φωτογραφία**, αν έχουν αποθηκευτεί μόνο φωτογραφίες στην κάρτα μνήμης ή στο κλειδί USB. Πατήστε το κουμπί **Πίσω**  για έξοδο από το μενού **Φωτογραφία** και πατήστε το κουμπί του επάνω ή του κάτω **βέλους**   για να μεταβείτε στη λειτουργία **Εκτύπωση αρχείων**. Πατήστε το κουμπί **επιλογής**  για να αποκτήσετε πρόσβαση στο μενού **Λειτουργία εκτύπωσης αρχείων**.

3. Πατήστε το κουμπί **έναρξης**  για να αποκτήσετε πρόσβαση στο μενού **Επιλογή εκτύπωσης αρχείων**.

 **ΣΗΜΕΙΩΣΗ:** Πατήστε το κουμπί **επιλογής**  για να αλλάξετε τις ρυθμίσεις **Χειρισμού χαρτιού**, πριν να επιλέξετε ένα αρχείο για εκτύπωση. Μετά την προσαρμογή των ρυθμίσεων, πατήστε το κουμπί **Πίσω** , για να

αποθηκεύσετε τις αλλαγές.

4. Πατήστε το κουμπί του επάνω ή του κάτω **βέλους**   για να μεταβείτε στο αρχείο που θέλετε να εκτυπώσετε.
5. Πατήστε το κουμπί **έναρξης** .

Προδιαγραφές

- [Επισκόπηση](#)
- [Υποστήριξη λειτουργικού συστήματος](#)
- [Προδιαγραφές περιβάλλοντος](#)
- [Προδιαγραφές και απαιτήσεις μνήμης](#)
- [Κατανάλωση και απαιτήσεις ενέργειας](#)
- [Τύποι και μεγέθη μέσων](#)
- [Δυνατότητες λειτουργίας fax](#)
- [Καλώδια](#)
- [Δυνατότητες λειτουργίας εκτύπωσης και σάρωσης](#)

Επισκόπηση

Μνήμη	<ul style="list-style-type: none">• 32 MB SDRAM• 4 MB FLASH• 2 MB Φαξ
Συνδεσιμότητα	High-speed USB 2.0
Δυναμικότητα (μέσος όρος)	5.000 σελίδες ανά μήνα
Διάρκεια ζωής εκτυπωτή	<ul style="list-style-type: none">• Εκτυπωτής: 18.000 σελίδες• Σαρωτής: 18.000 σαρώσεις• Αυτόματος Τροφοδότης Εγγράφων (ADF): 12.000 σαρώσεις

Προδιαγραφές περιβάλλοντος

Θερμοκρασία/Σχετική υγρασία

Κατάσταση	Θερμοκρασία	Σχετική υγρασία (χωρίς συμπύκνωση)
Λειτουργία	61° έως 90° F	8 έως 80%
Αποθήκευση	34° έως 140° F	5 έως 80%
Μεταφορά	-40° έως 140° F	5 έως 100%

Κατανάλωση και απαιτήσεις ενέργειας

Ονομαστική είσοδος εναλλασσόμενου ρεύματος	90–255 V
Ονομαστική συχνότητα	47 Hz έως 63 Hz
Ελάχιστη είσοδος εναλλασσόμενου ρεύματος	90 VAC
Μέγιστη είσοδος εναλλασσόμενου ρεύματος	255 VAC
Μέγιστο ρεύμα εισόδου	1,0 A
Μέση κατανάλωση ενέργειας	
Κατάσταση αναμονής	< 10 W

Δυνατότητες λειτουργίας fax

Όταν πραγματοποιείτε σάρωση για αποστολή με fax, το έγγραφό σας θα σαρωθεί στα 200 dpi (κουκκίδες ανά ίντσα). Μπορείτε να πραγματοποιήσετε αποστολή ασπρόμαυρων εγγράφων με fax.

Για να λειτουργεί σωστά η αποστολή fax, ο εκτυπωτής πρέπει να έχει πρόσβαση σε υπολογιστή συνδεδεμένο σε ενεργή, αναλογική τηλεφωνική γραμμή.

ΣΗΜΕΙΩΣΗ: Εάν πραγματοποιείτε αποστολή fax μέσω τηλεφωνικής γραμμής που συνδέεται σε DSL modem, εγκαταστήστε ένα φίλτρο DSL για να αποφύγετε την παρεμβολή στο αναλογικό σήμα fax modem.

ΣΗΜΕΙΩΣΗ: Τα ISDN και τα καλωδιακά modem δεν είναι fax modem και δεν υποστηρίζεται η χρήση τους για την αποστολή fax.

Δυνατότητες λειτουργίας εκτύπωσης και σάρωσης

Ο εκτυπωτής μπορεί να σαρώσει από 72 έως 19.200 dpi. Αν και ο εκτυπωτής έχει αυτή τη δυνατότητα, η Dell™ συνιστά τη χρήση προεπιλεγμένων αναλύσεων.

Ανάλυση εκτύπωσης και σάρωσης	Ανάλυση σάρωσης	Ανάλυση εκτύπωσης	
		Φωτογραφικό/γυαλιστερό χαρτί	Όλα τα άλλα μέσα
Πρόχειρη	150 x 150 dpi	600 x 600 dpi	300 x 600 dpi
Κανονική	300 x 300 dpi	1200 x 1200 dpi	600 x 600 dpi
Φωτογραφία	600 x 600 dpi	4800 x 1200 dpi	1200 x 1200 dpi

Υποστήριξη λειτουργικού συστήματος

Ο εκτυπωτής υποστηρίζει:

- Windows Vista™
- Microsoft® Windows® XP Professional x64
- Microsoft Windows XP
- Microsoft Windows 2000

Προδιαγραφές και απαιτήσεις μνήμης

Το λειτουργικό σας σύστημα θα πρέπει να πληροί τις ελάχιστες απαιτήσεις συστήματος.

Λειτουργικό σύστημα	Ταχύτητα επεξεργαστή (MHz)	RAM (MB)	Μονάδα σκληρού δίσκου
Windows Vista	Επεξεργαστής 800 MHz Pentium®/Celeron®	512	20 GB (15 GB ελεύθερος χώρος)
Microsoft Windows XP Professional x64	AMD Athlon 64, AMD Opteron, Intel Xeon με υποστήριξη Intel EM64T, Intel Pentium 4 με υποστήριξη Intel EM64T	256	1.5 GB
Microsoft Windows XP	Pentium II 300	128	500 MB

Τύποι και μεγέθη μέσων

Τύπος μέσου:	Υποστηριζόμενα μεγέθη:	Τοποθετήστε μέχρι και:
Απλό χαρτί	<ul style="list-style-type: none">• Letter: 8.5 x 11 ίντσες (216 x 279 χιλ.)• A4: 8.27 x 11,69 ίντσες (210 x 297 χιλ.)• Legal: 8.5 x 14 ίντσες (216 x 355,6 χιλ.)• Executive: 7.25 x 10,5 ίντσες (184,15 x 266,7 χιλ.)• Statement: 8.5 x 5,5 ίντσες (215,9 x 139,7 χιλ.)	150 φύλλα
Banner	<ul style="list-style-type: none">• A4 Banner• Letter Banner	20 φύλλα
Φακέλους	<ul style="list-style-type: none">• 9 φάκελοι: 3 7/8 x 8 7/8 ίντσες• 10 φάκελοι: 4 1/8 x 9 1/2 ίντσες• 6 Φάκελοι 3/4: 3 1/4 x 6 1/2 ίντσες• 7 Φάκελοι 3/4: 3 7/8 x 7 1/2 ίντσες• Φάκελοι A2 Baronial: 111 x 146 χιλ.• Φάκελοι B5: 176 x 250 χιλ.• Φάκελοι C5: 162 x 229 χιλ.• Φάκελοι C6: 114 x 162 χιλ.• Φάκελοι DL: 110 x 220 χιλ.• Φάκελοι Chokei 3: 120 x 235 χιλ.• Φάκελοι Chokei 4: 90 x 205 χιλ.• Φάκελοι Chokei 40: 90 x 225 χιλ.• Φάκελοι Kakugata 3: 216 x 277 χιλ.• Φάκελοι Kakugata 4: 197 x 267 χιλ.• Φάκελοι Kakugata 5: 190 x 240 χιλ.• Φάκελοι Kakugata 6: 162 x 229 χιλ.	10 φακέλους
Ευχετήριες κάρτες, κάρτες ευρετηρίου, κάρτες ταχυδρομείου ή κάρτες φωτογραφιών	<ul style="list-style-type: none">• Κάρτα φωτογραφιών/ ταχυδρομείου: 4 x 6 ίντσες• Κάρτα Hagaki (100 x 148 χιλ.)• Κάρτα ευρετηρίου: 3 x 5 ίντσες• 3.5 x 5 ίντσες	25 κάρτες
Φωτογραφικό/γυαλιστερό ή ματ χαρτί	<ul style="list-style-type: none">• 8.5 x 11 ίντσες (216 x 279 χιλ.)• 4 x 6 ίντσες (101,6 x 152,4 χιλ.)	50 φύλλα
Σιδερότυπα	8.5 x 11 ίντσες (216 x 279 χιλ.)	10 χιλ. δεσμίδα
Διαφάνειες	8.5 x 11 ίντσες (216 x 279 χιλ.)	50 διαφάνειες
Χαρτί προσαρμοσμένου μεγέθους	Το χαρτί πρέπει να ταιριάζει στις παρακάτω διαστάσεις:	150 φύλλα

- Πλάτος: 3.0 – 8,5 ίντσες (76 – 216 χιλ.)
- Μήκος: 5.0 – 17,0 ίντσες (127 – 432 χιλ.)

Καλώδια

Ο εκτυπωτής χρησιμοποιεί καλώδιο ενιαίου σειριακού διαύλου (USB) (πωλείται ξεχωριστά).



Αντιγραφή



- [Αντιγραφή εγγράφων](#)
- [Συρραφή αντιγράφων](#)
- [Αντιγραφή φωτογραφιών](#)
- [Αντιγραφή εγγράφου διπλής όψης](#)
- [Δημιουργία αντιγράφου διπλής όψης](#)
- [Αλλαγή ρυθμίσεων αντιγραφής](#)

Αντιγραφή εγγράφων



Με χρήση του πίνακα ελέγχου

1. Ενεργοποιήστε τον εκτυπωτή.
2. Τοποθετήστε το χαρτί. Για περισσότερες πληροφορίες, δείτε [Τοποθέτηση χαρτιού](#).
3. Τοποθετήστε το πρωτότυπο έγγραφο.



4. Πατήστε το κουμπί **Μενού**  για να αλλάξετε τις ρυθμίσεις αντιγραφής.
5. Πατήστε το κουμπί **Έναρξης** .

Το αντίγραφο δημιουργείται σύμφωνα με την τρέχουσα επιλογή αντιγραφής ("Εγχρωμο αντίγραφο" ή "Ασπρόμαυρο αντίγραφο").

 **ΣΗΜΕΙΩΣΗ:** Αν πατήσετε το κουμπί **Έναρξης**  χωρίς να ορίσετε επιλογή αντιγραφής, το αντίγραφο εκτυπώνεται έγχρωμο από προεπιλογή.

Χρήση του υπολογιστή

1. Ενεργοποιήστε τον υπολογιστή και τον εκτυπωτή σας και βεβαιωθείτε ότι είναι συνδεδεμένοι μεταξύ τους.
2. Τοποθετήστε το χαρτί. Για περισσότερες πληροφορίες, δείτε [Τοποθέτηση χαρτιού](#).
3. Τοποθετήστε το πρωτότυπο έγγραφο. Για περισσότερες πληροφορίες, δείτε [Τοποθέτηση πρωτοτύπων εγγράφων](#).
4. Στα Windows Vista™:
 - a. Επιλέξτε  **Προγράμματα**.

- b. Επιλέξτε **Εκτυπωτές Dell**.
- c. Επιλέξτε **Dell 968 AIO Printer**.

Στα Windows® XP ή στα Windows 2000:

Επιλέξτε **Έναρξη® Προγράμματα** ή **Όλα τα προγράμματα® Εκτυπωτές Dell® Dell 968 AIO Printer**.

5. Επιλέξτε **Κέντρο Όλα σε Ένα της Dell**.

Ανοίγει το **Κέντρο Όλα σε Ένα της Dell**.





6. Επιλέξτε τον αριθμό αντιγράφων (1-99) και, στη συνέχεια, καθορίστε τη ρύθμιση χρωμάτων από το αναπτυσσόμενο μενού **Αντιγραφή**.
7. Επιλέξτε **Προβολή περισσότερων ρυθμίσεων αντιγραφής** για να προσαρμόσετε το αντίγραφο.
8. Όταν ολοκληρώσετε την προσαρμογή των ρυθμίσεων, επιλέξτε **Άμεση αντιγραφή**.

Συρραφή αντιγράφων







Χρήση του πίνακα ελέγχου

1. Ενεργοποιήστε τον εκτυπωτή.
2. Τοποθετήστε το χαρτί. Για περισσότερες πληροφορίες, δείτε [Τοποθέτηση χαρτιού](#).
3. Τοποθετήστε το πρωτότυπο έγγραφο.



4. Από το κύριο μενού, πατήστε το πάνω κουμπί **βέλους**  για να μετακινηθείτε στην επιλογή **Αντιγραφή** και, στη συνέχεια, πατήστε το κουμπί **επιλογής**.
5. Πατήστε το πάνω ή κάτω κουμπί **βέλους**   για να μεταβείτε στην επιλογή **Αντίγραφα** και, στη συνέχεια, πατήστε το αριστερό ή δεξί κουμπί **βέλους**   για να καθορίσετε τον αριθμό των αντιγράφων (1-99).

 **ΣΗΜΕΙΩΣΗ:** Πρέπει να δημιουργήσετε περισσότερα από ένα αντίγραφα πριν σελιδοποιήσετε τα έγγραφα.

6. Πατήστε το πάνω ή κάτω κουμπί **βέλους**   για να μεταβείτε στη **Σελιδοποίηση** και, στη συνέχεια, πατήστε το αριστερό ή το δεξί κουμπί **βέλους**   για να μεταβείτε στην επιλογή **Ενεργοποίηση**.
7. Πατήστε το κουμπί **επιλογής** .
8. Πατήστε το κουμπί **έναρξης** .

Χρήση του υπολογιστή

1. Ενεργοποιήστε τον υπολογιστή και τον εκτυπωτή σας και βεβαιωθείτε ότι είναι συνδεδεμένοι μεταξύ τους.
2. Τοποθετήστε το χαρτί. Για περισσότερες πληροφορίες, δείτε [Τοποθέτηση χαρτιού](#).
3. Τοποθετήστε το πρωτότυπο έγγραφο.



4. Στα *Windows Vista*:
 - a. Επιλέξτε  **Προγράμματα**.
 - b. Επιλέξτε **Εκτυπωτές Dell**.
 - c. Επιλέξτε **Dell 968 AIO Printer**.

Στα *Windows® XP* ή *Windows 2000*:

Επιλέξτε **Έναρξη® Προγράμματα** ή **Όλα τα προγράμματα® Εκτυπωτές Dell® Dell 968 AIO Printer**.

5. Επιλέξτε **Κέντρο Όλα σε Ένα της Dell**.

Ανοίγει το **Κέντρο Όλα σε Ένα της Dell**.
6. Επιλέξτε τον αριθμό των αντιγράφων (1-99) και, στη συνέχεια, καθορίστε τη ρύθμιση χρωμάτων από το αναπτυσσόμενο μενού **Αντιγραφή**.

 **ΣΗΜΕΙΩΣΗ:** Πρέπει να δημιουργήσετε περισσότερα από ένα αντίγραφα πριν σελιδοποιήσετε τα έγγραφα.

7. Επιλέξτε **Προβολή περισσότερων ρυθμίσεων αντιγραφής** για να προσαρμόσετε το αντίγραφο.
8. Κάντε κλικ στο κουμπί **Σύνθετες ρυθμίσεις**.







Ανοίγει το παράθυρο διαλόγου **Σύνθετες ρυθμίσεις αντιγραφής**.
9. Από την καρτέλα **Εκτύπωση**, επιλέξτε το πλαίσιο ελέγχου **Σελιδοποίηση αντιγράφων**.
10. Κάντε κλικ στο κουμπί **OK**.
11. Όταν ολοκληρώσετε την προσαρμογή των ρυθμίσεων, επιλέξτε **Άμεση αντιγραφή**.

Αντιγραφή φωτογραφιών

Χρήση του πίνακα ελέγχου

1. Ενεργοποιήστε τον εκτυπωτή.
2. Τοποθετήστε φωτογραφικό/γυαλιστερό χαρτί με την πλευρά εκτύπωσης στραμμένη προς τα κάτω. Για περισσότερες πληροφορίες, δείτε [Τοποθέτηση χαρτιού](#).
3. Τοποθετήστε την πρωτότυπη φωτογραφία.



4. Πατήστε το πάνω κουμπί **βέλους**  για να μεταβείτε στην **Αντιγραφή** και, στη συνέχεια, πατήστε το κουμπί **επιλογής** .
5. Από το μενού **Λειτουργία αντιγραφής**, πατήστε το πάνω ή κάτω **βέλος**   για να μεταβείτε στον **Τύπο περιεχομένου**.
6. Πατήστε το αριστερό ή δεξί **βέλος**   για να μεταβείτε στην επιλογή **Φωτογραφία**.
7. Πατήστε το κουμπί **έναρξης** .

Χρήση του υπολογιστή

1. Ενεργοποιήστε τον υπολογιστή και τον εκτυπωτή σας και βεβαιωθείτε ότι είναι συνδεδεμένοι μεταξύ τους.
2. Τοποθετήστε φωτογραφικό/γυαλιστερό χαρτί με την πλευρά εκτύπωσης στραμμένη προς τα πάνω. Για περισσότερες πληροφορίες, δείτε [Τοποθέτηση χαρτιού](#).
3. Τοποθετήστε την πρωτότυπη φωτογραφία στη γυάλινη επιφάνεια του σαρωτή. Για περισσότερες πληροφορίες, δείτε [Τοποθέτηση πρωτοτύπων εγγράφων](#).
4. *Στα Windows Vista:*
 - a. Επιλέξτε  **Προγράμματα**.
 - b. Επιλέξτε **Εκτυπωτές Dell**.
 - c. Επιλέξτε **Dell 968 AIO Printer**.

Στα Windows XP και στα Windows 2000:

Επιλέξτε **Έναρξη® Προγράμματα** ή **Όλα τα προγράμματα® Εκτυπωτές Dell® Dell 968 AIO Printer**.



5. Επιλέξτε **Κέντρο Όλα σε Ένα της Dell**.
Ανοίγει το **Κέντρο Όλα σε Ένα της Dell**.
6. Επιλέξτε **Άμεση προεπισκόπηση**.
7. Προσαρμόστε τις διάστικτες γραμμές ώστε να πλαισιώνουν το τμήμα της εικόνας που θέλετε να εκτυπώσετε.
8. Επιλέξτε τον αριθμό αντιγράφων (1-99) και, στη συνέχεια, ορίστε τις ρυθμίσεις χρωμάτων από το αναπτυσσόμενο μενού **Αντιγραφή**.
9. Επιλέξτε **Προβολή περισσότερων ρυθμίσεων αντιγραφής** για να προσαρμόσετε το αντίγραφο.



10. Όταν ολοκληρώσετε την προσαρμογή των ρυθμίσεων, επιλέξτε **Άμεση αντιγραφή**.



Αντιγραφή εγγράφου διπλής όψης

1. Τοποθετήστε το πρωτότυπο έγγραφο στον ADF.



2. Από το κύριο μενού, πατήστε το πάνω **βέλος**  για να μετακινηθείτε στην επιλογή **Αντίγραφή** και, στη συνέχεια, πατήστε το κουμπί **επιλογής** .

3. Από το μενού **Λειτουργία αντιγραφής**, πατήστε το πάνω ή κάτω **βέλος**   για να μεταβείτε στα **Αντίγραφα διπλής όψης**.

4. Πατήστε το αριστερό ή το δεξί **βέλος**   για να μεταβείτε στο **Πρωτότυπο διπλής όψης**, **Αντίγραφο μονής όψης** (εάν δεν έχετε προαιρετική μονάδα εκτύπωσης διπλής όψης) ή στο **Πρωτότυπο διπλής όψης**, **Αντίγραφο διπλής όψης** (εάν έχετε την προαιρετική μονάδα εκτύπωσης διπλής όψης) και, στη συνέχεια, πατήστε το κουμπί **επιλογής** .

5. Πατήστε το κουμπί **έναρξης** .

Όταν το πρωτότυπο έγγραφο εξέρχεται από τον αυτόματο τροφοδότη εγγράφων, ακολουθήστε τις οδηγίες που εμφανίζονται στην LCD.

Δημιουργία αντιγράφου διπλής όψης



Αγοράστε και εγκαταστήστε μια προαιρετική μονάδα εκτύπωσης διπλής όψης για αυτόματη δημιουργία αντιγράφων διπλής όψης στο έγγραφό σας. Με μια προαιρετική μονάδα εκτύπωσης διπλής όψης, δεν χρειάζεται να επαναπροσανατολίσετε χειροκίνητα τα φύλλα. Συλλέγει το χαρτί και επιτρέπει στον εκτυπωτή να εκτυπώσει στην πλευρά που είναι ακόμα κενή.



 **ΣΗΜΕΙΩΣΗ:** Χρησιμοποιήστε απλό χαρτί μεγέθους letter ή A4 για τη δημιουργία αντιγράφων διπλής όψης. *Μην δημιουργείτε αντίγραφα διπλής όψης σε φακέλους, ευχετήριες κάρτες ή σε φωτογραφικό χαρτί.*

1. Τοποθετήστε το πρωτότυπο έγγραφο στον ADF.



2. Από το κύριο μενού, πατήστε το πάνω κουμπί **βέλους**  για να μετακινηθείτε στην επιλογή **Αντίγραφή** και, στη συνέχεια, πατήστε το κουμπί **επιλογής** .

3. Από το μενού **Λειτουργία αντιγραφής**, πατήστε το πάνω ή κάτω **βέλος**   για να μεταβείτε στα **Αντίγραφα διπλής όψης**.

4. Πατήστε το αριστερό ή το δεξί κουμπί **βέλους** < > για να μεταβείτε στην επιλογή 1-->2 (Πρωτότυπο μονής όψης, Αντίγραφο διπλής όψης) (εάν αντιγράφετε ένα έγγραφο μονής όψης) ή 2-->2 (Πρωτότυπο διπλής όψης, Αντίγραφο διπλής όψης) (εάν αντιγράφετε έγγραφο διπλής όψης) και, στη συνέχεια, πατήστε το κουμπί **επιλογής** .
5. Πατήστε το κουμπί **έναρξης** .

Αλλαγή ρυθμίσεων αντιγραφής

Χρήση του πίνακα ελέγχου

Εάν χρησιμοποιείτε τον εκτυπωτή ως ανεξάρτητο αντιγραφικό, μπορείτε να αλλάξετε τις ρυθμίσεις αντιγραφής από το μενού **Λειτουργία αντιγραφής** στον πίνακα ελέγχου. Για περισσότερες πληροφορίες σχετικά με τις ρυθμίσεις, δείτε [Αντιγραφή](#).

Χρήση του υπολογιστή

1. Στα *Windows Vista*:

- Επιλέξτε  **Προγράμματα**.
- Επιλέξτε **Εκτυπωτές Dell**.
- Επιλέξτε **Dell 968 AIO Printer**.

Στα *Windows XP* και στα *Windows 2000*:

Επιλέξτε **Έναρξη® Προγράμματα** ή **Όλα τα προγράμματα® Εκτυπωτές Dell® Dell 968 AIO Printer**.

2. Επιλέξτε **Κέντρο Όλα σε Ένα της Dell**.

Ανοίγει το **Κέντρο Όλα σε Ένα της Dell**.

3. Επιλέξτε τον αριθμό αντιγράφων (1–99) και τις ρυθμίσεις χρωμάτων από το αναπτυσσόμενο μενού **Αντιγραφή**.

4. Επιλέξτε **Προβολή περισσότερων ρυθμίσεων αντιγραφής** για:

- Επιλογή ποιότητας εκτύπωσης.
- Επιλογή του μεγέθους του χαρτιού.
- Επιλογή του μεγέθους του πρωτότυπου εγγράφου.
- Αύξηση ή μείωση της φωτεινότητας του εγγράφου.
- Μεγέθυνση ή σμίκρυνση του εγγράφου.

5. Κάντε κλικ στο κουμπί **Σύνθετες ρυθμίσεις** για να αλλάξετε επιλογές όπως το μέγεθος και η ποιότητα χαρτιού.

6. Για να πραγματοποιήσετε αλλαγές, κάντε κλικ στις παρακάτω καρτέλες:

Επιλογή καρτέλας:	Ενέργεια
Εκτύπωση	<ul style="list-style-type: none">Επιλογή του μεγέθους και του τύπου χαρτιού.Επιλογή ρυθμίσεων εκτύπωσης χωρίς περίγραμμα.Επιλογή της ποιότητας εκτύπωσης.Σελιδοποίηση αντιγράφων.Εκτύπωση πρώτα της τελευταίας σελίδας.
Σάρωση	<ul style="list-style-type: none">Επιλογή του βάθους χρώματος και της ανάλυσης σάρωσης.

	<ul style="list-style-type: none"> • Αυτόματη περικοπή της εικόνας σάρωσης. • Προσαρμογή της ευαισθησίας του εργαλείου αυτόματης περικοπής. • Καθορισμό του μεγέθους της περιοχής για σάρωση.
Βελτίωση ποιότητας εικόνας	<ul style="list-style-type: none"> • Ίσιωμα εικόνων μετά τη σάρωση (deskew). • Αύξηση ευκρίνειας θαμπών εικόνων. • Ρύθμιση της φωτεινότητας της εικόνας. • Προσαρμογή της καμπύλης διόρθωσης χρωμάτων (γάμμα) της εικόνας.
Μοτίβα εικόνας	<ul style="list-style-type: none"> • Εξομάλυνση μετατροπής εικόνας από αποχρώσεις του γκρι σε ασπρόμαυρο μοτίβο εικόνας. • Αφαίρεση μοτίβων εικόνας από περιοδικά ή εφημερίδες (descreen). • Μείωση θορύβου φόντου σε έγχρωμο έγγραφο.

7. Κάντε κλικ στο κουμπί **OK**.

8. Όταν ολοκληρώσετε την προσαρμογή των ρυθμίσεων, επιλέξτε **Άμεση αντιγραφή**.

Παράρτημα

- [Πολιτική τεχνικής υποστήριξης της Dell](#)
- [Επικοινωνία με την Dell](#)
- [Πολιτική εγγυήσεων και επιστροφών](#)

Πολιτική τεχνικής υποστήριξης της Dell

Η τεχνική υποστήριξη με τη βοήθεια τεχνικών προϋποθέτει τη συνεργασία και συμμετοχή του πελάτη στη διαδικασία αντιμετώπισης προβλημάτων και εξασφαλίζει την επαναφορά του λειτουργικού συστήματος, του λογισμικού εφαρμογών και των προγραμμάτων οδήγησης υλικού στις αρχικές παραμέτρους όπως είχαν προκαθοριστεί από τη Dell κατά την αποστολή, καθώς και την επαλήθευση της σωστής λειτουργίας του εκτυπωτή και κάθε υλικού που έχει εγκατασταθεί από τη Dell. Εκτός από την παροχή τεχνικής υποστήριξης από τεχνικούς, υπάρχει και δυνατότητα παροχής online τεχνικής υποστήριξης από την αντίστοιχη υπηρεσία της Dell. Επίσης, ενδέχεται να διατίθενται προς πώληση πρόσθετες επιλογές τεχνικής υποστήριξης.

Η Dell παρέχει περιορισμένη τεχνική υποστήριξη για τον εκτυπωτή, καθώς και για το λογισμικό και τα περιφερειακά που ενδέχεται να έχει εγκαταστήσει. Η υποστήριξη για λογισμικό και περιφερειακά τρίτων, όπως εκείνων που αγοράστηκαν ή/και εγκαταστάθηκαν μέσω του Software & Peripherals (DellWare), του ReadyWare και του Custom Factory Integration (CFI/DellPlus), παρέχεται από τον αρχικό κατασκευαστή.

Επικοινωνία με την Dell

Μπορείτε να αποκτήσετε πρόσβαση στην υπηρεσία υποστήριξης της Dell στη διεύθυνση support.dell.com. Επιλέξτε την περιοχή σας στη σελίδα WELCOME TO DELL SUPPORT και συμπληρώστε τις απαιτούμενες λεπτομέρειες για να αποκτήσετε πρόσβαση στα βοηθητικά εργαλεία και πληροφορίες.

Μπορείτε να επικοινωνήσετε ηλεκτρονικά με την Dell στις παρακάτω διευθύνσεις:

- Web

www.dell.com/

www.dell.com/ap/ (μόνο για τις χώρες της Ασίας/Ειρηνικού)

www.dell.com/jp/ (μόνο για την Ιαπωνία)

www.euro.dell.com (μόνο για την Ευρώπη)

www.dell.com/la/ (μόνο για τις χώρες της Λατινικής Αμερικής και της Καραϊβικής)

www.dell.ca (μόνο για τον Καναδά)

- Ανώνυμο FTP

ftp.dell.com

Συνδεθείτε ως χρήστης: ανώνυμος και χρησιμοποιήστε τη διεύθυνση του email σας ως κωδικό πρόσβασης.

- Ηλεκτρονική υπηρεσία υποστήριξης

mobile_support@us.dell.com

support@us.dell.com

la-techsupport@dell.com (μόνο για τις χώρες της Λατινικής Αμερικής και της Καραϊβικής)

apsupport@dell.com (μόνο για τις χώρες της Ασίας/Ειρηνικού)

support.jp.dell.com (μόνο για την Ιαπωνία)

support.euro.dell.com (μόνο για την Ευρώπη)

- Ηλεκτρονική υπηρεσία ενημέρωσης

apmarketing@dell.com (μόνο για τις χώρες Ασίας/Ειρηνικού)

sales_canada@dell.com (μόνο για τον Καναδά)

Πολιτική εγγυήσεων και επιστροφών

Η Dell Inc. (καλούμενη ως "Dell") κατασκευάζει τα προϊόντα υλικού από μέρη και εξαρτήματα που είναι καινούργια ή εφάμιλλα καινούργιων σύμφωνα με τις πρακτικές που καθορίζονται από τα πρότυπα του κλάδου. Για πληροφορίες σχετικά με την εγγύηση που παρέχει η Dell για τον συγκεκριμένο εκτυπωτή, ανατρέξτε στο *Εγχειρίδιο χρήστη*.

Σάρωση

- [Σάρωση εγγράφων ή φωτογραφιών μίας σελίδας](#)
- [Σάρωση πολλών φωτογραφιών σε ένα αρχείο](#)
- [Σάρωση εγγράφων πολλών σελίδων](#)
- [Σάρωση μέσω δικτύου](#)
- [Ορισμός του ονόματος του υπολογιστή και του PIN](#)
- [Επεξεργασία σαρωμένου κειμένου με χρήση Οπτικής Αναγνώρισης Χαρακτήρων \(OCR\)](#)
- [Επεξεργασία σαρωμένων εικόνων](#)
- [Αποθήκευση εικόνας στον υπολογιστή σας](#)
- [Αποστολή σαρωμένης εικόνας ή εγγράφου μέσω ηλεκτρονικού ταχυδρομείου](#)
- [Αλλαγή μεγέθους εικόνων ή εγγράφων](#)
- [Καθαρισμός σαρωμένων αντιγράφων από στοιχεία εφημερίδων](#)
- [Μετατροπή της συλλογής φωτογραφιών σας σε ηλεκτρονική μορφή](#)
- [Αλλαγή ρυθμίσεων σάρωσης](#)

Σάρωση εγγράφων ή φωτογραφιών μίας σελίδας

1. Ενεργοποιήστε τον υπολογιστή και τον εκτυπωτή σας και βεβαιωθείτε ότι είναι συνδεδεμένοι μεταξύ τους.
2. Τοποθετήστε το πρωτότυπο έγγραφο. Για περισσότερες πληροφορίες, δείτε [Τοποθέτηση πρωτοτύπων εγγράφων](#).

 **ΣΗΜΕΙΩΣΗ:** Μην τοποθετείτε ταχυδρομικές κάρτες, κάρτες φωτογραφιών, φωτογραφικό χαρτί ή μικρές εικόνες στον Αυτόματο τροφοδότη εγγράφων (ADF). Τοποθετήστε αυτά τα αντικείμενα πάνω στη γυάλινη επιφάνεια του σαρωτή.

3. Στα *Windows Vista™*:
 - a. Επιλέξτε  **Προγράμματα**.
 - b. Επιλέξτε **Εκτυπωτές Dell**.
 - c. Επιλέξτε **Dell 968 AIO Printer**.

Στα *Windows® XP* ή στα *Windows 2000*:

Επιλέξτε **Έναρξη® Προγράμματα** ή **Όλα τα προγράμματα® Εκτυπωτές Dell® Dell 968 AIO Printer**.

4. Επιλέξτε **Κέντρο Όλα σε Ένα της Dell**.

Ανοίγει το **Κέντρο Όλα σε Ένα της Dell**.
5. Από το αναπτυσσόμενο μενού **Αποστολή σαρωμένης εικόνας σε:**, επιλέξτε το πρόγραμμα που θέλετε να χρησιμοποιήσετε.

 **ΣΗΜΕΙΩΣΗ:** Εάν το πρόγραμμα που θέλετε να χρησιμοποιήσετε δεν αναγράφεται στη λίστα, ενεργοποιήστε την επιλογή **Εκτενέστερη αναζήτηση** από το αναπτυσσόμενο μενού. Στην επόμενη οθόνη, επιλέξτε **Προσθήκη** για να εντοπίσετε και να προσθέσετε το πρόγραμμα στη λίστα.

6. Επιλέξτε **Προβολή περισσότερων ρυθμίσεων σάρωσης** για προσαρμογή της σάρωσης.
 7. Όταν ολοκληρώσετε την προσαρμογή των ρυθμίσεων, επιλέξτε **Άμεση σάρωση**.
-

Σάρωση πολλών φωτογραφιών σε ένα αρχείο

 **ΣΗΜΕΙΩΣΗ:** Ορισμένα προγράμματα δεν υποστηρίζουν σάρωση πολλών σελίδων.

1. Ενεργοποιήστε τον υπολογιστή και τον εκτυπωτή σας και βεβαιωθείτε ότι είναι συνδεδεμένοι μεταξύ τους.
2. Τοποθετήστε το πρωτότυπο έγγραφο στη γυάλινη επιφάνεια του σαρωτή. Για περισσότερες πληροφορίες, δείτε [Τοποθέτηση πρωτοτύπων εγγράφων](#).

3. Στα *Windows Vista*:

- a. Επιλέξτε  **Προγράμματα**.
- b. Επιλέξτε **Εκτυπωτές Dell**.
- c. Επιλέξτε **Dell 968 AIO Printer**.

Στα *Windows XP* και στα *Windows 2000*:

Επιλέξτε **Έναρξη® Προγράμματα** ή **Όλα τα προγράμματα® Εκτυπωτές Dell® Dell 968 AIO Printer**.

4. Επιλέξτε **Κέντρο Όλα σε Ένα της Dell**.

Ανοίγει το **Κέντρο Όλα σε Ένα της Dell**.

5. Από το αναπτυσσόμενο μενού **Αποστολή σαρωμένης εικόνας σε:**, επιλέξτε το πρόγραμμα που θέλετε να χρησιμοποιήσετε.

 **ΣΗΜΕΙΩΣΗ:** Εάν το πρόγραμμα που θέλετε να χρησιμοποιήσετε δεν αναγράφεται στη λίστα, ενεργοποιήστε την επιλογή **Εκτενέστερη αναζήτηση** από το αναπτυσσόμενο μενού. Στην επόμενη οθόνη, επιλέξτε **Προσθήκη** για να εντοπίσετε και να προσθέσετε το πρόγραμμα στη λίστα.

6. Επιλέξτε **Προβολή περισσότερων ρυθμίσεων σάρωσης** για προσαρμογή της σάρωσης.

7. Κάντε κλικ στο κουμπί **Σύνθετες ρυθμίσεις**.

Ανοίγει το παράθυρο διαλόγου **Σύνθετες ρυθμίσεις σάρωσης**.

8. Στην καρτέλα **Σάρωση**, κάντε κλικ στο πλαίσιο ελέγχου **Σάρωση πολλών στοιχείων πριν από την έξοδο**.

9. Κάντε κλικ στο κουμπί **OK**.

10. Όταν ολοκληρώσετε την προσαρμογή των ρυθμίσεων, επιλέξτε **Άμεση σάρωση**.

Μετά τη σάρωση της πρώτης σελίδας, εμφανίζεται το παράθυρο διαλόγου **Θέλετε να σαρώσετε άλλη σελίδα;**

11. Τοποθετήστε το επόμενο φύλλο στη γυάλινη επιφάνεια του σαρωτή και επιλέξτε **Ναι**. Επαναλάβετε μέχρι να ολοκληρώσετε τη σάρωση όλων των σελίδων.

12. Όταν ολοκληρωθεί η σάρωση, επιλέξτε **Όχι**.

Όταν ο εκτυπωτής ολοκληρώσει τη σάρωση της τελευταίας σελίδας ή εικόνας, δημιουργείται ένα αρχείο το οποίο περιέχει όλες τις σαρωμένες σελίδες ή εικόνες στην επιλεγμένη εφαρμογή.

Σάρωση εγγράφων πολλών σελίδων

 **ΣΗΜΕΙΩΣΗ:** Ορισμένα προγράμματα δεν υποστηρίζουν σάρωση πολλών σελίδων.

1. Ενεργοποιήστε τον υπολογιστή και τον εκτυπωτή σας και βεβαιωθείτε ότι είναι συνδεδεμένοι μεταξύ τους.

2. Τοποθετήστε ένα πρωτότυπο έγγραφο στον Αυτόματο Τροφοδότη Εγγράφων (ADF).



3. Στα Windows Vista:

- a. Επιλέξτε  **Προγράμματα**.
- b. Επιλέξτε **Εκτυπωτές Dell**.
- c. Επιλέξτε **Dell 968 AIO Printer**.

Στα Windows XP και στα Windows 2000:

Επιλέξτε **Έναρξη® Προγράμματα** ή **Όλα τα προγράμματα® Εκτυπωτές Dell® Dell 968 AIO Printer**.

4. Επιλέξτε **Κέντρο Όλα σε Ένα της Dell**.

Ανοίγει το **Κέντρο Όλα σε Ένα της Dell**.

5. Από το αναπτυσσόμενο μενού **Αποστολή σαρωμένης εικόνας σε:**, επιλέξτε το πρόγραμμα που θέλετε να χρησιμοποιήσετε.

 **ΣΗΜΕΙΩΣΗ:** Εάν το πρόγραμμα που θέλετε να χρησιμοποιήσετε δεν αναγράφεται στη λίστα, ενεργοποιήστε την επιλογή **Εκτενέστερη αναζήτηση** από το αναπτυσσόμενο μενού. Στην επόμενη οθόνη, επιλέξτε **Προσθήκη** για να εντοπίσετε και να προσθέσετε το πρόγραμμα στη λίστα.

6. Επιλέξτε **Προβολή περισσότερων ρυθμίσεων σάρωσης** για προσαρμογή της σάρωσης.
7. Όταν ολοκληρώσετε την προσαρμογή των ρυθμίσεων, επιλέξτε **Άμεση σάρωση**.

Ο εκτυπωτής σαρώνει όλες τις σελίδες που έχουν τοποθετηθεί στον ADF. Όταν ολοκληρωθεί η σάρωση όλων των σελίδων στον ADF, δημιουργείται ένα αρχείο το οποίο περιέχει όλες τις σαρωμένες σελίδες στην επιλεγμένη εφαρμογή.

Σάρωση μέσω δικτύου

1. Ενεργοποιήστε τον υπολογιστή και τον εκτυπωτή σας και βεβαιωθείτε ότι είναι συνδεδεμένοι μεταξύ τους.
2. Βεβαιωθείτε ότι ο υπολογιστής και ο εκτυπωτής σας είναι συνδεδεμένοι στο δίκτυο.

 **ΣΗΜΕΙΩΣΗ:** Οι εκτυπωτές Dell™ μπορούν να συνδεθούν σε δίκτυο μόνο με τη χρήση προσαρμογέα δικτύου Dell (διατίθεται ξεχωριστά).

3. Τοποθετήστε το πρωτότυπο έγγραφο.

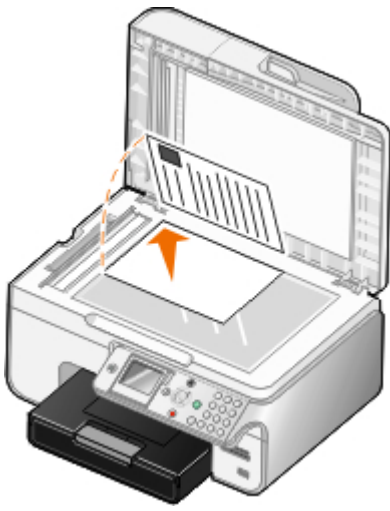



4. Από το κύριο μενού, πατήστε το πάνω ή κάτω κουμπί **βέλους**  για να μεταβείτε στην επιλογή **Σάρωση** και, στη συνέχεια, πατήστε το κουμπί **επιλογής** .

Ο εκτυπωτής ανιχνεύει αυτόματα εάν είναι συνδεδεμένος σε δίκτυο. Εάν είναι συνδεδεμένος σε δίκτυο, εμφανίζεται η οθόνη **Επιλογή κεντρικού υπολογιστή**. Εάν δεν είναι συνδεδεμένος σε δίκτυο, εμφανίζεται το μενού **Λειτουργία σάρωσης**.

5. Από την οθόνη **Επιλογή κεντρικού υπολογιστή**, επιλέξτε τον υπολογιστή προς τον οποίο θέλετε να στείλετε το έγγραφο και, στη συνέχεια, πατήστε το κουμπί **επιλογής** .

 **ΣΗΜΕΙΩΣΗ:** Πρέπει να έχετε εγκαταστήσει το λογισμικό του εκτυπωτή στον υπολογιστή. Χρησιμοποιήστε το *CD Drivers and Utilities* για να εγκαταστήσετε το λογισμικό του εκτυπωτή.

6. Πληκτρολογήστε το τετραψήφιο PIN που έχει οριστεί για τον κεντρικό υπολογιστή και πατήστε το κουμπί **επιλογής** .

 **ΣΗΜΕΙΩΣΗ:** Μπορείτε να εμφανίσετε ή να αλλάξετε το PIN ή το όνομα του υπολογιστή στον οποίο θέλετε να στείλετε τη σάρωση. Για περισσότερες πληροφορίες, δείτε [Ορισμός του ονόματος του υπολογιστή και του PIN](#). Το PIN δεν απαιτείται από προεπιλογή, ζητείται μόνο εάν έχει οριστεί.

Ο εκτυπωτής λαμβάνει μια λίστα εφαρμογών από τον υπολογιστή.

7. Από την επιλογή **Σάρωση σε**, πατήστε το αριστερό ή το δεξιό κουμπί **βέλους**  για να επιλέξετε μια εφαρμογή στην οποία θα στείλετε τη σάρωση.

8. Κάντε τις απαραίτητες αλλαγές στις ρυθμίσεις σάρωσης και στη συνέχεια πατήστε το κουμπί **Έναρξη** .

Η σάρωση ανοίγει στον υπολογιστή που επιλέξατε.

Ορισμός του ονόματος του υπολογιστή και του PIN

Ορίστε ένα όνομα για τον υπολογιστή σας για να μπορείτε να τον εντοπίσετε στην οθόνη **Επιλογή κεντρικού υπολογιστή** όταν πραγματοποιείτε σάρωση σε δίκτυο. Εάν θέλετε να αποτρέψετε την αποστολή, από άλλους χρήστες, ενός σαρωμένου εγγράφου στον υπολογιστή σας, ορίστε έναν Προσωπικό αριθμό αναγνώρισης (PIN) για σάρωση σε δίκτυο.

1. *Στα Windows Vista:*

- Επιλέξτε  **Πίνακας ελέγχου**.
- Επιλέξτε **Υλικό και Ήχος**.
- Επιλέξτε **Εκτυπωτές**.

Στα Windows XP, επιλέξτε Έναρξη  **Ρυθμίσεις**  **Πίνακας Ελέγχου**  **Εκτυπωτές και άλλο υλικό**  **Εκτυπωτές και**

φαξ.

Στα *Windows 2000*, επιλέξτε **Έναρξη® Ρυθμίσεις® Εκτυπωτές**.

2. Κάντε δεξί κλικ στο εικονίδιο του εκτυπωτή και, στη συνέχεια, επιλέξτε **Προτιμήσεις εκτύπωσης**.

Εμφανίζεται το παράθυρο διαλόγου **Προτιμήσεις εκτύπωσης**.

3. Από την καρτέλα **Συντήρηση**, κάντε κλικ στην επιλογή **Υποστήριξη δικτύου**.

Ανοίγει το παράθυρο διαλόγου **Επιλογές δικτύου Dell**.

4. Από το παράθυρο διαλόγου **Επιλογές δικτύου Dell**, κάντε κλικ στην επιλογή **Αλλαγή του ονόματος του υπολογιστή σας και του PIN για σάρωση δικτύου**.

5. Ακολουθήστε τις οδηγίες που εμφανίζονται στην οθόνη.

6. Αφού καθορίσετε ένα όνομα υπολογιστή ή ένα PIN, κάντε κλικ στο **OK**.

Επεξεργασία σαρωμένου κειμένου με χρήση Οπτικής Αναγνώρισης Χαρακτήρων (OCR)

Το λογισμικό OCR μετατρέπει μια σαρωμένη εικόνα σε επεξεργάσιμο κείμενο με τη βοήθεια ενός προγράμματος επεξεργασίας κειμένου. Μαζί με τον εκτυπωτή, παρέχεται και ένα αντίγραφο λογισμικού οπτικής αναγνώρισης χαρακτήρων, το οποίο θα πρέπει να έχετε εγκαταστήσει παράλληλα με το λογισμικό του εκτυπωτή.

 **ΣΗΜΕΙΩΣΗ:** Το λογισμικό OCR δεν περιλαμβάνεται στο λογισμικό που έχετε λάβει, εάν πραγματοποιήσατε λήψη των προγραμμάτων οδήγησης και του λογισμικού του εκτυπωτή από την τοποθεσία web της Dell.

 **ΣΗΜΕΙΩΣΗ:** Για πελάτες που μιλούν Ιαπωνικά ή Απλοποιημένα Κινέζικα, βεβαιωθείτε ότι έχετε εγκατεστημένο λογισμικό οπτικής αναγνώρισης χαρακτήρων στον υπολογιστή σας.

1. Ενεργοποιήστε τον υπολογιστή και τον εκτυπωτή σας και βεβαιωθείτε ότι είναι συνδεδεμένοι μεταξύ τους.
2. Τοποθετήστε το πρωτότυπο έγγραφο.

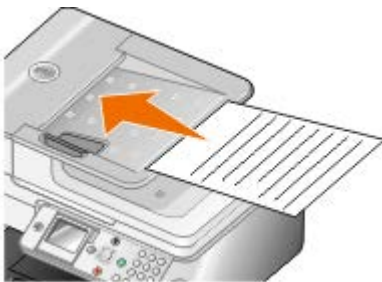

3. Στα *Windows Vista*:

- a. Επιλέξτε  **Προγράμματα**.
- b. Επιλέξτε **Εκτυπωτές Dell**.
- c. Επιλέξτε **Dell 968 AIO Printer**.

Στα *Windows XP* και στα *Windows 2000*:

Επιλέξτε **Έναρξη® Προγράμματα** ή **Όλα τα προγράμματα® Εκτυπωτές Dell® Dell 968 AIO Printer**.

4. Επιλέξτε **Κέντρο Όλα σε Ένα της Dell**.

Ανοίγει το **Κέντρο Όλα σε Ένα της Dell**.

5. Από το αναπτυσσόμενο μενού **Αποστολή σαρωμένης εικόνας σε:**, επιλέξτε το πρόγραμμα επεξεργασίας κειμένου

που θέλετε να χρησιμοποιήσετε.



ΣΗΜΕΙΩΣΗ: Εάν το πρόγραμμα που θέλετε να χρησιμοποιήσετε δεν αναγράφεται στη λίστα, ενεργοποιήστε την επιλογή **Εκτενέστερη αναζήτηση** από το αναπτυσσόμενο μενού. Στην επόμενη οθόνη, επιλέξτε **Προσθήκη** για να εντοπίσετε και να προσθέσετε το πρόγραμμα στη λίστα.

6. Επιλέξτε **Προβολή περισσότερων ρυθμίσεων σάρωσης** για προσαρμογή της σάρωσης.

7. Κάντε κλικ στο κουμπί **Σύνθετες ρυθμίσεις**.

Ανοίγει το παράθυρο διαλόγου **Σύνθετες ρυθμίσεις σάρωσης**.

8. Στην καρτέλα **Σάρωση**, βεβαιωθείτε ότι το πλαίσιο ελέγχου **Μετατροπή αντικειμένου σάρωσης σε κείμενο (OCR)** είναι επιλεγμένο.

9. Κάντε κλικ στο κουμπί **ΟΚ**.

10. Όταν ολοκληρώσετε την προσαρμογή των ρυθμίσεων, επιλέξτε **Άμεση σάρωση**.

Το σαρωμένο κείμενο εμφανίζεται στο πρόγραμμα που έχετε επιλέξει.

Επεξεργασία σαρωμένων εικόνων

1. Ενεργοποιήστε τον υπολογιστή και τον εκτυπωτή σας και βεβαιωθείτε ότι είναι συνδεδεμένοι μεταξύ τους.

2. Τοποθετήστε το πρωτότυπο έγγραφο. Για περισσότερες πληροφορίες, δείτε [Τοποθέτηση πρωτοτύπων εγγράφων](#).

3. Στα *Windows Vista*:

a. Επιλέξτε  **Προγράμματα**.

b. Επιλέξτε **Εκτυπωτές Dell**.

c. Επιλέξτε **Dell 968 AIO Printer**.

Στα *Windows XP* και στα *Windows 2000*:

Επιλέξτε **Έναρξη® Προγράμματα** ή **Όλα τα προγράμματα® Εκτυπωτές Dell® Dell 968 AIO Printer**.

4. Επιλέξτε **Κέντρο Όλα σε Ένα της Dell**.

Ανοίγει το **Κέντρο Όλα σε Ένα της Dell**.

5. Από το αναπτυσσόμενο μενού **Αποστολή σαρωμένης εικόνας σε:**, επιλέξτε το πρόγραμμα που θέλετε να χρησιμοποιήσετε.



ΣΗΜΕΙΩΣΗ: Εάν το πρόγραμμα που θέλετε να χρησιμοποιήσετε δεν αναγράφεται στη λίστα, ενεργοποιήστε την επιλογή **Εκτενέστερη αναζήτηση** από το αναπτυσσόμενο μενού. Στην επόμενη οθόνη, επιλέξτε **Προσθήκη** για να εντοπίσετε και να προσθέσετε το πρόγραμμα στη λίστα.

6. Επιλέξτε **Προβολή περισσότερων ρυθμίσεων σάρωσης** για προσαρμογή της σάρωσης.

7. Όταν ολοκληρώσετε την προσαρμογή των ρυθμίσεων, επιλέξτε **Άμεση σάρωση**.

Η εικόνα ανοίγει με το πρόγραμμα που έχετε επιλέξει, όταν ολοκληρωθεί η επεξεργασία της.

8. Επεξεργαστείτε την εικόνα χρησιμοποιώντας τα εργαλεία που διαθέτει το πρόγραμμα. Είναι δυνατόν να κάνετε τα εξής:

- Να αφαιρέσετε το φαινόμενο των κόκκινων ματιών
- Να περικόψετε την εικόνα

- Να προσθέσετε κείμενο στην εικόνα
- Να προσαρμόσετε τη φωτεινότητα και την αντίθεση της εικόνας

Για περισσότερες πληροφορίες, δείτε την τεκμηρίωση που συνοδεύει το πρόγραμμα γραφικών.

Αποθήκευση εικόνας στον υπολογιστή σας

1. Ενεργοποιήστε τον υπολογιστή και τον εκτυπωτή σας και βεβαιωθείτε ότι είναι συνδεδεμένοι μεταξύ τους.
 2. Τοποθετήστε το πρωτότυπο έγγραφο. Για περισσότερες πληροφορίες, δείτε [Τοποθέτηση πρωτοτύπων εγγράφων](#).
 3. Στα *Windows Vista*:
 - a. Επιλέξτε  **Προγράμματα**.
 - b. Επιλέξτε **Εκτυπωτές Dell**.
 - c. Επιλέξτε **Dell 968 AIO Printer**.
 4. Στα *Windows XP* και στα *Windows 2000*:

Επιλέξτε **Έναρξη® Προγράμματα** ή **Όλα τα προγράμματα® Εκτυπωτές Dell® Dell 968 AIO Printer**.
 5. Επιλέξτε **Κέντρο Όλα σε Ένα της Dell**.

Ανοίγει το **Κέντρο Όλα σε Ένα της Dell**.
 6. Από την ενότητα **Εργαλεία παραγωγικότητας**, επιλέξτε **Αποθήκευση μιας εικόνας στον υπολογιστή μου**.
 6. Ακολουθήστε τις οδηγίες που εμφανίζονται στην οθόνη για να αποθηκεύσετε μια εικόνα στον υπολογιστή σας.
-

Αποστολή σαρωμένης εικόνας ή εγγράφου μέσω ηλεκτρονικού ταχυδρομείου

 **ΣΗΜΕΙΩΣΗ:** Εάν ο εκτυπωτής σας είναι συνδεδεμένος σε δίκτυο μέσω ασύρματης σύνδεσης ή σύνδεσης Ethernet, θα πρέπει να ξεκινήσετε τη σάρωση από τον πίνακα ελέγχου του εκτυπωτή. Για περισσότερες πληροφορίες, δείτε [Από εκτυπωτή συνδεδεμένο σε δίκτυο](#).

1. Ενεργοποιήστε τον υπολογιστή και τον εκτυπωτή σας και βεβαιωθείτε ότι είναι συνδεδεμένοι μεταξύ τους.
2. Τοποθετήστε το πρωτότυπο έγγραφο. Για περισσότερες πληροφορίες, δείτε [Τοποθέτηση πρωτοτύπων εγγράφων](#).
3. Στα *Windows Vista*:
 - a. Επιλέξτε  **Προγράμματα**.
 - b. Επιλέξτε **Εκτυπωτές Dell**.
 - c. Επιλέξτε **Dell 968 AIO Printer**.
4. Στα *Windows XP* και στα *Windows 2000*:

Επιλέξτε **Έναρξη® Προγράμματα** ή **Όλα τα προγράμματα® Εκτυπωτές Dell® Dell 968 AIO Printer**.
5. Επιλέξτε **Κέντρο Όλα σε Ένα της Dell**.

Ανοίγει το **Κέντρο Όλα σε Ένα της Dell**.





5. Από την ενότητα **Εργαλεία παραγωγικότητας**, επιλέξτε **Αποστολή εικόνας ή εγγράφου μέσω ηλεκτρονικού ταχυδρομείου**.
6. Ακολουθήστε τις οδηγίες στην οθόνη για να προετοιμάσετε το έγγραφο για αποστολή μέσω ηλεκτρονικού ταχυδρομείου.
7. Κάντε κλικ στο κουμπί **Επόμενο**.
8. Ανοίξτε το πρόγραμμα αποστολής μέσω ηλεκτρονικού ταχυδρομείου, γράψτε ένα σημείωμα που να συνοδεύει το συνημμένο έγγραφο και, στη συνέχεια, στείλτε το.

 **ΣΗΜΕΙΩΣΗ:** Ανατρέξτε στη Βοήθεια του προγράμματός σας ηλεκτρονικού ταχυδρομείου για περισσότερες πληροφορίες σχετικά με την επισύναψη εγγράφων σε μηνύματα ηλεκτρονικού ταχυδρομείου.

Από εκτυπωτή συνδεδεμένο σε δίκτυο

1. Ενεργοποιήστε τον υπολογιστή και τον εκτυπωτή σας και βεβαιωθείτε ότι είναι συνδεδεμένοι μεταξύ τους.
2. Βεβαιωθείτε ότι ο υπολογιστής και ο εκτυπωτής σας είναι συνδεδεμένοι στο δίκτυο.

 **ΣΗΜΕΙΩΣΗ:** Οι εκτυπωτές Dell μπορούν να συνδεθούν σε δίκτυο μόνο με τη χρήση προσαρμογέα δικτύου Dell (διατίθεται ξεχωριστά).



3. Τοποθετήστε το πρωτότυπο έγγραφο. Για περισσότερες πληροφορίες, δείτε [Τοποθέτηση πρωτοτύπων εγγράφων](#).
4. Από τον πίνακα ελέγχου του εκτυπωτή, πατήστε το πάνω ή το κάτω κουμπί **βέλους**   για να μεταβείτε στην επιλογή **Σάρωση** και, στη συνέχεια, πατήστε το κουμπί **επιλογής** .
5. Από την οθόνη **Επιλογή κεντρικού υπολογιστή**, επιλέξτε τον υπολογιστή προς τον οποίο θέλετε να στείλετε το έγγραφο και, στη συνέχεια, πατήστε το κουμπί **επιλογής** .

 **ΣΗΜΕΙΩΣΗ:** Πρέπει να έχετε εγκαταστήσει το λογισμικό του εκτυπωτή στον υπολογιστή. Χρησιμοποιήστε το CD *Drivers and Utilities* για να εγκαταστήσετε το λογισμικό του εκτυπωτή.

6. Εάν είναι απαραίτητο, πληκτρολογήστε το τετραψήφιο PIN που έχει οριστεί για τον κεντρικό υπολογιστή και πατήστε το κουμπί **επιλογής** .

 **ΣΗΜΕΙΩΣΗ:** Μπορείτε να εμφανίσετε ή να αλλάξετε το PIN ή το όνομα του υπολογιστή στον οποίο θέλετε να στείλετε τη σάρωση. Για περισσότερες πληροφορίες, δείτε [Ορισμός του ονόματος του υπολογιστή και του PIN](#). Το PIN δεν απαιτείται από προεπιλογή, ζητείται μόνο εάν έχει οριστεί.

Ο εκτυπωτής λαμβάνει μια λίστα εφαρμογών από τον υπολογιστή.

7. Από την περιοχή **Σάρωση σε**, πατήστε το αριστερό ή το δεξιό κουμπί **βέλους**   για να μετακινηθείτε στην επιλογή **Email**.
8. Κάντε τις απαραίτητες αλλαγές στις ρυθμίσεις σάρωσης και στη συνέχεια πατήστε το κουμπί **Έναρξη** .

Ο εκτυπωτής επισυνάπτει τη σάρωσή σας σε ένα νέο μήνυμα ηλεκτρονικού ταχυδρομείου στην προεπιλεγμένη εφαρμογή ηλεκτρονικού ταχυδρομείου. Γράψτε ένα σημείωμα για να συνοδεύσετε το έγγραφο που επισυνάφθηκε και, στη συνέχεια, πραγματοποιήστε αποστολή.

Αλλαγή μεγέθους εικόνων ή εγγράφων

1. Ενεργοποιήστε τον υπολογιστή και τον εκτυπωτή σας και βεβαιωθείτε ότι είναι συνδεδεμένοι μεταξύ τους.
2. Τοποθετήστε το πρωτότυπο έγγραφο. Για περισσότερες πληροφορίες, δείτε [Τοποθέτηση πρωτοτύπων εγγράφων](#).
3. *Στα Windows Vista:*

a. Επιλέξτε  **Προγράμματα**.

b. Επιλέξτε **Εκτυπωτές Dell**.

c. Επιλέξτε **Dell 968 AIO Printer**.

Στα Windows XP και στα Windows 2000:

Επιλέξτε **Έναρξη® Προγράμματα** ή **Όλα τα προγράμματα® Εκτυπωτές Dell® Dell 968 AIO Printer**.

4. Επιλέξτε **Κέντρο Όλα σε Ένα της Dell**.

Ανοίγει το **Κέντρο Όλα σε Ένα της Dell**.

5. Επιλέξτε **Άμεση προεπισκόπηση**.

 **ΣΗΜΕΙΩΣΗ:** Εάν το μέγεθος του στοιχείου προς σάρωση (εμφανίζεται στην πάνω δεξιά γωνία του παραθύρου προεπισκόπησης) είναι κόκκινο, δεν διαθέτετε τους πόρους συστήματος που απαιτούνται για να πραγματοποιήσετε τη σάρωση με την ανάλυση ή το μέγεθος που έχετε επιλέξει. Για να διορθώσετε το συγκεκριμένο πρόβλημα, μειώστε την ανάλυση ή το μέγεθος της περιοχής σάρωσης.

6. Από την ενότητα **Εργαλεία παραγωγικότητας**, επιλέξτε **Μεγέθυνση ή σμίκρυνση μιας εικόνας**.

7. Ακολουθήστε τις οδηγίες που εμφανίζονται στην οθόνη για να επιλέξετε το μέγεθος της νέας εικόνας.

8. Όταν ολοκληρώσετε την προσαρμογή της εικόνας, επιλέξτε **Άμεση σάρωση**.

Καθαρισμός σαρωμένων αντιγράφων από στοιχεία εφημερίδων

1. Ενεργοποιήστε τον υπολογιστή και τον εκτυπωτή σας και βεβαιωθείτε ότι είναι συνδεδεμένοι μεταξύ τους.

2. Τοποθετήστε το άρθρο ή το απόκομμα της εφημερίδας με την πρόσοψη προς τη γυάλινη επιφάνεια του σαρωτή.



3. *Στα Windows Vista:*

a. Επιλέξτε  **Προγράμματα**.

b. Επιλέξτε **Εκτυπωτές Dell**.

c. Επιλέξτε **Dell 968 AIO Printer**.

Στα Windows XP και στα Windows 2000:

Επιλέξτε **Έναρξη® Προγράμματα** ή **Όλα τα προγράμματα® Εκτυπωτές Dell® Dell 968 AIO Printer**.

4. Επιλέξτε **Κέντρο Όλα σε Ένα της Dell**.

Ανοίγει το **Κέντρο Όλα σε Ένα της Dell**.

5. Κάντε κλικ στην επιλογή **Προβολή περισσότερων ρυθμίσεων σάρωσης** ή **Προβολή περισσότερων ρυθμίσεων αντιγραφής**.
 6. Επιλέξτε **Σύνθετες ρυθμίσεις**.
Ανοίγει το παράθυρο διαλόγου **Σύνθετες ρυθμίσεις σάρωσης**.
 7. Από την καρτέλα **Μοτίβα εικόνας**, επιλέξτε **Αφαίρεση μοτίβων εικόνας από περιοδικό/εφημερίδα (descreen)**.
 8. Επιλέξτε **Βέλτιστη ποιότητα** ή **Μέγιστη ταχύτητα**.
 9. Στο αναπτυσσόμενο μενού **Αντικείμενο σάρωσης**, επιλέξτε τον τύπο του αντικειμένου που σαρώσατε ή αντιγράψατε.
 10. Κάντε κλικ στο κουμπί **OK** για να αποθηκεύσετε τις ρυθμίσεις.
 11. Σαρώστε ή αντιγράψτε το αντικείμενο.
-

Μετατροπή της συλλογής φωτογραφιών σας σε ηλεκτρονική μορφή

1. Ενεργοποιήστε τον υπολογιστή και τον εκτυπωτή σας και βεβαιωθείτε ότι είναι συνδεδεμένοι μεταξύ τους.
2. Στα *Windows Vista*:
 - a. Επιλέξτε  **Προγράμματα**.
 - b. Επιλέξτε **Εκτυπωτές Dell**.
 - c. Επιλέξτε **Dell 968 AIO Printer**.

Στα *Windows XP* και στα *Windows 2000*:

Επιλέξτε **Έναρξη® Προγράμματα** ή **Όλα τα προγράμματα® Εκτυπωτές Dell® Dell 968 AIO Printer**.

3. Επιλέξτε **Κέντρο Όλα σε Ένα της Dell**.
Ανοίγει το **Κέντρο Όλα σε Ένα της Dell**.
 4. Από την ενότητα **Εργαλεία παραγωγικότητας**, επιλέξτε **MagiChop - Αποθήκευση πολλών φωτογραφιών**.
 5. Τοποθετήστε τις φωτογραφίες στη γυάλινη επιφάνεια του σαρωτή, αφήνοντας χώρο μεταξύ τους και από τα άκρα της γυάλινης επιφάνειας.
 6. Επιλέξτε **Προεπισκόπηση της εικόνας (απαιτείται)**.
 7. Επιλέξτε τη θέση αρχείου των εικόνων.
 8. Αν θέλετε οι επιλογές περιστροφής και μετονομασίας να είναι διαθέσιμες μετά τη σάρωση, επιλέξτε **Κατά την αποθήκευση, να παρέχονται οι επιλογές μετονομασίας και περιστροφής**.
 9. Επιλέξτε **Άμεση σάρωση**.
-

Αλλαγή ρυθμίσεων σάρωσης

Χρήση του πίνακα ελέγχου

Μπορείτε να αλλάξετε τις ρυθμίσεις αντιγραφής από το μενού **Σάρωση** που βρίσκεται στον πίνακα ελέγχου. Για περισσότερες πληροφορίες σχετικά με τις ρυθμίσεις, δείτε [Σάρωση](#).

Χρήση του υπολογιστή

1. Στα *Windows Vista*:

- Επιλέξτε  **Προγράμματα**.
- Επιλέξτε **Εκτυπωτές Dell**.
- Επιλέξτε **Dell 968 AIO Printer**.

Στα *Windows XP* και στα *Windows 2000*:

Επιλέξτε **Έναρξη® Προγράμματα** ή **Όλα τα προγράμματα® Εκτυπωτές Dell® Dell 968 AIO Printer**.

2. Επιλέξτε **Κέντρο Όλα σε Ένα της Dell**.

Ανοίγει το **Κέντρο Όλα σε Ένα της Dell**.

3. Από το αναπτυσσόμενο μενού **Αποστολή σαρωμένης εικόνας σε:**, επιλέξτε το πρόγραμμα που θέλετε να χρησιμοποιήσετε.

 **ΣΗΜΕΙΩΣΗ:** Εάν το πρόγραμμα που θέλετε να χρησιμοποιήσετε δεν αναγράφεται στη λίστα, ενεργοποιήστε την επιλογή **Εκτενέστερη αναζήτηση** από το αναπτυσσόμενο μενού. Στην επόμενη οθόνη, επιλέξτε **Προσθήκη** για να εντοπίσετε και να προσθέσετε το πρόγραμμα στη λίστα.

4. Επιλέξτε **Προβολή περισσότερων ρυθμίσεων σάρωσης** για:

- Επιλογή του τύπου του εγγράφου που πρόκειται να σαρώσετε.
- Επιλογή ποιότητας σάρωσης.

5. Κάντε κλικ στο κουμπί **Σύνθετες ρυθμίσεις** για να αλλάξετε επιλογές όπως το μέγεθος και την ποιότητα χαρτιού.

6. Για να πραγματοποιήσετε αλλαγές, κάντε κλικ στις παρακάτω καρτέλες:

Επιλογή καρτέλας:	Ενέργεια
Σάρωση	<ul style="list-style-type: none">Επιλογή ρύθμισης για το βάθος χρώματος.Επιλογή της ανάλυσης σάρωσης.Προσαρμογή της ευαισθησίας του εργαλείου αυτόματης περικοπής.Ορισμό της περιοχής για σάρωση.Χρήση του προγράμματος OCR για μετατροπή των αντικειμένων σάρωσης σε κείμενο.Υπόδειξη πως πραγματοποιείται σάρωση πολλών αντικειμένων.Ενημέρωση της λίστας εφαρμογών για αποστολή αποτελεσμάτων σάρωσης.Ενημέρωση του προεπιλεγμένου προγράμματος οδήγησης φαξ
Βελτίωση ποιότητας εικόνας	<ul style="list-style-type: none">Ίσιωμα εικόνων μετά τη σάρωση (deskew)Αύξηση ευκρίνειας θαμπών εικόνων.Ρύθμιση της φωτεινότητας της εικόνας.Προσαρμογή της καμπύλης διόρθωσης χρωμάτων (γάμμα) της εικόνας.
Μοτίβα εικόνας	<ul style="list-style-type: none">Εξομάλυνση μετατροπής εικόνας από αποχρώσεις του γκρι σε ασπρόμαυρο μοτίβο εικόνας.Αφαίρεση μοτίβων εικόνας από περιοδικά ή εφημερίδες (descreen)Μείωση θορύβου φόντου σε έγχρωμο έγγραφο.

7. Κάντε κλικ στο κουμπί **OK**.

8. Όταν ολοκληρώσετε την προσαρμογή των ρυθμίσεων, επιλέξτε **Άμεση σάρωση**.

Σημείωση άδειας χρήσης

• [BSD License and Warranty statements](#)

• [GNU License](#)

Για πρόσθετες άδειες χρήσης λογισμικού ανοιχτού κώδικα στο CD, ανατρέξτε στο D:\\Drivers\\XPS\\Zopen.pdf.

Στο λογισμικό που παρέχεται με τον εκτυπωτή περιλαμβάνονται τα εξής:

- Λογισμικό που έχει αναπτυχθεί από τη Dell ή/και τρίτους και έχει κατοχυρωθεί ως πνευματική τους ιδιοκτησία
- Τροποποιημένο λογισμικό της Dell για το οποίο χορηγούνται δικαιώματα χρήσης σύμφωνα με τις διατάξεις της Γενικής Δημόσιας Άδειας GNU, έκδοση 2, και της Λιγότερο Γενικής Δημόσιας Άδειας GNU, έκδοση 2.1
- Λογισμικό για το οποίο χορηγούνται δικαιώματα χρήσης σύμφωνα με την άδεια χρήσης BSD και τις δηλώσεις εγγυήσεων
- Λογισμικό που βασίζεται εν μέρει στην εργασία της Ανεξάρτητης Ομάδας JPEG.

Το τροποποιημένο λογισμικό της Dell για το οποίο παραχωρείται άδεια γενικής δημόσιας χρήσης είναι ελεύθερο λογισμικό. Επιτρέπεται η αναδιανομή ή/και τροποποίησή του σύμφωνα με τους όρους των αδειών χρήσης που αναφέρονται παραπάνω. Οι εν λόγω άδειες δεν χορηγούν κανένα δικαίωμα στο λογισμικό που αποτελεί πνευματική ιδιοκτησία της Dell ή τρίτων και παρέχεται με το συγκεκριμένο εκτυπωτή.

Εφόσον το λογισμικό γενικής δημόσιας χρήσης στο οποίο βασίζονται οι τροποποιήσεις της Dell παρέχεται ρητά χωρίς εγγύηση, παρομοίως, η χρήση της έκδοσής του που έχει τροποποιηθεί από τη Dell παρέχεται χωρίς εγγύηση. Για περισσότερες λεπτομέρειες, ανατρέξτε στην αποποίηση εγγυήσεων των συγκεκριμένων αδειών χρήσης.

BSD License and Warranty statements

Copyright (c) 1991 The Regents of the University of California. All rights reserved.

Redistribution and use in source and binary forms, with or without modification, are permitted provided that the following conditions are met:

1. Redistributions of source code must retain the above copyright notice, this list of conditions and the following disclaimer.
2. Redistributions in binary form must reproduce the above copyright notice, this list of conditions and the following disclaimer in the documentation and/or other materials provided with the distribution.
3. The name of the author may not be used to endorse or promote products derived from this software without specific prior written permission.

THIS SOFTWARE IS PROVIDED BY THE AUTHOR ``AS IS'' AND ANY EXPRESS OR IMPLIED WARRANTIES, INCLUDING, BUT NOT LIMITED TO, THE IMPLIED WARRANTIES OF MERCHANTABILITY AND FITNESS FOR A PARTICULAR PURPOSE ARE DISCLAIMED. IN NO EVENT SHALL THE AUTHOR BE LIABLE FOR ANY DIRECT, INDIRECT, INCIDENTAL, SPECIAL, EXEMPLARY, OR CONSEQUENTIAL DAMAGES (INCLUDING, BUT NOT LIMITED TO, PROCUREMENT OF SUBSTITUTE GOODS OR SERVICES; LOSS OF USE, DATA, OR PROFITS; OR BUSINESS INTERRUPTION) HOWEVER CAUSED AND ON ANY THEORY OF LIABILITY, WHETHER IN CONTRACT, STRICT LIABILITY, OR TORT (INCLUDING NEGLIGENCE OR OTHERWISE) ARISING IN ANY WAY OUT OF THE USE OF THIS SOFTWARE, EVEN IF ADVISED OF THE POSSIBILITY OF SUCH DAMAGE.

GNU License

GENERAL PUBLIC LICENSE

Version 2, June 1991

Copyright (C) 1989, 1991 Free Software Foundation, Inc.

59 Temple Place, Suite 330, Boston, MA 02111-1307 USA

Everyone is permitted to copy and distribute verbatim copies of this license document, but changing it is not allowed.

Preamble

The licenses for most software are designed to take away your freedom to share and change it. By contrast, the GNU General Public License is intended to guarantee your freedom to share and change free software--to make sure the software is free for all its users. This General Public License applies to most of the Free Software Foundation's software and to any other program whose authors commit to using it. (Some other Free Software Foundation software is covered by the GNU Library General Public License instead.) You can apply it to your programs, too.

When we speak of free software, we are referring to freedom, not price. Our General Public Licenses are designed to make sure that you have the freedom to distribute copies of free software (and charge for this service if you wish), that you receive source code or can get it if you want it, that you can change the software or use pieces of it in new free programs; and that you know you can do these things.

To protect your rights, we need to make restrictions that forbid anyone to deny you these rights or to ask you to surrender the rights. These restrictions translate to certain responsibilities for you if you distribute copies of the software, or if you modify it.

For example, if you distribute copies of such a program, whether gratis or for a fee, you must give the recipients all the rights that you have. You must make sure that they, too, receive or can get the source code. And you must show them these terms so they know their rights.

We protect your rights with two steps: (1) copyright the software, and (2) offer you this license which gives you legal permission to copy, distribute and/or modify the software.

Also, for each author's protection and ours, we want to make certain that everyone understands that there is no warranty for this free software. If the software is modified by someone else and passed on, we want its recipients to know that what they have is not the original, so that any problems introduced by others will not reflect on the original authors' reputations.

Finally, any free program is threatened constantly by software patents. We wish to avoid the danger that redistributors of a free program will individually obtain patent licenses, in effect making the program proprietary. To prevent this, we have made it clear that any patent must be licensed for everyone's free use or not licensed at all.

The precise terms and conditions for copying, distribution and modification follow.

GNU GENERAL PUBLIC LICENSE

TERMS AND CONDITIONS FOR COPYING, DISTRIBUTION AND MODIFICATION

0. This License applies to any program or other work which contains a notice placed by the copyright holder saying it may be distributed under the terms of this General Public License. The "Program", below, refers to any such program or work, and a "work based on the Program" means either the Program or any derivative work under copyright law: that is to say, a work containing the Program or a portion of it, either verbatim or with modifications and/or translated into another language. (Hereinafter, translation is included without limitation in the term "modification".) Each licensee is addressed as "you". Activities other than copying, distribution and modification are not covered by this License; they are outside its scope. The act of running the Program is not restricted, and the output from the Program is covered only if its contents constitute a work based on the Program (independent of having been made by running the Program). Whether that is true depends on what the Program does.

1. You may copy and distribute verbatim copies of the Program's source code as you receive it, in any medium, provided that you conspicuously and appropriately publish on each copy an appropriate copyright notice and disclaimer of warranty; keep intact all the notices that refer to this License and to the absence of any warranty; and give any other recipients of the Program a copy of this License along with the Program.

You may charge a fee for the physical act of transferring a copy, and you may at your option offer warranty protection in exchange for a fee.

2. You may modify your copy or copies of the Program or any portion of it, thus forming a work based on the Program, and copy and distribute such modifications or work under the terms of Section 1 above, provided that you also meet all of these conditions:

a. You must cause the modified files to carry prominent notices stating that you changed the files and the date of any change.

b. You must cause any work that you distribute or publish, that in whole or in part contains or is derived from the Program or any part thereof, to be licensed as a whole at no charge to all third parties under the terms of this License.

c. If the modified program normally reads commands interactively when run, you must cause it, when started running for such interactive use in the most ordinary way, to print or display an announcement including an appropriate copyright notice and a notice that there is no warranty (or else, saying that you provide a warranty) and that users may redistribute the program under these conditions, and telling the user how to view a copy of this License. (Exception: if the Program itself is interactive but does not normally print such an announcement, your work based on the Program is not required to

print an announcement.)

These requirements apply to the modified work as a whole. If identifiable sections of that work are not derived from the Program, and can be reasonably considered independent and separate works in themselves, then this License, and its terms, do not apply to those sections when you distribute them as separate works. But when you distribute the same sections as part of a whole which is a work based on the Program, the distribution of the whole must be on the terms of this License, whose permissions for other licensees extend to the entire whole, and thus to each and every part regardless of who wrote it.

Thus, it is not the intent of this section to claim rights or contest your rights to work written entirely by you; rather, the intent is to exercise the right to control the distribution of derivative or collective works based on the Program.

In addition, mere aggregation of another work not based on the Program with the Program (or with a work based on the Program) on a volume of a storage or distribution medium does not bring the other work under the scope of this License.

3. You may copy and distribute the Program (or a work based on it, under Section 2) in object code or executable form under the terms of Sections 1 and 2 above provided that you also do one of the following:

- a. Accompany it with the complete corresponding machine-readable source code, which must be distributed under the terms of Sections 1 and 2 above on a medium customarily used for software interchange; or,
- b. Accompany it with a written offer, valid for at least three years, to give any third party, for a charge no more than your cost of physically performing source distribution, a complete machine-readable copy of the corresponding source code, to be distributed under the terms of Sections 1 and 2 above on a medium customarily used for software interchange; or,
- c. Accompany it with the information you received as to the offer to distribute corresponding source code. (This alternative is allowed only for noncommercial distribution and only if you received the program in object code or executable form with such an offer, in accord with Subsection b above.)

The source code for a work means the preferred form of the work for making modifications to it. For an executable work, complete source code means all the source code for all modules it contains, plus any associated interface definition files, plus the scripts used to control compilation and installation of the executable. However, as a special exception, the source code distributed need not include anything that is normally distributed (in either source or binary form) with the major components (compiler, kernel, and so on) of the operating system on which the executable runs, unless that component itself accompanies the executable.

If distribution of executable or object code is made by offering access to copy from a designated place, then offering equivalent access to copy the source code from the same place counts as distribution of the source code, even though third parties are not compelled to copy the source along with the object code.

4. You may not copy, modify, sublicense, or distribute the Program except as expressly provided under this License. Any attempt otherwise to copy, modify, sublicense or distribute the Program is void, and will automatically terminate your rights under this License. However, parties who have received copies, or rights, from you under this License will not have their licenses terminated so long as such parties remain in full compliance.

5. You are not required to accept this License, since you have not signed it. However, nothing else grants you permission to modify or distribute the Program or its derivative works. These actions are prohibited by law if you do not accept this License. Therefore, by modifying or distributing the Program (or any work based on the Program), you indicate your acceptance of this License to do so, and all its terms and conditions for copying, distributing or modifying the Program or works based on it.

6. Each time you redistribute the Program (or any work based on the Program), the recipient automatically receives a license from the original licensor to copy, distribute or modify the Program subject to these terms and conditions. You may not impose any further restrictions on the recipients' exercise of the rights granted herein. You are not responsible for enforcing compliance by third parties to this License.

7. If, as a consequence of a court judgment or allegation of patent infringement or for any other reason (not limited to patent issues), conditions are imposed on you (whether by court order, agreement or otherwise) that contradict the conditions of this License, they do not excuse you from the conditions of this License. If you cannot distribute so as to satisfy simultaneously your obligations under this License and any other pertinent obligations, then as a consequence you may not distribute the Program at all. For example, if a patent license would not permit royalty-free redistribution of the Program by all those who receive copies directly or indirectly through you, then the only way you could satisfy both it and this License would be to refrain entirely from distribution of the Program.

If any portion of this section is held invalid or unenforceable under any particular circumstance, the balance of the section is intended to apply and the section as a whole is intended to apply in other circumstances.

It is not the purpose of this section to induce you to infringe any patents or other property right claims or to contest validity of any such claims; this section has the sole purpose of protecting the integrity of the free software distribution system, which is implemented by public license practices. Many people have made generous contributions to the wide range of software distributed through that system in reliance on consistent application of that system; it is up to the author/donor to decide if he or she is willing to distribute software through any other system and a licensee cannot impose that choice.

This section is intended to make thoroughly clear what is believed to be a consequence of the rest of this License.

8. If the distribution and/or use of the Program is restricted in certain countries either by patents or by copyrighted interfaces, the original copyright holder who places the Program under this License may add an explicit geographical distribution limitation excluding those countries, so that distribution is permitted only in or among countries not thus excluded. In such case, this License incorporates the limitation as if written in the body of this License.

9. The Free Software Foundation may publish revised and/or new versions of the General Public License from time to time. Such new versions will be similar in spirit to the present version, but may differ in detail to address new problems or concerns.

Each version is given a distinguishing version number. If the Program specifies a version number of this License which applies to it and "any later version", you have the option of following the terms and conditions either of that version or of any later version published by the Free Software Foundation. If the Program does not specify a version number of this License, you may choose any version ever published by the Free Software Foundation.

10. If you wish to incorporate parts of the Program into other free programs whose distribution conditions are different, write to the author to ask for permission. For software which is copyrighted by the Free Software Foundation, write to the Free Software Foundation; we sometimes make exceptions for this. Our decision will be guided by the two goals of preserving the free status of all derivatives of our free software and of promoting the sharing and reuse of software generally.

NO WARRANTY

11. BECAUSE THE PROGRAM IS LICENSED FREE OF CHARGE, THERE IS NO WARRANTY FOR THE PROGRAM, TO THE EXTENT PERMITTED BY APPLICABLE LAW. EXCEPT WHEN OTHERWISE STATED IN WRITING THE COPYRIGHT HOLDERS AND/OR OTHER PARTIES PROVIDE THE PROGRAM "AS IS" WITHOUT WARRANTY OF ANY KIND, EITHER EXPRESSED OR IMPLIED, INCLUDING, BUT NOT LIMITED TO, THE IMPLIED WARRANTIES OF MERCHANTABILITY AND FITNESS FOR A PARTICULAR PURPOSE. THE ENTIRE RISK AS TO THE QUALITY AND PERFORMANCE OF THE PROGRAM IS WITH YOU. SHOULD THE PROGRAM PROVE DEFECTIVE, YOU ASSUME THE COST OF ALL NECESSARY SERVICING, REPAIR OR CORRECTION.

12. IN NO EVENT UNLESS REQUIRED BY APPLICABLE LAW OR AGREED TO IN WRITING WILL ANY COPYRIGHT HOLDER, OR ANY OTHER PARTY WHO MAY MODIFY AND/OR REDISTRIBUTE THE PROGRAM AS PERMITTED ABOVE, BE LIABLE TO YOU FOR DAMAGES, INCLUDING ANY GENERAL, SPECIAL, INCIDENTAL OR CONSEQUENTIAL DAMAGES ARISING OUT OF THE USE OR INABILITY TO USE THE PROGRAM (INCLUDING BUT NOT LIMITED TO LOSS OF DATA OR DATA BEING RENDERED INACCURATE OR LOSSES SUSTAINED BY YOU OR THIRD PARTIES OR A FAILURE OF THE PROGRAM TO OPERATE WITH ANY OTHER PROGRAMS), EVEN IF SUCH HOLDER OR OTHER PARTY HAS BEEN ADVISED OF THE POSSIBILITY OF SUCH DAMAGES.

END OF TERMS AND CONDITIONS

How to Apply These Terms to Your New Programs

If you develop a new program, and you want it to be of the greatest possible use to the public, the best way to achieve this is to make it free software which everyone can redistribute and change under these terms.

To do so, attach the following notices to the program. It is safest to attach them to the start of each source file to most effectively convey the exclusion of warranty; and each file should have at least the "copyright" line and a pointer to where the full notice is found.

1 April 1989

Lexmark International, Inc.

This General Public License does not permit incorporating your program into proprietary programs. If your program is a subroutine library, you may consider it more useful to permit linking proprietary applications with the library. If this is what you want to do, use the GNU Library General Public License instead of this License.

GNU LESSER GENERAL PUBLIC LICENSE

Version 2.1, February 1999

Copyright (C) 1991, 1999 Free Software Foundation, Inc.

59 Temple Place, Suite 330, Boston, MA 02111-1307 USA

Everyone is permitted to copy and distribute verbatim copies of this license document, but changing it is not allowed.

[This is the first released version of the Lesser GPL. It also counts as the successor of the GNU Library Public License, version 2, hence the version number 2.1.]

Preamble

The licenses for most software are designed to take away your freedom to share and change it. By contrast, the GNU General Public Licenses are intended to guarantee your freedom to share and change free software--to make sure the software is free for all its users.

This license, the Lesser General Public License, applies to some specially designated software packages--typically

libraries--of the Free Software Foundation and other authors who decide to use it. You can use it too, but we suggest you first think carefully about whether this license or the ordinary General Public License is the better strategy to use in any particular case, based on the explanations below.

When we speak of free software, we are referring to freedom of use, not price. Our General Public Licenses are designed to make sure that you have the freedom to distribute copies of free software (and charge for this service if you wish); that you receive source code or can get it if you want it; that you can change the software and use pieces of it in new free programs; and that you are informed that you can do these things.

To protect your rights, we need to make restrictions that forbid distributors to deny you these rights or to ask you to surrender these rights. These restrictions translate to certain responsibilities for you if you distribute copies of the library or if you modify it.

For example, if you distribute copies of the library, whether gratis or for a fee, you must give the recipients all the rights that we gave you. You must make sure that they, too, receive or can get the source code. If you link other code with the library, you must provide complete object files to the recipients, so that they can relink them with the library after making changes to the library and recompiling it. And you must show them these terms so they know their rights.

We protect your rights with a two-step method: (1) we copyright the library, and (2) we offer you this license, which gives you legal permission to copy, distribute and/or modify the library.

To protect each distributor, we want to make it very clear that there is no warranty for the free library. Also, if the library is modified by someone else and passed on, the recipients should know that what they have is not the original version, so that the original author's reputation will not be affected by problems that might be introduced by others.

Finally, software patents pose a constant threat to the existence of any free program. We wish to make sure that a company cannot effectively restrict the users of a free program by obtaining a restrictive license from a patent holder. Therefore, we insist that any patent license obtained for a version of the library must be consistent with the full freedom of use specified in this license.

Most GNU software, including some libraries, is covered by the ordinary GNU General Public License. This license, the GNU Lesser General Public License, applies to certain designated libraries, and is quite different from the ordinary General Public License. We use this license for certain libraries in order to permit linking those libraries into non-free programs.

When a program is linked with a library, whether statically or using a shared library, the combination of the two is legally speaking a combined work, a derivative of the original library. The ordinary General Public License therefore permits such linking only if the entire combination fits its criteria of freedom. The Lesser General Public License permits more lax criteria for linking other code with the library.

We call this license the "Lesser" General Public License because it does Less to protect the user's freedom than the ordinary General Public License. It also provides other free software developers Less of an advantage over competing non-free programs. These disadvantages are the reason we use the ordinary General Public License for many libraries. However, the Lesser license provides advantages in certain special circumstances.

For example, on rare occasions, there may be a special need to encourage the widest possible use of a certain library, so that it becomes a de-facto standard. To achieve this, non-free programs must be allowed to use the library. A more frequent case is that a free library does the same job as widely used non-free libraries. In this case, there is little to gain by limiting the free library to free software only, so we use the Lesser General Public License.

In other cases, permission to use a particular library in non-free programs enables a greater number of people to use a large body of free software. For example, permission to use the GNU C Library in non-free programs enables many more people to use the whole GNU operating system, as well as its variant, the GNU/Linux operating system.

Although the Lesser General Public License is Less protective of the users' freedom, it does ensure that the user of a program that is linked with the Library has the freedom and the wherewithal to run that program using a modified version of the Library.

The precise terms and conditions for copying, distribution and modification follow. Pay close attention to the difference between a "work based on the library" and a "work that uses the library". The former contains code derived from the library, whereas the latter must be combined with the library in order to run.

GNU LESSER GENERAL PUBLIC LICENSE

TERMS AND CONDITIONS FOR COPYING, DISTRIBUTION AND MODIFICATION

0. This License Agreement applies to any software library or other program which contains a notice placed by the copyright holder or other authorized party saying it may be distributed under the terms of this Lesser General Public License (also called "this License"). Each licensee is addressed as "you".

A "library" means a collection of software functions and/or data prepared so as to be conveniently linked with application programs (which use some of those functions and data) to form executables.

The "Library", below, refers to any such software library or work which has been distributed under these terms. A "work based on the Library" means either the Library or any derivative work under copyright law: that is to say, a work containing the Library or a portion of it, either verbatim or with modifications and/or translated straightforwardly into another language. (Hereinafter, translation is included without limitation in the term "modification".)

"Source code" for a work means the preferred form of the work for making modifications to it. For a library, complete source code means all the source code for all modules it contains, plus any associated interface definition files, plus the scripts used to control compilation and installation of the library.

Activities other than copying, distribution and modification are not covered by this License; they are outside its scope. The act of running a program using the Library is not restricted, and output from such a program is covered only if its contents constitute a work based on the Library (independent of the use of the Library in a tool for writing it). Whether that is true depends on what the Library does and what the program that uses the Library does.

1. You may copy and distribute verbatim copies of the Library's complete source code as you receive it, in any medium, provided that you conspicuously and appropriately publish on each copy an appropriate copyright notice and disclaimer of warranty; keep intact all the notices that refer to this License and to the absence of any warranty; and distribute a copy of this License along with the Library.

You may charge a fee for the physical act of transferring a copy, and you may at your option offer warranty protection in exchange for a fee.

2. You may modify your copy or copies of the Library or any portion of it, thus forming a work based on the Library, and copy and distribute such modifications or work under the terms of Section 1 above, provided that you also meet all of these conditions:

a. The modified work must itself be a software library.

b. You must cause the files modified to carry prominent notices stating that you changed the files and the date of any change.

c. You must cause the whole of the work to be licensed at no charge to all third parties under the terms of this License.

d. If a facility in the modified Library refers to a function or a table of data to be supplied by an application program that uses the facility, other than as an argument passed when the facility is invoked, then you must make a good faith effort to ensure that, in the event an application does not supply such function or table, the facility still operates, and performs whatever part of its purpose remains meaningful.

(For example, a function in a library to compute square roots has a purpose that is entirely well-defined independent of the application. Therefore, Subsection 2d requires that any application-supplied function or table used by this function must be optional: if the application does not supply it, the square root function must still compute square roots.)

These requirements apply to the modified work as a whole. If identifiable sections of that work are not derived from the Library, and can be reasonably considered independent and separate works in themselves, then this License, and its terms, do not apply to those sections when you distribute them as separate works. But when you distribute the same sections as part of a whole which is a work based on the Library, the distribution of the whole must be on the terms of this License, whose permissions for other licensees extend to the entire whole, and thus to each and every part regardless of who wrote it.

Thus, it is not the intent of this section to claim rights or contest your rights to work written entirely by you; rather, the intent is to exercise the right to control the distribution of derivative or collective works based on the Library.

In addition, mere aggregation of another work not based on the Library with the Library (or with a work based on the Library) on a volume of a storage or distribution medium does not bring the other work under the scope of this License.

3. You may opt to apply the terms of the ordinary GNU General Public License instead of this License to a given copy of the Library. To do this, you must alter all the notices that refer to this License, so that they refer to the ordinary GNU General Public License, version 2, instead of to this License. (If a newer version than version 2 of the ordinary GNU General Public License has appeared, then you can specify that version instead if you wish.) Do not make any other change in these notices.

Once this change is made in a given copy, it is irreversible for that copy, so the ordinary GNU General Public License applies to all subsequent copies and derivative works made from that copy.

This option is useful when you wish to copy part of the code of the Library into a program that is not a library.

4. You may copy and distribute the Library (or a portion or derivative of it, under Section 2) in object code or executable form under the terms of Sections 1 and 2 above provided that you accompany it with the complete corresponding machine-readable source code, which must be distributed under the terms of Sections 1 and 2 above on a medium customarily used for software interchange.

If distribution of object code is made by offering access to copy from a designated place, then offering equivalent access to copy the source code from the same place satisfies the requirement to distribute the source code, even though third parties are not compelled to copy the source along with the object code.

5. A program that contains no derivative of any portion of the Library, but is designed to work with the Library by being compiled or linked with it, is called a "work that uses the Library". Such a work, in isolation, is not a derivative work of the Library, and therefore falls outside the scope of this License.

However, linking a "work that uses the Library" with the Library creates an executable that is a derivative of the Library (because it contains portions of the Library), rather than a "work that uses the library". The executable is therefore covered by this License. Section 6 states terms for distribution of such executables.

When a "work that uses the Library" uses material from a header file that is part of the Library, the object code for the work may be a derivative work of the Library even though the source code is not. Whether this is true is especially significant if the work can be linked without the Library, or if the work is itself a library. The threshold for this to be true is not precisely defined by law.

If such an object file uses only numerical parameters, data structure layouts and accessors, and small macros and small inline functions (ten lines or less in length), then the use of the object file is unrestricted, regardless of whether it is legally a derivative work. (Executables containing this object code plus portions of the Library will still fall under Section 6.)

Otherwise, if the work is a derivative of the Library, you may distribute the object code for the work under the terms of Section 6. Any executables containing that work also fall under Section 6, whether or not they are linked directly with the Library itself.

6. As an exception to the Sections above, you may also combine or link a "work that uses the Library" with the Library to produce a work containing portions of the Library, and distribute that work under terms of your choice, provided that the terms permit modification of the work for the customer's own use and reverse engineering for debugging such modifications.

You must give prominent notice with each copy of the work that the Library is used in it and that the Library and its use are covered by this License. You must supply a copy of this License. If the work during execution displays copyright notices, you must include the copyright notice for the Library among them, as well as a reference directing the user to the copy of this License. Also, you must do one of these things:

a. Accompany the work with the complete corresponding machine-readable source code for the Library including whatever changes were used in the work (which must be distributed under Sections 1 and 2 above); and, if the work is an executable linked with the Library, with the complete machine-readable "work that uses the Library", as object code and/or source code, so that the user can modify the Library and then relink to produce a modified executable containing the modified Library. (It is understood that the user who changes the contents of definitions files in the Library will not necessarily be able to recompile the application to use the modified definitions.)

b. Use a suitable shared library mechanism for linking with the Library. A suitable mechanism is one that (1) uses at run time a copy of the library already present on the user's computer system, rather than copying library functions into the executable, and (2) will operate properly with a modified version of the library, if the user installs one, as long as the modified version is interface-compatible with the version that the work was made with.

c. Accompany the work with a written offer, valid for at least three years, to give the same user the materials specified in Subsection 6a, above, for a charge no more than the cost of performing this distribution.

d. If distribution of the work is made by offering access to copy from a designated place, offer equivalent access to copy the above specified materials from the same place.

e. Verify that the user has already received a copy of these materials or that you have already sent this user a copy.

For an executable, the required form of the "work that uses the Library" must include any data and utility programs needed for reproducing the executable from it. However, as a special exception, the materials to be distributed need not include anything that is normally distributed (in either source or binary form) with the major components (compiler, kernel, and so on) of the operating system on which the executable runs, unless that component itself accompanies the executable.

It may happen that this requirement contradicts the license restrictions of other proprietary libraries that do not normally accompany the operating system. Such a contradiction means you cannot use both them and the Library together in an executable that you distribute.

7. You may place library facilities that are a work based on the Library side-by-side in a single library together with other library facilities not covered by this License, and distribute such a combined library, provided that the separate distribution of the work based on the Library and of the other library facilities is otherwise permitted, and provided that you do these two things:

a. Accompany the combined library with a copy of the same work based on the Library, uncombined with any other library facilities. This must be distributed under the terms of the Sections above.

b. Give prominent notice with the combined library of the fact that part of it is a work based on the Library, and explaining where to find the accompanying uncombined form of the same work.

8. You may not copy, modify, sublicense, link with, or distribute the Library except as expressly provided under this License. Any attempt otherwise to copy, modify, sublicense, link with, or distribute the Library is void, and will automatically terminate your rights under this License. However, parties who have received copies, or rights, from you under this License will not have their licenses terminated so long as such parties remain in full compliance.

9. You are not required to accept this License, since you have not signed it. However, nothing else grants you permission to modify or distribute the Library or its derivative works. These actions are prohibited by law if you do not accept this License. Therefore, by modifying or distributing the Library (or any work based on the Library), you indicate your acceptance of this License to do so, and all its terms and conditions for copying, distributing or modifying the Library or works based on it.

10. Each time you redistribute the Library (or any work based on the Library), the recipient automatically receives a license from the original licensor to copy, distribute, link with or modify the Library subject to these terms and conditions. You may not impose any further restrictions on the recipients' exercise of the rights granted herein. You are not responsible for enforcing compliance by third parties with this License.

11. If, as a consequence of a court judgment or allegation of patent infringement or for any other reason (not limited to patent issues), conditions are imposed on you (whether by court order, agreement or otherwise) that contradict the conditions of this License, they do not excuse you from the conditions of this License. If you cannot distribute so as to satisfy simultaneously your obligations under this License and any other pertinent obligations, then as a consequence you may not distribute the Library at all. For example, if a patent license would not permit royalty-free redistribution of the Library by all those who receive copies directly or indirectly through you, then the only way you could satisfy both it and this License would be to refrain entirely from distribution of the Library.

If any portion of this section is held invalid or unenforceable under any particular circumstance, the balance of the section is intended to apply, and the section as a whole is intended to apply in other circumstances.

It is not the purpose of this section to induce you to infringe any patents or other property right claims or to contest validity of any such claims; this section has the sole purpose of protecting the integrity of the free software distribution system which is implemented by public license practices. Many people have made generous contributions to the wide range of software distributed through that system in reliance on consistent application of that system; it is up to the author/donor to decide if he or she is willing to distribute software through any other system and a licensee cannot impose that choice.

This section is intended to make thoroughly clear what is believed to be a consequence of the rest of this License.

12. If the distribution and/or use of the Library is restricted in certain countries either by patents or by copyrighted interfaces, the original copyright holder who places the Library under this License may add an explicit geographical distribution limitation excluding those countries, so that distribution is permitted only in or among countries not thus excluded. In such case, this License incorporates the limitation as if written in the body of this License.

13. The Free Software Foundation may publish revised and/or new versions of the Lesser General Public License from time to time. Such new versions will be similar in spirit to the present version, but may differ in detail to address new problems or concerns. Each version is given a distinguishing version number. If the Library specifies a version number of this License which applies to it and "any later version", you have the option of following the terms and conditions either of that version or of any later version published by the Free Software Foundation. If the Library does not specify a license version number, you may choose any version ever published by the Free Software Foundation.

14. If you wish to incorporate parts of the Library into other free programs whose distribution conditions are incompatible with these, write to the author to ask for permission. For software which is copyrighted by the Free Software Foundation, write to the Free Software Foundation; we sometimes make exceptions for this. Our decision will be guided by the two goals of preserving the free status of all derivatives of our free software and of promoting the sharing and reuse of software generally.

NO WARRANTY

15. BECAUSE THE LIBRARY IS LICENSED FREE OF CHARGE, THERE IS NO WARRANTY FOR THE LIBRARY, TO THE EXTENT PERMITTED BY APPLICABLE LAW. EXCEPT WHEN OTHERWISE STATED IN WRITING THE COPYRIGHT HOLDERS AND/OR OTHER PARTIES PROVIDE THE LIBRARY "AS IS" WITHOUT WARRANTY OF ANY KIND, EITHER EXPRESSED OR IMPLIED, INCLUDING, BUT NOT LIMITED TO, THE IMPLIED WARRANTIES OF MERCHANTABILITY AND FITNESS FOR A PARTICULAR PURPOSE. THE ENTIRE RISK AS TO THE QUALITY AND PERFORMANCE OF THE LIBRARY IS WITH YOU. SHOULD THE LIBRARY PROVE DEFECTIVE, YOU ASSUME THE COST OF ALL NECESSARY SERVICING, REPAIR OR CORRECTION.

16. IN NO EVENT UNLESS REQUIRED BY APPLICABLE LAW OR AGREED TO IN WRITING WILL ANY COPYRIGHT HOLDER, OR ANY OTHER PARTY WHO MAY MODIFY AND/OR REDISTRIBUTE THE LIBRARY AS PERMITTED ABOVE, BE LIABLE TO YOU FOR DAMAGES, INCLUDING ANY GENERAL, SPECIAL, INCIDENTAL OR CONSEQUENTIAL DAMAGES ARISING OUT OF THE USE OR INABILITY TO USE THE LIBRARY (INCLUDING BUT NOT LIMITED TO LOSS OF DATA OR DATA BEING RENDERED INACCURATE OR LOSSES SUSTAINED BY YOU OR THIRD PARTIES OR A FAILURE OF THE LIBRARY TO OPERATE WITH ANY OTHER SOFTWARE), EVEN IF SUCH HOLDER OR OTHER PARTY HAS BEEN ADVISED OF THE POSSIBILITY OF SUCH DAMAGES.

END OF TERMS AND CONDITIONS

How to Apply These Terms to Your New Libraries

If you develop a new library, and you want it to be of the greatest possible use to the public, we recommend making it free software that everyone can redistribute and change. You can do so by permitting redistribution under these terms (or, alternatively, under the terms of the ordinary General Public License).

To apply these terms, attach the following notices to the library. It is safest to attach them to the start of each source file to most effectively convey the exclusion of warranty; and each file should have at least the "copyright" line and a pointer to where the full notice is found.

1 April 1990

Lexmark International, Inc.

That's all there is to it!